

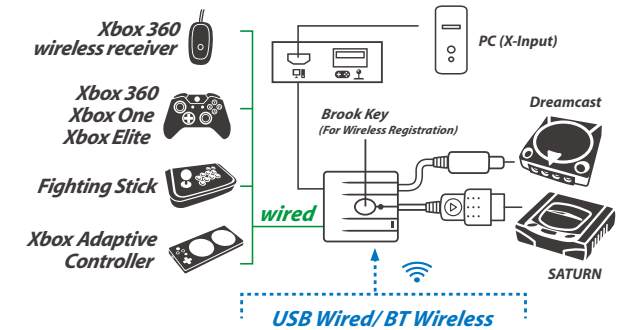

X360, X1 Xbox Elite 1, Xbox Elite 2 PS3, PS4, Switch Pro → Saturn Dreamcast PC (X-Input)

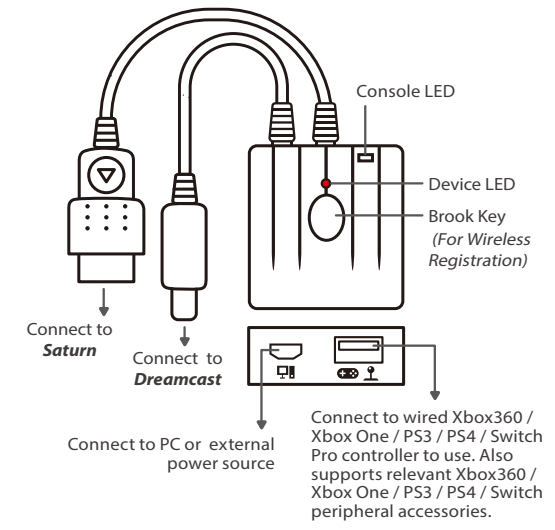

*Each Wingman SD can only connect to a single Xbox 360 / Xbox One / PS3 / PS4 / Switch device. Wingman SD supports most of the accessories that are compatible with original factory specifications. To expand the number of supported accessories, firmware will be updated irregularly.

LED Display

Status	Console LED	
	Green LED Permanently on	Red LED Permanently on
Connect to Saturn	3D Controller Mode	Standard Mode
Connect to Dreamcast	Gamepad Mode	Arcade Stick Mode
Switching Method*	Select+Triangle	Select+Cross
Connect to PC	PC Connecting	-

* The example of the switching method used PS3 / PS4 controller. Please refer to the **Corresponding Buttons List** when using other controllers.

Device LED	Status
Red LED Permanently On	The connector and the device are currently connected.
Red LED Slow blinking (Once every two seconds)	Wired device is not connected. Wireless device is searching for connection...
Red LED Fast blinking (Seven times per second)	Wireless pairing mode is ON Searching for pairing device...
Red LED Blinking (Five times per second)	Turbo-Remap button is being pressed.
Red LED Off	Entering Turbo-Remap Settings.

Connecting to the Device

step.1
Connect Wingman SD to Saturn / Dreamcast / PC via port. Permanently light of the **Console Green LED** of Wingman SD indicates that the connection to the console is successful.

step.2
Wired Connection:
Connect the Xbox 360 / Xbox One / PS3 / PS4 / Switch wired controller or game pad to Wingman SD through the USB port. Some devices with high power consumption, such as the Switch Pro controller, require an external USB power source for normal use.

Using a X360 wireless controller:
Simply connect the wireless X360 wireless receiver to the Wingman SD through the USB port.

Using Xbox One wireless controller / Xbox One Elite Series 2 controller:
Connect the Xbox One wireless controller (Bluetooth model) or the Xbox One Elite Series 2 to the Wingman SD and the controller will be ready for use. When connecting, hold the **Brook Key** on the Wingman SD for 1 second to enter wireless pairing mode. Then press the **Pair button** on the wireless controller to begin pairing. Fast blinking of **Device Red LED** of Wingman SD indicates that pairing is in progress.

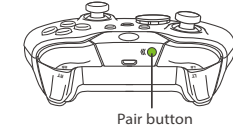

Using PS3 / PS4 / Switch Pro wireless controller:
After completing the connection according to the instructions of the **Wired Connection**, remove the USB cable, and then wake up the PS3 / PS4 / Switch Pro wireless controller.

step.3
Check whether the **Device Red LED** of the Wingman SD is permanently on. This indicates that the connection is completed.

Connection Pairing Supplementary Instructions

step.1
Holding the **Brook Key** on the Wingman SD for 1 second will activate wireless connection pairing mode. The Wingman SD will engage in pairing with surrounding Bluetooth devices. The pairing mode will end if:
A. The connection pairing with the wireless controller is successful.
B. The connection pairing is unsuccessful after 90 seconds.
C. The **Brook Key** is held for 1 second.

step.2
Wireless connection records between an Xbox One wireless controller (with Bluetooth function) / Xbox One Series 2 and the Wingman SD will be erased if a wired connection is used. Wireless connection re-pairing will be required if wireless connection is used.

step.3
If Xbox One Elite Series 2 controller is used, please turn off controller profile settings to prevent interference with Wingman SD's Turbo or Remap settings. As Xbox One Elite Series 1 controller is incapable of turning off profile settings, using Xbox One Elite Series 1 controller might result in Remap function overlapping.

Switch the input mode on Saturn

The default controller input setting of Wingman SD is "3D Control mode". When using a standard controller, you can switch to "Standard mode" manually. The following instructions are based on the Xbox One controller. For those using other controller, please refer to the **Corresponding Buttons List**.

Switch to "3D Control Mode" Press VIEW + Y, the **Console Green LED** is permanently on.
Switch to "Standard Mode" Press VIEW + A, the **Console Red LED** is permanently on.



Switch the input mode on Dreamcast

The default controller input setting of Wingman SD is "Gamepad mode". When using a arcade stick, you can switch to "Arcade Stick mode" manually. The following instructions are based on the Xbox One controller. For those using other controller, please refer to the **Corresponding Buttons List**.

Switch to "Gamepad Mode" Press VIEW + Y, the **Console Green LED** is permanently on.
Switch to "Arcade Stick Mode" Press VIEW + A, the **Console Red LED** is permanently on.

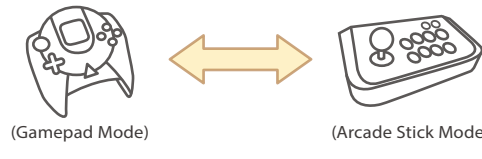

Corresponding Buttons

PS3	PS4	Xbox360	XboxOne	Switch	PC	Saturn	Dreamcast
D-Pad (U/D/L/R)							
Lx / Ly				Analog Stick			
Rx / Ry							
×	×	A	A	B	A	A	A
○	○	B	B	A	B	B	B
□	□	X	X	Y	X	X	X
△	△	Y	Y	X	Y	Y	Y
L1	L1	LB	LB	L	LB	Z	
R1	R1	RB	RB	R	RB	C	
L2	L2	LT	LT	ZL	LT	L	L
R2	R2	RT	RT	ZR	RT	R	R
L3	L3	LSB	LSB	L3	LSB		
R3	R3	RSB	RSB	R3	RSB		
START	OPTIONS	START	MENU	+	START	START	START
SELECT	SHARE	BACK	VIEW	-	BACK		
PS Key	PS Key	Xbox Guide Key	Xbox Guide Key	Home	Xbox Guide Key	START	START

Turbo Function Settings

The following instructions are based on the Xbox One controller. For those using other controller, please refer to the **Corresponding Buttons List**.

Turbo Function Settings
Buttons that can be set as Turbo function buttons include: A, B, X, Y, LB, RB, LT, RT, LSB, RSB (hereinafter referred to as FK)

Step 1. Enter setting mode:
Press VIEW + Xbox Guide, the **Device Red LED** of the Wingman SD will be off.

Step 2. Choosing a FK button: (e.g. Setting A as turbo function)
Hold VIEW, then press A

Step 3. Completing Setting Mode:
Release all buttons, then press MENU to save settings.

Step 4. Exit setting mode:
Press Xbox Guide, the **Device Red LED** of the Wingman SD will be permanently on.

Cancelling Turbo Function

Step 1. Enter setting mode:
Press VIEW + Xbox Guide, the **Device Red LED** of the Wingman SD will be off.

Step 2. Erasing all Turbo function buttons
Press VIEW + MENU

Step 3. Exit setting mode:
Press Xbox Guide, the **Device Red LED** of the Wingman SD will be permanently on.

Button Remap Settings

The following instructions are based on the Xbox One controller. For those using other controller, please refer to the **Corresponding Buttons List**.

Button Remap Settings
Buttons that can be remap include: A, B, X, Y, LB, RB, LT, RT, LSB, RSB (hereinafter referred to as FK)

Step 1. Enter setting mode:
Press MENU + Xbox Guide, the **Device Red LED** of the Wingman SD will be off.

Step 2. Choosing a FK button: (e.g. Setting X as A+B)
Press X

Step 3. Choosing button to be set:
Hold VIEW, then press A + B.

Step 4. Completing setting mode:
Release all buttons, then press MENU to save settings.

Step 5. Exit setting mode:
Press Xbox Guide, the **Device Red LED** of the Wingman SD will be permanently on.

Cancelling Button Remap Settings

Step 1. Enter setting mode:
Press MENU + Xbox Guide, the **Device Red LED** of the Wingman SD will be off.

Step 2. Erasing all settings for Button Remap Settings.
Press VIEW + MENU.

Step 3. Exit setting mode:
Press Xbox Guide, the **Device Red LED** of the Wingman SD will be permanently on.

FCC Statement:

This device complies with part 15 of the FCC Rules. Operation is subject to the following two conditions:

- (1) This device may not cause harmful interference, and
- (2) this device must accept any interference received, including interference that may cause undesired operation.

NOTE: This equipment has been tested and found to comply with the limits for a Class B digital device, pursuant to part 15 of the FCC Rules. These limits are designed to provide reasonable protection against harmful interference in a residential installation.

This equipment generates, uses and can radiate radio frequency energy and, if not installed and used in accordance with the instructions, may cause harmful interference to radio communications. However, there is no guarantee that interference will not occur in a particular installation.

If this equipment does cause harmful interference to radio or television reception, which can be determined by turning the equipment off and on, the user is encouraged to try to correct the interference by one or more of the following measures:

- Reorient or relocate the receiving antenna.
- Increase the separation between the equipment and receiver.
- Connect the equipment into an outlet on a circuit different from that to which the receiver is connected.
- Consult the dealer or an experienced radio/TV technician for help.
- Changes or modifications not expressly approved by the party responsible for compliance could void the user's authority to operate the equipment.
- Ambient Operating Temperature0°C to +50°C

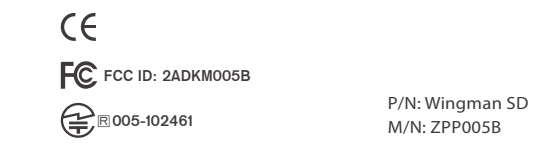

For more details please visit our official website at www.brookaccessory.com

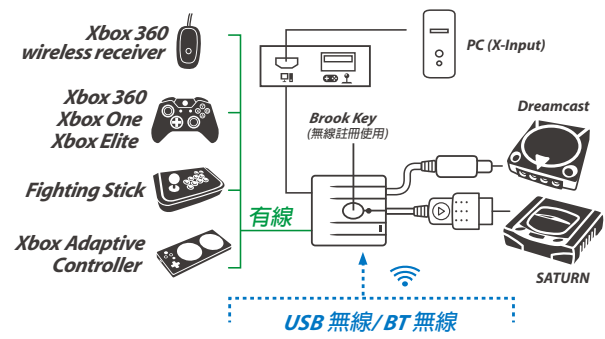

*每個 Wingman SD 一次僅能對應一支 Xbox 360 / Xbox One / PS3 / PS4 / Switch 裝置。Wingman SD 支援大多數符合原廠規格之相容配件，並不定時藉由韌體更新擴充支援清單。

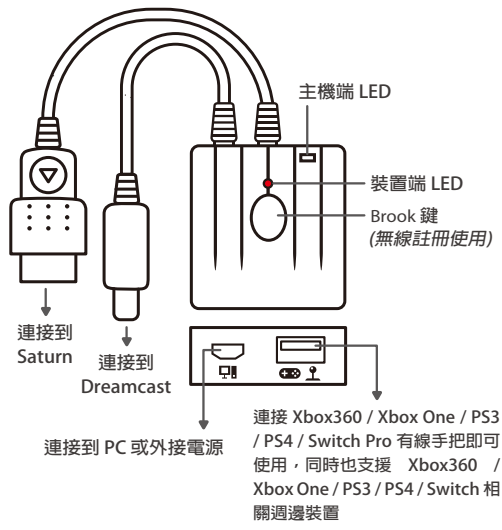

LED

狀態	主機端LED	
	綠色LED 恆亮	紅色LED 恆亮
連接到 Saturn	3D 控制器模式	基本模式
連接到 Dreamcast	手把模式	搖台模式
切換方式*	Select +△	Select +X
連接到 PC	PC 主機連線中	-

*切換方式使用之範例為 PS3 / PS4 控制器，使用其他控制器時請參考按鍵配置對應表。

裝置端LED	狀態
紅色 LED 恆亮	正常連線使用中
紅色 LED 慢速閃爍 (兩秒一次)	USB裝置未接續、無線裝置連線搜尋中
紅色 LED 快速閃爍 (每秒七次)	進入無線配對模式
紅色 LED 一般閃爍 (每秒五次)	Turbo-Remap 功能鍵被按下
紅色 LED 恆滅	進入Turbo-Remap 設定模式

連線使用

step.1
將 Wingman SD 連接到 Saturn / Dreamcast/ PC 主機的連接埠，當 **主機端 綠色 LED 恆亮** 即代表與主機連線成功。

step.2
有線連接：
將 Xbox 360 / Xbox One / PS3 / PS4 / Switch 有線手把或大搖台以 USB 線連接至 Wingman SD 即可使用。部分耗電量較高的裝置如 Switch Pro 控制器、需要外接 USB 電源才能正常使用。

使用X360無線手把：
將 X360 無線遊戲接收器與 Wingman SD 透過 USB 介面連接即可使用。

使用Xbox One無線手把 / Xbox One菁英手把二代：
將 Xbox One 無線控制器 (藍芽規格) 或 Xbox One 菁英手把二代與 Wingman SD 進行無線配對連線後即可使用。配對時需按壓 Wingman SD 上的 Brook 鍵1秒鐘以進入無線配對狀態，並按下無線控制器上的 **無線註冊鍵** 以進行配對。此時呈現 **裝置端 紅色 LED 快速閃爍狀態**。



使用 PS3 / PS4 / Switch Pro 無線手把：
依照有線連接之說明完成連線之後，將 USB 線移除，再將 PS3 / PS4 / Switch Pro 無線手把喚醒即可。

step.3
確認 Wingman SD 上的 **裝置端 紅色 LED 恆亮**，即表示遊戲控制器連線完成。

配對補充說明

step.1
按壓 Wingman SD 上的 **Brook 鍵 1 秒鐘**後會進入無線配對模式，並會對周遭的藍芽裝置進行配對，當發生以下任一狀況發生時會退出配對模式：

- D. 與無線手把配對成功
- E. 配對超過 90 秒鐘仍未成功
- F. 再次按壓 **Brook 鍵 1 秒鐘**

step.2
使用 Xbox One 無線控制器 (藍芽規格) 或 Xbox One 菁英手把二代與 Wingman SD 進行無線配對後，若改為有線連接，將導致控制器本身的無線配對紀錄被清除。再次以無線連線方式使用時，需重新進行無線配對。

step.3
若使用 Xbox One 菁英手把二代，請關閉手把的 Profile 設置，以避免與 Wingman SD 本身的 Turbo 或 Remap 設置互相干涉。Xbox One 菁英手把一代因沒有關閉 Profile 功能，可能造成 Remap 功能的重疊。

在 Saturn 上切換輸入模式

Wingman SD 預設的手把輸入模式為「3D控制模式」，但使用一般手把時可手動切換為「標準模式」。以下說明使用 Xbox One 控制器為範例，使用其他控制器請參照按鍵配置對應表。

切換為「3D控制模式」 切換為「標準模式」
按下 VIEW + Y，**主機端 綠色 LED** 呈現恆亮。 按下 VIEW + A，**主機端 紅色 LED** 呈現恆亮。

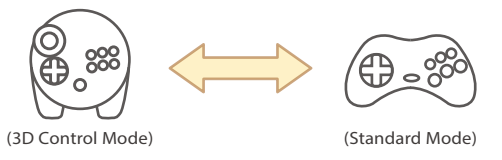

在 Dreamcast 上切換輸入模式

Wingman SD 預設的手把輸入模式為「遊戲手把模式」，但使用大搖台時可手動切換為「大搖台模式」。以下說明使用 Xbox One 控制器為範例，使用其他控制器請參照按鍵配置對應表。

切換為「遊戲手把模式」 切換為「大搖台模式」
按下 VIEW + Y，**主機端 綠色 LED** 呈現恆亮。 按下 VIEW + A，**主機端 紅色 LED** 呈現恆亮

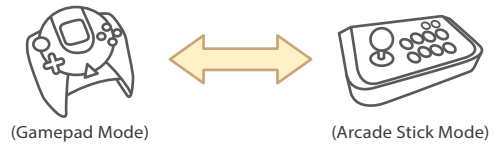

按鍵配置對應表

PS3	PS4	Xbox360	XboxOne	Switch	PC	Saturn	Dreamcast
D-Pad (U/D/L/R)							
Lx / Ly				Analog Stick			
Rx / Ry							
×	×	A	A	B	A	A	A
○	○	B	B	A	B	B	B
□	□	X	X	Y	X	X	X
△	△	Y	Y	X	Y	Y	Y
L1	L1	LB	LB	L	LB	Z	
R1	R1	RB	RB	R	RB	C	
L2	L2	LT	LT	ZL	LT	L	L
R2	R2	RT	RT	ZR	RT	R	R
L3	L3	LSB	LSB	L3	LSB		
R3	R3	RSB	RSB	R3	RSB		
START	OPTIONS	START	MENU	+	START	START	START
SELECT	SHARE	BACK	VIEW	-	BACK		
PS Key	PS Key	Xbox Guide Key	Xbox Guide Key	Home	Xbox Guide Key	START	START

連射功能設定

以下說明使用 Xbox One 控制器為範例，使用其他控制器請參照按鍵配置對應表。

連射功能設定

允許設定連射功能的按鍵包括：A · B · X · Y · LB · RB · LT · RT · LSB · RSB 10 個按鍵 (以下稱為FK)。

- Step 1.** 進入設置模式：
按 VIEW + Xbox Guide 鍵，Wingman SD 將顯示 **裝置端 紅色 LED 恆滅**。
- Step 2.** 選擇FK按鍵：(例如：A 設置 turbo 功能) 按住 VIEW，然後按 A
- Step 3.** 完成設置模式：
釋放所有按鍵，然後按 MENU 儲存設定。
- Step 4.** 退出設置模式：
按 Xbox Guide 鍵，Wingman SD 將顯示 **裝置端 紅色 LED 恆亮**。

取消連射功能

- Step 1.** 進入設置模式：
按 VIEW + Xbox Guide 鍵，Wingman SD 將顯示 **裝置端 紅色 LED 恆滅**。
- Step 2.** 清除所有 Turbo 功能按鍵：
按 VIEW + MENU 鍵
- Step 3.** 退出設置模式：
按 Xbox Guide 鍵，Wingman SD 將顯示 **裝置端 紅色 LED 恆亮**。

重新分配設定

以下說明使用 Xbox One 控制器為範例，使用其他控制器請參照按鍵配置對應表。

重新分配設定

允許設定重新分配的按鍵包括：A · B · X · Y · LB · RB · LT · RT · LSB · RSB 10 個按鍵 (以下稱為FK)。

- Step 1.** 進入設置模式：
按 MENU + Xbox Guide 鍵，Wingman SD 將顯示 **裝置端 紅色 LED 恆滅**。
- Step 2.** 選擇 FK 按鍵：(例如：X 做 A + B 功能) 按 X 鍵。
- Step 3.** 選擇重新分配按鍵：
按住 VIEW，然後按 A + B 鍵。
- Step 4.** 完成設置模式：
釋放所有按鍵，然後按 MENU 儲存設定。
- Step 5.** 退出設置模式：
按 Xbox Guide 鍵，Wingman SD 將顯示 **裝置端 紅色 LED 恆亮**。

取消重新分配

- Step 1.** 進入設置模式：
按 MENU + Xbox Guide 鍵，Wingman SD 將顯示 **裝置端 紅色 LED 恆滅**。
- Step 2.** 清除所有重新分配按鍵的設定
按 VIEW + MENU 鍵。
- Step 3.** 退出設置模式：
按 Xbox Guide 鍵，Wingman SD 將顯示 **裝置端 紅色 LED 恆亮**。

低功率電波輻射性電機管理辦法

- ▶ 第十二條
經型式認證合格之低功率射頻電機，非經許可，公司、商號或使用者均不得擅自變更頻率、加大功率或變更原設計之特性及功能。
- ▶ 第十四條
低功率射頻電機之使用不得影響飛航安全及干擾合法通信；經發現有干擾現象時，應立即停用，並改善至無干擾時方得繼續使用。
前項合法通信，指依電信法規定作業之無線電通信。低功率射頻電機須忍受合法通信或工業、科學及醫療用電波輻射性電機設備之干擾。

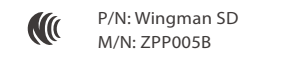

更多詳細操作請上 **Brook 官網查詢**
www.brookaccessory.com

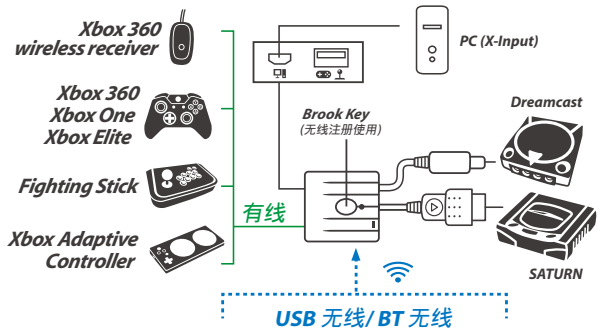
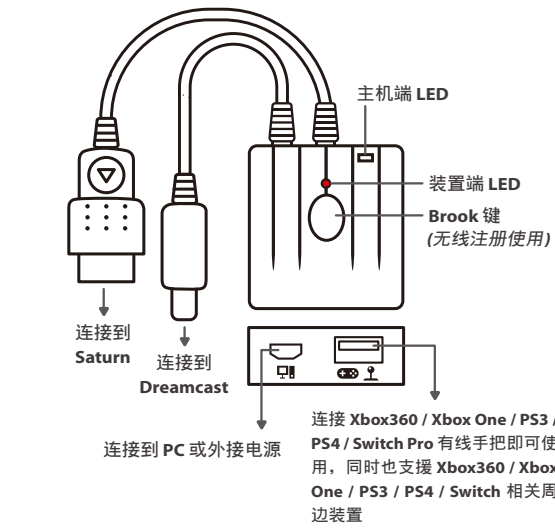

*每个 Wingman SD 一次仅能对应一支 Xbox 360 / Xbox One / PS3 / PS4 / Switch 装置。Wingman SD 支援大多数符合原厂规格之兼容配件，并不定时藉由固件更新扩充支持清单。

LED

状态	主机端LED	
	绿色LED 恒亮	红色LED 恒亮
连接到 Saturn	3D 控制器模式	基本模式
连接到 Dreamcast	手把模式	摇台模式
切换方式*	Select +△	Select +X
连接到 PC	PC 主机连线中	-

*切换方式使用之范例为 PS3 / PS4 控制器，使用其他控制器时请参考按键配置对应表。

装置端LED	状态
红色 LED 恒亮	正常联机使用中
红色 LED 慢速闪烁 (两秒一次)	USB装置未接续、无线装置联机搜寻中
红色 LED 快速闪烁 (每秒七次)	进入无线配对模式
红色 LED 一般闪烁 (每秒五次)	Turbo-Remap 功能键被按下
红色 LED 恒灭	进入Turbo-Remap 设定模式

联机使用

step.1
将 Wingman SD 连接到 Saturn / Dreamcast/ PC 主机的连接埠，当 **主机端 绿色LED 恒亮** 即代表与主机连线成功。

step.2
有线连接:
将 Xbox 360 / Xbox One / PS3 / PS4 / Switch 有线手把或大摇台以 USB 线连接至 Wingman SD 即可使用。部分耗电量较高的装置如 Switch Pro 控制器、需要外接 USB 电源才能正常使用。

使用X360无线手把:
将 X360 无线游戏接收器与 Wingman SD 透过 USB 接口连接即可使用。

使用Xbox One无线手把 / Xbox One菁英手把二代:
将 Xbox One 无线控制器 (蓝芽规格) 或 Xbox One 菁英手把二代与 Wingman SD 进行无线配对联机后即可使用。配对时需按压 Wingman SD 上的 Brook 键1秒钟以进入无线配对状态，并按下无线控制器上的 **无线注册键** 以进行配对。此时呈现 **装置端 红色LED 快速闪烁** 状态。



使用 PS3 / PS4 / Switch Pro 无线手把:
依照有线连接之说明完成联机之后，将 USB 线移除，再将 PS3 / PS4 / Switch Pro 无线手把唤醒即可。

step.3
确认 Wingman SD 上的 **装置端 红色LED 恒亮**，即表示游戏控制器联机完成。

配对补充说明

step.1
按压 Wingman SD 上的 **Brook 键 1 秒钟** 后会进入无线配对模式，并会对周遭的蓝芽装置进行配对，当发生以下任一状况发生时退出配对模式:

- D. 与无线手把配对成功
- E. 配对超过 90 秒钟仍未成功
- F. 再次按压 **Brook 键 1 秒钟**

step.2
使用 Xbox One 无线控制器 (蓝芽规格) 或 Xbox One 菁英手把二代与 Wingman SD 进行无线配对后，若改为有线连接，将导致控制器本身的无线配对纪录被清除。再次以无线联机方式使用时，需重新进行无线配对。

step.3
若使用 Xbox One 菁英手把二代，请关闭手把的 Profile 设置，以避免与 Wingman SD 本身的 Turbo 或 Remap 设置互相干涉。Xbox One 菁英手把一代因没有关闭 Profile 功能，可能造成 Remap 功能的重叠。

在 Saturn 上切换输入模式

Wingman SD 预设的手把输入模式为「3D控制模式」，但使用一般手把时可手动切换为「标准模式」。以下说明使用 Xbox One 控制器为范例，使用其他控制器请参照按键配置对应表。

切换为「3D控制模式」 切换为「标准模式」

按下 **VIEW + Y**，主机端 **绿色 LED** 呈现恒亮。

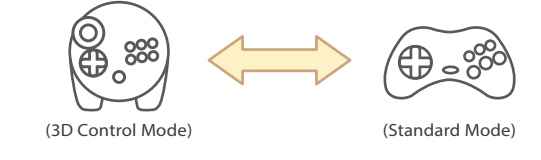

在 Dreamcast 上切换输入模式

Wingman SD 预设的手把输入模式为「游戏手把模式」，但使用大摇台时可手动切换为「大摇台模式」。以下说明使用 Xbox One 控制器为范例，使用其他控制器请参照按键配置对应表。

切换为「游戏手把模式」 切换为「大摇台模式」

按下 **VIEW + Y**，主机端 **绿色 LED** 呈现恒亮。

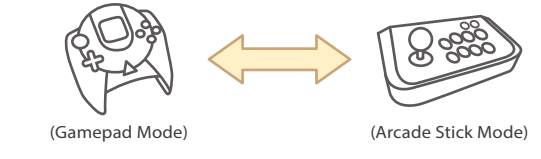

按键配置对应表

PS3	PS4	Xbox360	XboxOne	Switch	PC	Saturn	Dreamcast
D-Pad (U/D/L/R)							
Lx / Ly				Analog Stick			
Rx / Ry							
×	×	A	A	B	A	A	A
○	○	B	B	A	B	B	B
□	□	X	X	Y	X	X	X
△	△	Y	Y	X	Y	Y	Y
L1	L1	LB	LB	L	LB	Z	
R1	R1	RB	RB	R	RB	C	
L2	L2	LT	LT	ZL	LT	L	L
R2	R2	RT	RT	ZR	RT	R	R
L3	L3	LSB	LSB	L3	LSB		
R3	R3	RSB	RSB	R3	RSB		
START	OPTIONS	START	MENU	+	START	START	START
SELECT	SHARE	BACK	VIEW	-	BACK		
PS Key	PS Key	Xbox Guide Key	Xbox Guide Key	Home	Xbox Guide Key	START	START

连射功能设定

以下说明使用 Xbox One 控制器为范例，使用其他控制器请参照按键配置对应表。

连射功能设定

允许设定连射功能的按键包括: A · B · X · Y · LB · RB · LT · RT · LSB · RSB 10 个按键 (以下称为 FK)。

Step 1. 进入设置模式:
按 **VIEW + Xbox Guide 键**，Wingman SD 将显示装置端 **红色LED** 恒亮。

Step 2. 选择FK按键:(例如: A 设置 turbo 功能) 按住 **VIEW**，然後按 **A**。

Step 3. 完成设置模式:
释放所有按键，然後按 **MENU** 储存设定。

Step 4. 退出设置模式:
按 **Xbox Guide 键**，Wingman SD 将显示装置端 **红色LED** 恒亮。

取消连射功能

Step 1. 进入设置模式:
按 **VIEW + Xbox Guide 键**，Wingman SD 将显示装置端 **红色LED** 恒亮。

Step 2. 清除所有 Turbo 功能按键:
按 **VIEW + MENU 键**。

Step 3. 退出设置模式:
按 **Xbox Guide 键**，Wingman SD 将显示装置端 **红色LED** 恒亮。

重新分配设定

以下说明使用 Xbox One 控制器为范例，使用其他控制器请参照按键配置对应表。

重新分配设置

允许设定重新分配的按键包括: A · B · X · Y · LB · RB · LT · RT · LSB · RSB 10 个按键 (以下称为 FK)。

Step 1. 进入设置模式:
按 **MENU + Xbox Guide 键**，Wingman SD 将显示装置端 **红色LED** 恒亮。

Step 2. 选择FK按键:(例如: X 做 A + B 功能) 按 **X 键**。

Step 3. 选择重新分配按键:
按住 **VIEW**，然後按 **A + B 键**。

Step 4. 完成设置模式:
释放所有按键，然後按 **MENU** 储存设定。

Step 5. 退出设置模式:
按 **Xbox Guide 键**，Wingman SD 将显示装置端 **红色LED** 恒亮。

取消重新分配

Step 1. 进入设置模式:
按 **MENU + Xbox Guide 键**，Wingman SD 将显示装置端 **红色LED** 恒亮。

Step 2. 清除所有重新分配按键的设定
按 **VIEW + MENU 键**。

Step 3. 退出设置模式:
按 **Xbox Guide 键**，Wingman SD 将显示装置端 **红色LED** 恒亮。

P/N: Wingman SD
M/N: ZPP005B

更多详细操作请上 Brook 官网查询
www.brookaccessory.com