

# *SUPER RETRO*® **TRIC3+** PLUS

**INSTRUCTION MANUAL  
MANUAL DE INSTRUCCIONES  
MODE D'EMPLOI  
BEDIENUNGSANLEITUNG  
MANUAL DE INSTRUÇÕES**



Retro-bit and Super Retro are registered trademarks of Kool Brands, LLC. NES and SNES are registered trademarks of Nintendo of America Inc. Genesis is a registered trademark of Sega Corporation. HDMI is a registered trademark of HDMI Licensing, LLC. RCA is a registered trademark of RCA Trademark Management. All other mentioned trademarks are either trademarks or registered trademarks of their respective owners. This product is not endorsed, manufactured, produced, sponsored or licensed by Nintendo of America Inc., Sega Corporation, HDMI Licensing, LLC. or RCA Trademark Management. © 2012 Kool Brands, LLC.

Join the conversation!

**@retrobitgaming**



For more info and to stay up to date on everything,  
visit our website at **retro-bit.com**

# TABLE OF CONTENTS

<b>2</b>	<b>SUPER RETRO® TRIO PLUS CONSOLE Instructions Manual</b>
2	Safety Instructions
3	Console components & functions
4	Hooking up your Super Retro® Trio Plus Console
5	Operating your Super Retro® Trio Plus Console
6	Troubleshooting
<b>8</b>	<b>CONSOLA SUPER RETRO® TRIO PLUS Manual de Instrucciones</b>
8	Instrucciones de seguridad
9	Componentes de la Consola y funciones
10	Conectar su consola Super Retro® Trio Plus
11	Cómo usar su consola Super Retro® Trio Plus
12	Resolución de problemas
<b>14</b>	<b>CONSOLE SUPER RETRO® TRIO PLUS Mode d'emploi</b>
14	Instructions de sécurité
15	Composants et fonctions de la console
16	Préparation de la console de jeux Super Retro® Trio Plus
17	Utilisation de la console de jeux Super Retro® Trio Plus
18	Guide de dépannage
<b>20</b>	<b>SUPER RETRO® TRIO PLUS SPIELKONSOLE Bedienungsanleitung</b>
20	Sicherheitshinweise
21	Teileübersicht & Funktionen
22	Super Retro® Trio Plus Konsole anschließen
23	Bedienungshinweise Super Retro® Trio Plus Konsole
24	Störungsbehebung
<b>26</b>	<b>CONSOLA SUPER RETRO® TRIO PLUS Manual de Instruções</b>
26	Instruções de segurança
27	Composants et fonctions de la console
28	Ligação da consola Super Retro® Trio Plus
29	Funcionamento da consola Super Retro® Trio Plus
30	Resolução de problemas

NOTE: Keep all manuals for future reference. For replacement manuals, email [service@retro-bit.com](mailto:service@retro-bit.com)

## WARNING

Stationary images in video games can “burn” into some television screens and may cause permanent picture damage or mark phosphor of the CRT. Avoid repeated or extended use of video games on large-screen projection televisions. Consult with your TV owner’s manufacturer manual before playing any games.

## CAUTION

Before playing video games, be sure to observe and apply the following:

- Take intermittent 15 minute breaks, at least once an hour, when playing for extensive periods at a time.
- Refrain from playing if you are drowsy or fatigued.
- Play in a well-lit room
- Sit or stand at a relatively far distance from the TV when playing video games.

## Safety

Read carefully before operating your Super Retro® Trio Plus console

This product has been designed with the highest concern for safety. However, any electrical device, if used improperly, has the potential for causing fire, electrical shock or personal injury. To help ensure accident-free operation, follow these guidelines:

- Observe all warnings, precautions and instructions.
- Stop use and unplug the AC power cord from the electrical outlet immediately if the device functions in an abnormal manner or produces unusual sounds or smells.
- If the Super Retro® Trio Plus console is not working properly after troubleshooting, contact customer support at [service@retro-bit.com](mailto:service@retro-bit.com)
- Do not remove the console exterior or disassemble the console.
- Do not use the console near water.
- Keep the console and all connecting cords and cables out of the reach of children.
- Do not touch the plug of the AC power cord with wet hands.
- Do not touch the console or connected accessories during an electrical storm.
- Do not touch the console or AC adapter for extended periods of time while the console is turned on as extended contact may cause low-temperature burns.
- Do not place the console and connected accessories on the floor or in a place where they may cause persons walking by to trip or stumble.
- Do not touch or pull out the game cartridge(s) in any cartridge slot during gameplay as it may create an electric shock and/or spark.

## Health

- Stop Playing and consult a physician if you experience any of the following:
  - Loss of awareness
  - Lightheadedness, nausea or a sensation similar to motion sickness
  - Altered vision
  - Disorientation or confusion
  - Facial muscle twitches
  - Shaking of arms or legs
  - Tired, uncomfortable or aching hands or arms
  - Tired, dry or aching eyes
  - Any unusual physical sensations

- When operating the unit, play in a well-lit room and keep a safe distance from the TV screen.
- Avoid prolonged use of the console. Take a break of about 15 minutes during every hour of play.
- Do not use the console when you are tired or short of sleep.
- Listening to sound continuously for a long time with a high volume may adversely affect the ears. Be careful especially when using headphones. Adjust the volume so that surrounding sounds can be heard.
- Do not let any children under the age of 5 operate the Super Retro® Trio Plus Console without supervision.

## Console components & functions

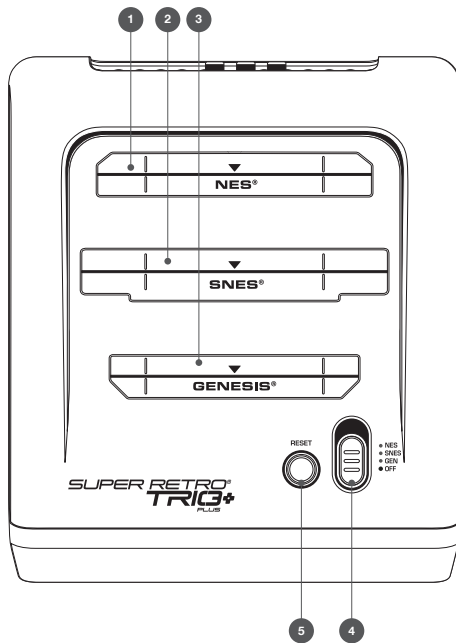

### TOP

1. 8- bit game cartridge slot for NES® cartridges
2. 16- bit game cartridge slot FOR SFC/ SNES® cartridges
3. GENESIS® game cartridge slot for MD/ Genesis® cartridges
4. Power Switch Indicators
  - a. 8- bit indicator—Lights up green when playing NES® game cartridges
  - b. 16- bit indicator—Lights up red when playing SNES® game cartridges
  - c. Genesis® indicator—Lights up blue when playing GENESIS® game cartridges
5. Reset Button

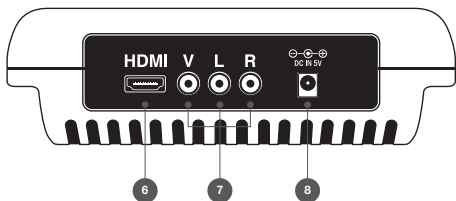

### BACK

6. HDMI® port
7. AV Port (V L R)
8. DC Port

# Hooking up your Super Retro® Trio Plus Console

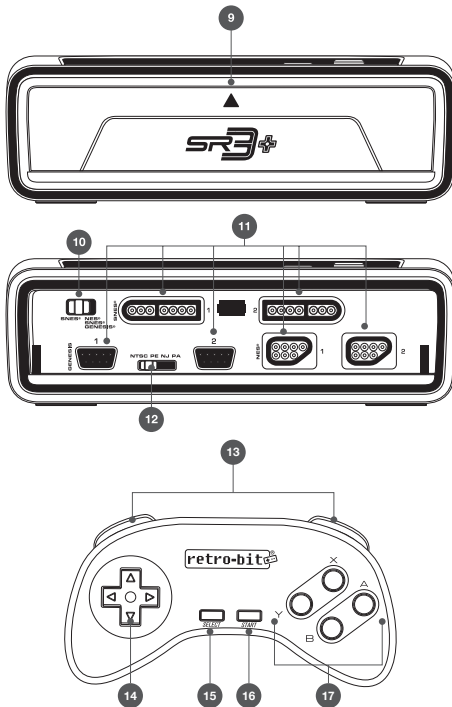

## FRONT

9. Controller port door
10. SNES® & NES®/SNES®/Genesis® Controller switch
11. Controller Slots – Connect original or third party controllers
  - SNES® Port
  - NES® Port
  - GENESIS® Port
12. Genesis® Region Switch
  - NTSC
  - PE
  - NJ
  - PA

## CONTROLLER

13. L & R Buttons.
14. D-Pad
15. Select
16. Start
17. Operation Buttons (A,B,X,Y)

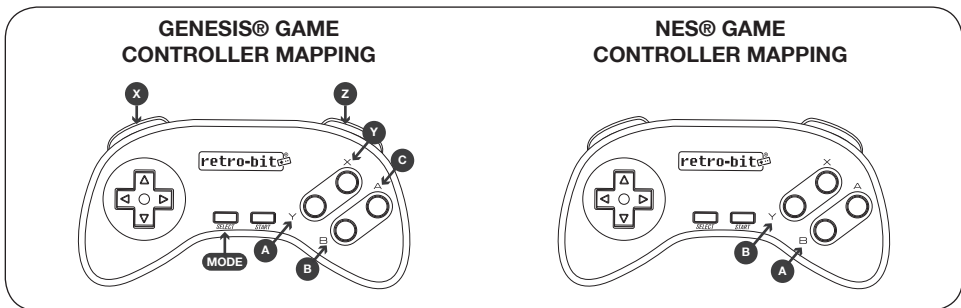

## Hooking up your Super Retro® Trio Plus Console

### Connecting the AV/HDMI® cable

1. Connecting the AV/HDMI® cable into the Super Retro® Trio Plus Console AV/HDMI® port located on the back of the console:
  - a. HDMI® into HMDI® socket
  - b. Red & white into the (L R) sockets
  - c. Yellow into the (V) socket
2. Plug the other end into the signal input ports on the TV set, also matching the colors indicated.

### Connecting the Super Retro® Trio Plus Console AC Adapter

1. Plug the DC end of included power adapter into the DC socket on the back of the Super Retro® Trio Plus Console
2. Plug the other end of the power adapter into wall outlet

### Precautions on Using the Super Retro® Trio Plus Adapter

- Use **ONLY** the Super Retro® Trio Plus AC Adapter included.
- Using a different AC Adapter can damage your Super Retro® Trio Plus Console
- When not in use, unplug the AC adapter from the electrical outlet.
- Do not leave the system or any of its parts in direct sunlight, in damp areas or near a heater.
- Do not disassemble the console or any of its parts. Doing so will void the 60-day warranty offered by Retro-Bit®.

### Setting the TV Channel

1. Make sure the HDMI® or Audio/Video Cable is connected correctly.
2. Select the Audio/Video Input setting on your TV, monitor, VCR or DVD Player that corresponds to the input connection your console is plugged into (e.g., "Video 1").

### Operating your Super Retro® Trio Plus Console

1. Make sure the power is "Off"
2. Plug your Super Retro® Trio Controllers into the respective Controller Slots on the Front of the console (see next section for more details on using controllers).
3. Insert the game cartridge, label facing forward, into the cartridge slot. Press it fully into the slot until secure.
4. To turn the power on, slide the power switch on to select the corresponding game cartridge.
  - 8-bit indicator—Lights up green when playing NES® game cartridges
  - 16-bit indicator—Lights up red when playing SNES® game cartridges
  - Genesis® indicator—Lights up blue when playing GENESIS® game cartridges
5. To reset to the game's start screen during game play, press the "Reset" button on the console to the left of the power switch

**Note:** *Never attempt to remove a cartridge from the console while the power is switched on.*

### Connecting your controllers to your Super Retro® Trio Plus Console

#### Super Retro® Trio Plus Console Controller Ports arrangement:

You may use your Super Retro® Trio Plus controllers to play games for all three consoles. Simply plug the controller into the SNES® controller port and move the Controller Select Switch to the SNES® position. Follow these same directions if you wish to use an original or other third-party Genesis® controller, or if you wish to use an included Super Retro® Trio Plus controllers with your NES® game cartridges.

If you wish to use an original or other third-party NES® or SNES® controller, insert it into the correct controller port and move the Controller Selector Switch to the position. You cannot use the SR3 controllers while the Controller Selector Switch is on the position.

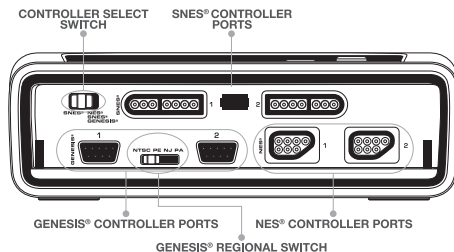

## GENESIS Regional Switch

The Genesis® Regional Switch allows you to select one of the four different regions listed below. Check your game cartridge for the correct region and slide the switch to the corresponding region position.

NTSC - USA NTSC  
PE - EUROPE PAL

NJ – JAPAN NTSC  
PA – ASIA PAL

## Troubleshooting

### No picture on screen

- Are the contacts on the game cartridge dirty or damaged?
- Is the console turned on?
- Is the AC adapter properly plugged in?
- Is the TV turned on?
- Is there power to wall socket?
- Is the cartridge properly inserted?
- Is the Audio/Video or HDMI® Cable connected properly?
- Is the region switch on the correct setting for your game cartridge?
- If connecting through the VCR/DVD player, is the VCR/DVD player turned on?
- If connecting through the VCR/DVD, is the VCR/DVD set to receive line input?

### Screen flickers or no color

- Are the contacts on the game cartridge dirty or damaged?
- Is the Audio/Video or HDMI® Cable connected properly with corresponding colors?
- Are the cables plugged in until secure?
- Are the TV channel fine-tuning adjustments properly set?
- Is the cartridge properly inserted?
- Turn the console off, wait one minute, then turn the console on again.
- Is the region switch on the correct setting for your game cartridge?

### No game sound

- Are the contacts on the game cartridge dirty or damaged?
- Is the TV volume too low or muted?
- Have the connection cables come loose or become disconnected?
- Have you checked the connection between the TV and any speakers connected to the TV?
- Is the region switch on the correct setting for your game cartridge?



**Picture on TV screen is not steady**

- Are the contacts on the game cartridge dirty or damaged?
- Adjust the vertical and horizontal hold controls on your TV.
- Check to see if there are any damages to the wires being connected.

**Fringes appear on TV during a game**

- Are the contacts on the game cartridge dirty or damaged?
- Adjust the manual fine-tuning controls on the TV.
- Do fringes appear on TV during a broadcast? If so, it may be a problem with your TV set.
- Is the antenna cable properly connected?
- Turn the console off, wait one minute, then turn the console on again.
- Is the region switch on the correct setting for your game cartridge?

For questions, inquiries, or technical support, email us at [service@retro-bit.com](mailto:service@retro-bit.com)

Join the conversation!

**@retrobitgaming**



For more info and to stay up to date on everything,  
visit our website at **[retro-bit.com](http://retro-bit.com)**

## ADVERTENCIA

Las imágenes estáticas de los videojuegos pueden algunas veces “quemar” la pantalla del televisor y pueden causar daño permanente en la imagen o marca de fósforo de la CRT. Evite el uso repetido o extendido de videojuegos en televisores con pantalla grande. Consulte el manual del fabricante de su televisor antes de jugar cualquier juego.

## PRECAUCIÓN

Cuando juegue un juego de video, siga las siguientes instrucciones:

- Tome descansos intermitentes de 15 minutos al menos una vez por cada hora cuando juegue por largos períodos de tiempo.
- No juegue si está somnoliento o fatigado.
- Juegue en una habitación bien iluminada
- Siéntese o párese a una distancia relativamente distante del televisor cuando esté jugando un juego de video.

## Seguridad

Lea cuidadosamente antes de operar su consola Super Retro® Trio Plus

Este producto ha sido diseñado con los más altos estándares de seguridad. Sin embargo, todo dispositivo electrónico, que no se usa correctamente, puede provocar un incendio, electrocución o daño a las personas. Por favor siga las siguientes instrucciones para asegurar que al hacer funcionar su consola no ocurra un accidente:

- Haga caso a todas las advertencias, precauciones y siga las instrucciones.
- Inmediatamente deje de usar el dispositivo y desconecte del enchufe el adaptador CA de alimentación si el dispositivo no está funcionando normalmente, produce ruidos extraños o siente un olor extraño.
- Si su consola Super Retro® Trio Plus no está funcionando correctamente después de haber aplicado la resolución de problemas, por favor contacte el servicio de apoyo al cliente en [service@retro-bit.com](mailto:service@retro-bit.com)
- No retire el exterior de la consola ni desmonte la consola.
- No use esta consola cerca de agua.
- Mantenga la consola y todos los cables de conexión fuera del alcance de los niños.
- No toque el enchufe del cable de alimentación del adaptador CA con las manos mojadas.
- No toque la consola o los accesorios conectados durante una tormenta eléctrica.
- No toque la consola o el adaptador CA por períodos largos de tiempo mientras que la consola se encuentra encendida ya que el contacto durante un largo periodo puede causar quemaduras leves.
- No coloque la consola y los accesorios conectados en el suelo o en un lugar donde puede hacer que una persona se tropiece o caiga.
- No toque o retire el cartucho del juego de la ranura mientras que esté jugando, ya que puede provocar electrocución o una chispa.

## Salud

- Deje de jugar y consulte a un especialista si presenta las siguientes situaciones:
  - Pérdida de la conciencia
  - Mareos, náuseas o una sensación similar a la enfermedad de movimiento
  - Visión alterada
  - Desorientación o confusión

- Contracciones musculares faciales
- Temblor en las piernas o en las manos
- Dolor, cansancio o incomodidad en las manos o brazos
- Cansancio, sequedad o dolor de ojos
- Cualquier sensación física inusual
- Al operar la unidad, juegue en una habitación bien iluminada y mantenga una distancia segura de la pantalla del televisor.
- Evite el uso prolongado de la consola. Tome un descanso de alrededor de 15 minutos por cada hora de juego.
- No use la consola cuando se siente cansado o con falta de sueño.
- El escuchar sonido de forma continua durante un largo tiempo con un volumen alto puede perjudicar la audición. Tenga cuidado especialmente cuando utilice auriculares. Ajuste el volumen de modo que pueda oír los sonidos circundantes.
- No permita que ningún niño menor de 5 años opere la consola Retro® Trio sin ninguna supervisión.

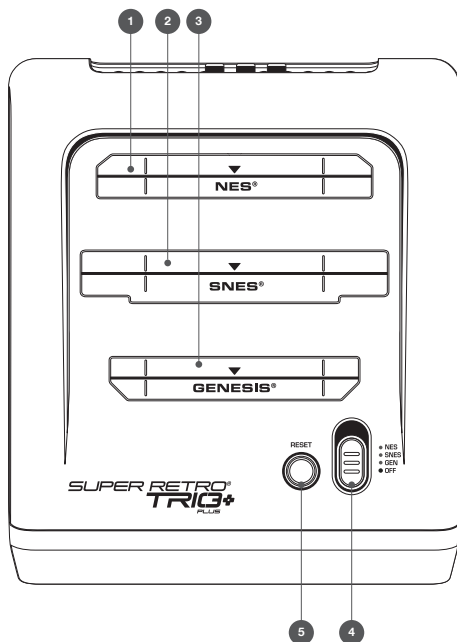

## Componentes de la Consola y funciones

### PARTE SUPERIOR

1. Ranura para cartuchos de NES® para tarjetas de juego de 8 bits
2. Ranura para cartuchos de SNES® para tarjetas de juego de 16 bits
3. Ranura para cartuchos Genesis® para tarjetas de juego Genesis
4. Indicadores de los interruptores de alimentación
  - a. Indicador de 8 bits— se enciende una luz verde cuando está jugando con un cartucho de un juego de NES®
  - b. Indicador de 16 bits— se enciende una luz roja cuando está jugando con un cartucho de un juego de SNES®
  - c. Indicador de Genesis®— se enciende una luz azul cuando esté jugando un cartucho de juego GENESIS®
  - d. Interruptor de alimentación
5. Botón de reinicio

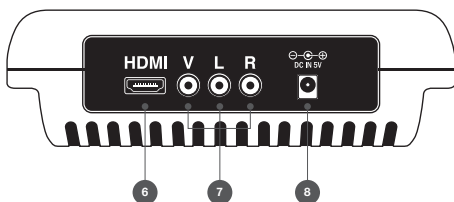

### PARTE POSTERIOR

6. Puerto HDMI®
7. Puerto AV (V L R)
8. Puerto DC

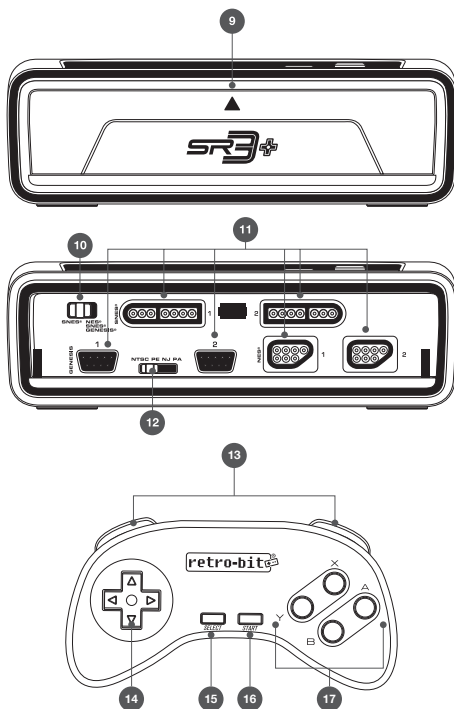

## PARTE ANTERIOR

9. Puerta en el puerto del controlador
10. Interruptor del controlador SNES® y NES®/ SNES®/ Genesis®
11. Ranuras para el controlador – permite conectar controladores originales o de otros fabricantes
  - Puerto SNES®
  - Puerto NES®
  - Puerto GENESIS®
12. GENESIS® Interruptor para regiones
  - NTSC
  - PE
  - NJ
  - PA

## CONTROLLER

13. Botones Izquierdo y Derecho
14. D-Pad
15. Seleccionar
16. Iniciar
17. Botones para hacer funcionar el dispositivo (A, B, X, Y)

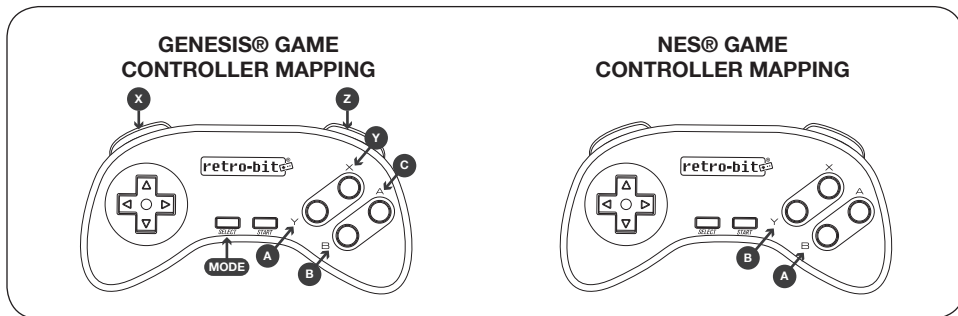

## Cómo conectar su consola Super Retro® Trio Plus

### Cómo conectar el cable AV/HDMI®

1. Conecte un extremo del cable AV/HDMI® suministrado en su consola Super Retro® introduciéndolo en el puerto AV/HDMI® ubicado en la parte posterior de la consola:
  - a. HDMI® en HDMI® socket
  - b. Rojo y blanco en las entradas L y R
  - c. Amarillo en la entrada V
2. Conecte el otro extremo en los puertos de entrada de la señal del televisor, también según los colores arriba indicados.

### **Cómo conectar el adaptador CA de su consola Super Retro® Trio Plus**

1. Conecte el extremo DC del adaptador suministrado en la entrada en la parte posterior de su consola Super Retro® Trio Plus
2. Conecte el otro extremo del adaptador de alimentación al enchufe en la pared

### **Precauciones cuando utilice el adaptador de la consola Super Retro® Trio Plus**

- Use **SOLAMENTE** el adaptador CA Super Retro® Trio Plus suministrado.
- Si usa un adaptador CA distinto dañará su consola Super Retro® Trio Plus.
- Cuando no está en uso, desenchufe el adaptador de CA del enchufe en la pared.
- No deje el sistema o cualquiera de sus partes a la luz solar directa, en lugares húmedos o cerca de un calentador.
- No desarme la consola o cualquiera de sus partes. “Si lo hace anulará la garantía de 60 días ofrecida por Retro-Bit®.”

### **Cómo configurar el canal de televisión**

1. Asegure que el cable de HDMI® o Audio/Video se encuentre conectado correctamente.
2. Seleccione la configuración de entrada de audio/vídeo de su televisor, monitor, VCR o un reproductor de DVD eso se corresponde con la conexión de entrada a la que está conectada su consola (p.ej. “Video1”).

### **Cómo operar su consola Super Retro® Trio Plus**

1. Asegure que la consola está apagada en “Off”
2. Conecte los controladores de su Super Retro® Trio Plus en las respectivas ranuras en la parte anterior de la consola (consulte la sección siguiente para conocer más detalles sobre el uso de los mandos de control).
3. Introduzca el cartucho del juego con la etiqueta mirando hacia arriba dentro de la ranura para el cartucho. Presione hasta el fondo para asegurar que el cartucho quedó asegurado en la ranura.
4. Para encender la consola, encienda el interruptor correspondiente al cartucho del juego correspondiente.
  - Indicador de 8 bits— se enciende una luz verde cuando está jugando con un cartucho de un juego de NES®
  - Indicador de 16 bits— se enciende una luz roja cuando está jugando con un cartucho de un juego de SNES®
  - Indicador de Genesis®— se enciende una luz azul cuando esté jugando un cartucho de juego GENESIS®
5. Durante el juego, para reiniciar el juego al principio, pulse el botón “Reset” en la consola.  
*Nota: Nunca intente retirar un cartucho de la consola mientras la alimentación está conectada.*

### **Conectar sus mandos de control a su consola Super Retro® Trio Plus** **Distribución de puertos para mandos de control de la consola Super Retro® Trio Plus:**

Usted puede usar sus controladores Super Retro® Trio Plus para jugar juegos para las tres consolas. Simplemente conecte el controlador al puerto del controlador SNES® y mueva el conmutador de selección del controlador a la posición SNES®. Siga estas mismas instrucciones si desea utilizar un

controlador Genesis® original o de otro fabricante, o si desea utilizar un controlador Super Retro® Trio Plus incluido con sus cartuchos de juego NES®.

Si desea usar un mando de control original o de terceras marcas para NES® o SNES®, introdúzcalo en el puerto de control correcto y mueva el interruptor selector de controlador a la posición. No podrá usar mandos de control SR3 con el interruptor selector de controlador en la posición.

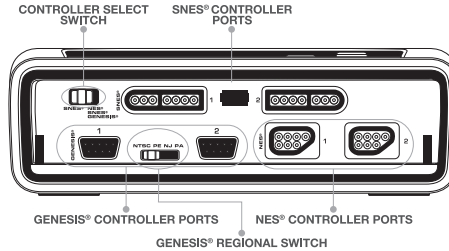

### Selector de Región GENESIS

El selector de región Genesis® le permite seleccionar una de las cuatro regiones diferentes que se enumeran a continuación. Compruebe la región correcta en su cartucho de videojuegos y deslice el selector a la posición de la región correspondiente.

NTSC - USA NTSC  
PE - EUROPE PAL

NJ - JAPAN NTSC  
PA - ASIA PAL

## Resolución de problemas

### No hay imagen en la pantalla

- Son los contactos del cartucho de juego sucio o dañado?
- ¿Está encendida la consola?
- ¿Está el adaptador CA conectado correctamente?
- ¿Está encendido el televisor?
- ¿El enchufe en la pared está energizado?
- ¿Introdujo correctamente el cartucho?
- ¿Está conectado el cable de HDMI® o audio y video correctamente?
- ¿Está el selector de región en la posición correcta para su cartucho de videojuego?
- Si la conexión la realiza usando un reproductor VCR o DVD, ¿está encendido el reproductor VCR o DVD?
- Si la conexión la realiza usando un VCR o DVD, ¿está configurado el VCR o DVD para recibir línea de entrada?

### La pantalla parpadea o no hay color

- Son los contactos del cartucho de juego sucio o dañado?
- ¿Está el cable de audio / vídeo o HDMI® conectado correctamente con los colores correspondientes?
- ¿Están los cables conectados correctamente y firmes?
- ¿Está correctamente configurado el canal de televisión?

- ¿Introdujo correctamente el cartucho?
- Apague la consola, espere un minuto, y entonces vuelva a encender la consola otra vez.
- ¿Está el selector de región en la posición correcta para su cartucho de videojuego?

**No hay sonido**

- Son los contactos del cartucho de juego sucio o dañado?
- ¿El volumen del televisor está muy bajo o en silencio?
- ¿Se soltaron o desconectaron los cables de conexión?
- ¿Revisó la conexión entre el televisor y cualquier altavoz conectado al televisor?
- ¿Está el selector de región en la posición correcta para su cartucho de videojuego?

**La imagen en la pantalla del televisor no es constante**

- Son los contactos del cartucho de juego sucio o dañado?
- Ajuste los controles de retención horizontal y vertical en el televisor.
- Revise para ver si hay daños a los cables que están conectados.
- ¿Está el selector de región en la posición correcta para su cartucho de videojuego?

**Aparecen bordes en el televisor mientras está jugando**

- Son los contactos del cartucho de juego sucio o dañado?
- Ajuste los controles manuales de ajuste en el televisor.
- ¿Aparecen rayas en la TV durante una retransmisión? Si es así, puede ser un problema con su televisor.
- ¿Está la antena conectada correctamente?
- Apague la consola, espere un minuto, y entonces vuelva a encender la consola otra vez.
- ¿Está el selector de región en la posición correcta para su cartucho de videojuego?

Si tiene preguntas, consultas o requiere de servicio técnico, envíe un correo electrónico a [service@retro-bit.com](mailto:service@retro-bit.com)

Nos puede encontrar en  
<https://www.facebook.com/Retrobitgaming>  
<https://twitter.com/RetroBitGaming>  
<http://instagram.com/retrobitgaming/>

## AVERTISSEMENT

Images fixes dans des jeux vidéo risquent d'être « grillées » sur certains écrans de téléviseur et peuvent causer des dommages d'image permanents ou marques de phosphore sur le tube cathodique. Evitez l'utilisation répétée ou prolongée de jeux vidéo sur les téléviseurs à projection à grand écran. Consultez le manuel du fabricant de votre téléviseur avant de l'utiliser pour des jeux.

## MISE EN GARDE

Avant de jouer à des jeux vidéo, veillez à respecter et appliquer les consignes suivantes :

- Faites des pauses intermittentes de 15 minutes, au moins une fois par heure, lors des longues parties.
- Ne pas jouer si vous êtes somnolent ou fatigué.
- Jouez dans une pièce bien éclairée
- lorsque vous jouez à des jeux vidéo, assoyez-vous ou restez debout à une distance relativement éloignée du téléviseur.

## Consignes de securite

A lire attentivement avant d'utiliser votre console Super Retro® Trio Plus Plus

Ce produit a été conçu avec le plus grand souci de sécurité. Cependant, tout équipement électrique, s'il est utilisé de façon incorrecte, peut causer un incendie, un choc électrique ou des blessures. Suivez les consignes suivantes pour éviter tout accident :

- Respectez tous les avertissements, précautions et instructions.
- Arrêtez immédiatement de jouer et débranchez le cordon d'alimentation de la prise secteur si l'appareil fonctionne de manière anormale ou produit des sons ou odeurs inhabituels.
- Si la console Super Retro® Trio Plus ne fonctionne pas correctement après avoir suivi le dépannage, contactez le support client à l'adresse [service@retro-bit.com](mailto:service@retro-bit.com)
- Ne retirez pas le panneau supérieur de la console et ne pas démonter celle-ci.
- N'utilisez pas la console à proximité de l'eau.
- Gardez la console, tous les cordons et les câbles de connexion hors de la portée des enfants.
- Ne touchez pas la fiche du cordon d'alimentation avec les mains mouillées.
- Ne touchez pas la console ou les accessoires connectés pendant un orage électrique.
- Ne touchez pas la console ou l'adaptateur secteur pendant de longues périodes lorsque la console est allumée car un contact prolongé peut provoquer des brûlures de basse température.
- Ne placez pas la console et les accessoires connectés sur le plancher ou dans un endroit où des personnes risquent de marcher ou trébucher dessus.
- Ne touchez pas et ne tirez pas la cartouche d'aucune fente pendant le jeu car cela peut provoquer un choc électrique et/ou une étincelle.

## Santé

- Arrêtez de jouer et consultez un médecin si vous ressentez l'un des symptômes suivants :
  - Perte de conscience
  - Etourdissements, nausées ou sensation semblable à celles du mal des transports
  - Troubles de la vue
  - Désorientation ou trouble
  - Contractions musculaires du visage



- Tremblement des bras ou des jambes
- Mains ou bras fatiguées, inconfortables ou douloureuses
- Yeux fatigués, secs ou douloureux
- Des sensations physiques inhabituelles
- Lors de l'utilisation de l'appareil, jouez dans une pièce bien éclairée et gardez une distance de sécurité de l'écran du téléviseur.
- Evitez toute utilisation prolongée de la console. Faites une pause d'environ 15 minutes à chaque heure de jeu.
- N'utilisez pas la console lorsque vous êtes fatigué ou vous n'avez pas suffisamment dormi.
- L'écoute continue à des sons pendant une longue période avec un volume élevé peut affecter l'ouïe. Soyez surtout prudent quand vous utilisez un casque. Réglez le volume de manière que les sons environnants puissent être entendus.
- Ne laissez pas les enfants de moins de 5 ans utiliser la console Super Retro® Trio Plus sans surveillance.

## Composants et fonctions de la console

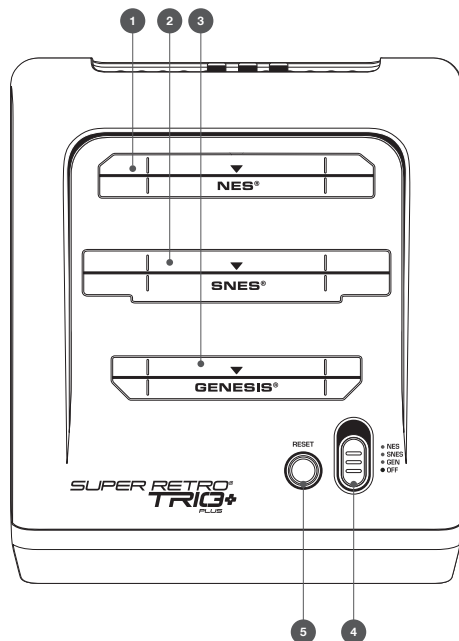

### FACE SUPERIEURE

1. Fente pour cartouches de jeux 8 bits NES®
2. Fente pour cartouches de jeux 16 bits SNES®
3. Fente pour cartouches de jeux Genesis®
4. Témoin d'alimentation
  - a. Témoin 8 bits – s'allume en vert lors d'utilisation de cartouche de jeu NES®
  - b. Témoin 16 bits – s'allume en rouge lors d'utilisation de cartouche de jeu SNES®
  - c. Indicateur de Genesis® – s'allume en bleu lors d'utilisation de cartouche de jeu GENESIS®
  - d. Interrupteur d'alimentation
5. Bouton de réinitialisation

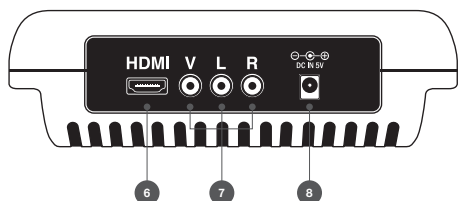

### FACE ARRIERE

6. Port HDMI®
7. Port AV (Vidéo Gauche Droit)
8. Entrée d'alimentation CC

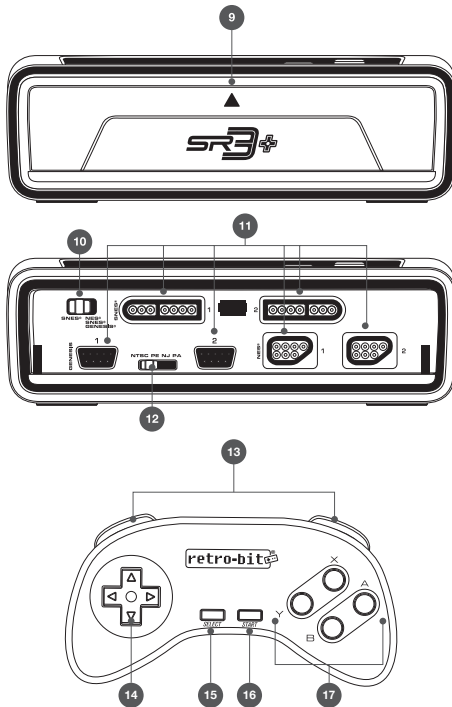

### FACE AVANT

9. Port de manette
10. Commutateur de manette SNES® & NES®/ SNES®/ Genesis®
11. Fentes pour manettes – Permet de connecter des manettes originales ou de tiers
  - Port SNES®
  - Port NES®
  - Port GENESIS®
12. Commutateur de région
  - NTSC
  - PE
  - NJ
  - PA

### CONTROLLER

13. Touches Gauche et Droite
14. Pavé des touches de direction
15. Sélectionner
16. Démarrer
17. Touches de jeu (A, B, X, Y)

#### GENESIS® GAME CONTROLLER MAPPING

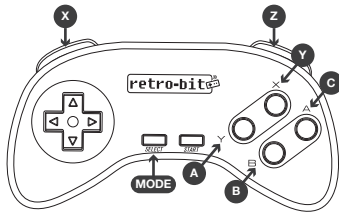

#### NES® GAME CONTROLLER MAPPING

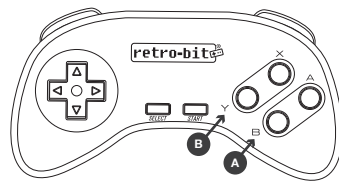

## Connexion de votre console de jeu Super Retro® Trio Plus

### Branchement du câble AV/HDMI®

1. Branchez une extrémité du câble AV/HDMI® fourni dans le port AV/HDMI® de la console Super Retro® Trio Plus situé à l'arrière de la console :
  - a. HDMI® dans HDMI® socket
  - b. Les connecteurs rouge et blanc dans les entrées Gauche et Droite (L et R)
  - c. Le connecteur jaune dans l'entrée (V)
2. Branchez l'autre extrémité dans les ports du signal d'entrée de votre téléviseur, en respectant également les couleurs indiquées.

## Branchement de l'adaptateur secteur de la console Super Retro® Trio Plus

1. Branchez l'extrémité DC de l'adaptateur secteur fourni dans l'entrée DC à l'arrière de la console Super Retro® Trio Plus
2. Branchez l'autre extrémité de l'adaptateur secteur dans une prise de courant

## Précautions concernant l'utilisation de l'adaptateur secteur de la console Super Retro® Trio Plus

- Utilisez UNIQUEMENT l'adaptateur secteur Super Retro® Trio Plus fourni.
- L'utilisation d'un autre adaptateur secteur pourrait endommager votre console Super Retro® Trio Plus.
- Débranchez l'adaptateur secteur de la prise de courant lorsqu'il n'est pas utilisé.
- Ne laissez pas le système ou l'une de ses pièces au soleil, dans des endroits humides ou près d'un appareil de chauffage.
- Ne démontez pas la console ou l'une de ses composantes. Faire ainsi annule la garantie de 60 jours offerte par Retro-Bit®.

## Réglage du canal du téléviseur

1. Assurez-vous que le câble audio/vidéo est correctement connecté.
2. Sélectionnez le réglage d'entrée audio/vidéo OU de votre téléviseur, moniteur, magnétoscope ou lecteur DVD cela correspond à l'entrée sur laquelle votre console est branchée (par exemple « Vidéo 1 »).

## Utilisation de votre console Super Retro® Trio Plus

1. Assurez-vous que l'appareil est éteint ("Off")
2. Branchez vos manettes Super Retro® Trio Plus dans les ports respectifs de la face avant de la console (lisez la section suivante pour en savoir plus sur l'utilisation de manettes de jeu).
3. Insérez la cartouche de jeu dans la fente de cartouche, l'étiquette orientée vers l'avant. Insérez-la à fond dans la fente ou jusqu'à ce qu'elle soit bien fixée.
4. Pour allumer l'appareil, positionnez le commutateur d'alimentation de manière à sélectionner la cartouche de jeu correspondante.
  - Témoin 8 bits – s'allume en vert lors d'utilisation de cartouche de jeu NES®
  - Témoin 16 bits – s'allume en rouge lors d'utilisation de cartouche de jeu NES®
  - Indicateur de Genesis® – s'allume en bleu lors d'utilisation de cartouche de jeu GENESIS®
5. Pendant le jeu, appuyez sur le bouton « Reset » de la console pour reprendre la partie au début.

*Remarque: Le SRA V2.0 sera compatible avec Game Boy®, Game Boy Advance® et Game Boy Color® originaux.*

## Branchement des manettes de jeu sur la console Super Retro® Trio Plus Disposition des ports d'entrée pour manettes de jeu sur la console Super Retro® Trio Plus :

Vous pouvez utiliser vos contrôleurs Super Retro® Trio Plus pour jouer à des jeux pour les trois consoles. Il suffit de brancher le contrôleur dans le port du contrôleur SNES® et de déplacer le commutateur de sélection du contrôleur sur la position SNES®. Suivez ces mêmes instructions si vous souhaitez utiliser un contrôleur Genesis® original ou autre, ou si vous souhaitez utiliser un contrôleur Super Retro® Trio Plus inclus avec vos cartouches de jeu NES®.

Pour utiliser une manette NES® ou SNES® d'origine ou une manette NES® ou SNES® produite par un fabricant tiers, branchez-la sur l'entrée appropriée et positionnez le sélecteur de manette sur. Vous ne pouvez pas utiliser les manettes de jeu SR3 lorsque le sélecteur de manette est positionné sur.

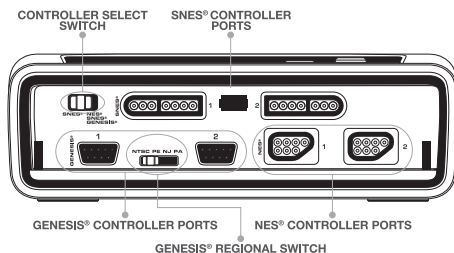

### Sélecteur de région GENESIS®

Le sélecteur de région Genesis® vous permet de choisir une région parmi les quatre énumérées ci-dessous. Recherchez la région sur la cartouche de jeux et positionnez le sélecteur sur la position correspondante.

NTSC - USA NTSC

NJ – JAPAN NTSC

PE - EUROPE PAL

PA – ASIA PAL

## Dépannage

### Pas d'image sur l'écran

- Sont les contacts de la cartouche de jeu sale ou endommagé?
- Est-ce que la console est allumée ?
- Est-ce que l'adaptateur secteur est correctement branché ?
- Est-ce que le téléviseur est-il allumé ?
- Est-ce que la prise secteur est sous tension ?
- Est-ce que la cartouche est insérée correctement ?
- Avez-vous sélectionné la région appropriée pour la cartouche de jeux ?
- Si vous connectez via un magnétoscope/lecteur DVD, est-ce que le magnétoscope/lecteur DVD est allumé ?
- Si vous connectez via un magnétoscope/lecteur DVD, est-ce que le magnétoscope/lecteur DVD est réglé pour recevoir une entrée ligne ?

### Scintillement de l'écran ou pas de couleur

- Sont les contacts de la cartouche de jeu sale ou endommagé?
- Est-ce que le câble audio/vidéo ou HDMI® est connecté en respectant les couleurs correspondantes ?
- Est-ce que les câbles sont bien insérés ?
- Est-ce que le réglage fin du canal du téléviseur est effectué correctement ?
- Est-ce que la cartouche est insérée correctement ?
- Éteignez la console, attendez une minute et rallumez-la.
- Avez-vous sélectionné la région appropriée pour la cartouche de jeux ?

**Pas de son du jeu**

- Sont les contacts de la cartouche de jeu sale ou endommagé?
- Est-ce que le volume du téléviseur est trop bas ou coupé ?
- Est-ce que les câbles de raccordement sont desserrés ou déconnectés ?
- Avez-vous vérifié la connexion entre le téléviseur et les enceintes raccordées à ce dernier ?
- Avez-vous sélectionné la région appropriée pour la cartouche de jeux ?

**L'image de l'écran télé n'est pas stable**

- Sont les contacts de la cartouche de jeu sale ou endommagé?
- Ajustez le réglage vertical et horizontal de votre téléviseur.
- Vérifiez si les câbles connectés sont endommagés.
- Avez-vous sélectionné la région appropriée pour la cartouche de jeux ?

**Des franges de distorsion apparaissent sur l'écran lors d'une partie**

- Sont les contacts de la cartouche de jeu sale ou endommagé?
- Effectuez un réglage fin manuel du téléviseur.
- Est-ce que des franges apparaissent sur l'écran du téléviseur pendant la diffusion ? Oui, alors le problème provient probablement du téléviseur.
- Est-ce que le câble d'antenne est correctement branché ?
- Éteignez la console, attendez une minute et rallumez-la.
- Avez-vous sélectionné la région appropriée pour la cartouche de jeux ?

Pour toute question, demande d'informations ou assistance technique, adressez un email à [service@retro-bit.com](mailto:service@retro-bit.com)

Nous retrouver-sur  
<https://www.facebook.com/Retrobitgaming>  
<https://twitter.com/RetroBitGaming>  
<http://instagram.com/retrobitgaming/>

## WARNUNG

Standbilder von Videospielen können sich bei einigen Fernsehern in den Bildschirm „einbrennen“ und permanente Bildschäden verursachen oder die Phosphorbeschichtung der Kathodenstrahlröhre beschädigen. Vermeiden Sie es, Videospiele wiederholt oder über eine längere Zeit auf großen Projektionsfernsehgeräten abzuspielen. Informieren Sie sich in der Gebrauchsanleitung Ihres Fernsehgeräts, bevor Sie Videospiele spielen.

## VORSICHT

Beachten und befolgen Sie vor dem Spielen folgende Punkte:

- Legen Sie pro Spielstunde mindestens eine 15-minütige Pause ein, insbesondere wenn Sie längere Zeit spielen.
- Spielen Sie nicht, wenn Sie schläfrig oder müde sind.
- Spielen Sie in gut beleuchteten Räumen.
- Stehen oder sitzen Sie weit genug vom Fernseher entfernt, wenn Sie Videospiele spielen.

## Sicherheit

Lesen Sie alle Anleitungen vor dem Gebrauch der Super Retro® Trio Plus Plus Spielkonsole sorgfältig durch.

Dieses Gerät wurde unter Berücksichtigung höchster Sicherheitsstandards entwickelt. Elektrische Geräte können jedoch im Fall unsachgemäßer Nutzung Feuer, Stromschläge oder Verletzungen verursachen. Schützen Sie sich vor Verletzungen, indem Sie die nachfolgenden Anleitungen befolgen:

- Beachten Sie alle Warnungen, Sicherheitsvorkehrungen und Anleitungen.
- Beenden Sie den Betrieb des Geräts und ziehen Sie umgehend den Stecker aus der Steckdose, falls das Gerät abnormal funktioniert oder ungewöhnliche Geräusche oder Gerüche auftreten.
- Falls die Super Retro® Trio Plus Spielkonsole nach der Störbehebung nicht ordnungsgemäß funktioniert, kontaktieren Sie bitte unseren Kundendienst unter [service@retro-bit.com](mailto:service@retro-bit.com)
- Entfernen Sie nicht das Gehäuse der Spielkonsole und bauen Sie die Konsole nicht auseinander.
- Verwenden Sie die Spielkonsole nicht in der Nähe von Wasser.
- Halten Sie die Spielkonsole und alle Verbindungs- und Netzkabel von Kindern fern.
- Fassen Sie den Netzstecker des Netzkabels nicht mit nassen Händen an.
- Berühren Sie während Gewittern nicht die Spielkonsole oder angeschlossenes Zubehör.
- Fassen Sie die Spielkonsole oder das Netzteil während des Betriebs nicht zu lange an, da bei längerem Kontakt auch bei niedrigen Temperaturen ein Verbrennungsrisiko besteht.
- Legen Sie die Spielkonsole oder angeschlossenes Zubehör nicht auf den Boden oder an Orte, wo andere Personen darüber stolpern könnten.
- Ziehen Sie während des Betriebs nicht die Spielkassette(n) aus einem der Steckplätze heraus; Funken könnten entstehen und/oder ein Stromschlag verursacht werden.

## Gesundheit

- Hören Sie auf zu spielen und wenden Sie sich an Ihren Arzt, falls Sie nachfolgende Kennzeichen an sich beobachten:
  - Bewusstlosigkeit
  - Schwindelgefühl, Übelkeit oder das Gefühl, seekrank zu sein
  - Veränderte Sicht
  - Orientierungslosigkeit oder Verwirrung

- Muskelzuckungen im Gesicht
- Arme oder Beine zittern
- Sie verspüren an Händen und Armen Müdigkeit, Unbehagen oder Schmerzen
- Müde, trockene oder schmerzende Augen
- Ungewöhnliches körperliches Empfinden
- Spielen Sie nur in gut beleuchteten Räumen und halten Sie einen sicheren Abstand zum Fernsehbildschirm ein.
- Spielen Sie nicht zu lange mit der Konsole. Legen Sie pro Spielstunde eine 15-minütige Pause ein.
- Verwenden Sie die Spielkonsole nicht, wenn Sie müde sind oder nicht genügend Schlaf hatten.
- Wenn Sie längere Zeit hohen Lautstärken ausgesetzt sind, kann Ihr Gehör Schaden nehmen. Vorsicht ist insbesondere bei der Nutzung von Kopfhörern geboten. Stellen Sie die Lautstärke so ein, dass Sie Umgebungsgeräusche noch wahrnehmen können.
- Kinder unter 5 Jahren dürfen die Super Retro® Trio Plus Spielkonsole nur unter Aufsicht verwenden.

## Teileübersicht & Funktionen

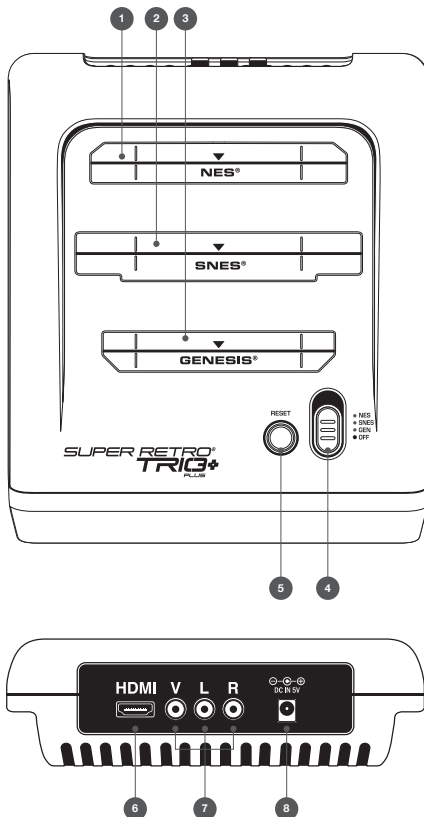

### OBERSEITE

1. 8-Bit Kassette für NES® Spielkassetten
2. 16-Bit Kassette FÜR SNES® Spielkassetten
3. Genesis® Kassette für Genesis® Spielkassetten
4. Betriebsanzeigen
  - a. 8-Bit Kontrollleuchte – leuchtet grün, wenn NES® Spielkassetten abgespielt werden.
  - b. 16-Bit Kontrollleuchte leuchtet rot, wenn SNES® Spielkassetten abgespielt werden.
  - c. Genesis® Anzeige – leuchtet blau, wenn GENESIS® Spielkassetten abgespielt werden.
  - d. Betriebsstaste
5. Rückstellungstaste

### RÜCKSEITE

6. HDMI® Port
7. AV-Port (V L R)
8. DC-Port

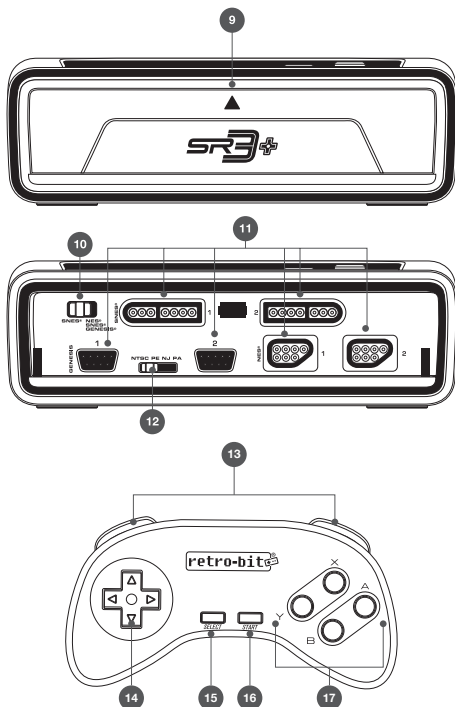

## VORDERSEITE

9. Abdeckung des Steuerungsanschlusses
10. SNES® & NES®/ SNES®/ Genesis® Stellregler
11. Steuerungs-Steckplatz - Originalsteuerung oder Steuerung anderer Hersteller anschließen
  - SNES®-Port
  - NES®-Port
  - GENESIS®-Port
12. Interruptor para regiones
  - NTSC
  - PE
  - NJ
  - PA

## CONTROLLER

13. Tasten L & R
14. D-Pad
15. Auswahl
16. Start
17. Betriebstasten (A, B, X, Y)

### GENESIS® GAME CONTROLLER MAPPING

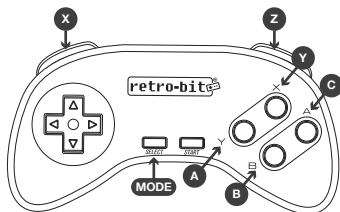

### NES® GAME CONTROLLER MAPPING

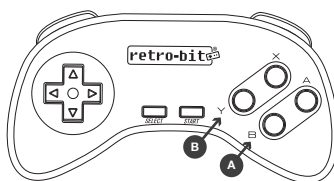

## Installation Ihrer Super Retro® Trio Spielkonsole

### Anschluss des AV/HDMI® Kabels

1. Schließen Sie ein Ende des mitgelieferten AV/HDMI®-Kabels an den AV/HDMI®-Port an der Rückseite der Super Retro® Trio Plus Spielkonsole an:
  - a. HDMI® in HDMI® socket
  - b. Rot & Weiß an die Anschlüsse (L R)
  - c. Gelb an den Anschluss (V)
2. Schließen Sie das andere Ende gemäß den Farbcodierungen an die Signaleingänge des Fernsehgeräts an.



## **Anschluss des Netzadapters der Super Retro® Trio Plus Spielkonsole**

1. Schließen Sie das DC-Ende des mitgelieferten Netzadapters an den DC-Port an der Rückseite der Super Retro® Trio Plus Spielkonsole an.
2. Schließen Sie das andere Ende des Netzadapters an eine Steckdose an.

## **Sicherheitsvorkehrungen für den Gebrauch des Super Retro® Trio Plus Netzadapters**

- Verwenden Sie NUR den mitgelieferten Super Retro® Trio Plus Netzadapter.
- Der Gebrauch eines anderen Netzadapters würde die Super Retro® Trio Plus Spielkonsole beschädigen.
- Trennen Sie den Netzadapter während des Nichtgebrauchs vom Netz.
- Legen Sie das Gerät oder Teile davon nicht in direktes Sonnenlicht, an feuchte Orte oder in die Nähe einer Heizung.
- Die Spielkonsole oder Teile davon dürfen nicht auseinandergebaut werden. Hierdurch verlieren Sie Ihre 60-tägige Retro-Bit® Garantie.

## **Einrichtung des Fernsehkanals**

1. Vergewissern Sie sich, dass das HDMI® oder Audio-/Video kabel richtig angeschlossen ist.
2. Öffnen Sie an Ihrem Fernsehgerät, Bildschirm, VCR- oder DVD-Spieler die Audio-/Videoeingabeeinstellungen Eingänge, an denen Ihre Konsole angeschlossen ist (z.B. „Video 1“).

## **Betrieb der Super Retro® Trio Plus Spielkonsole**

1. Das Gerät muss ausgeschaltet („Off“) sein.
2. Schließen Sie die Super Retro® Trio Plus Steuerungen an die entsprechenden Steuerungs-Steckplätze an der Vorderseite der Konsole an (siehe nächstes Kapitel für weitere Einzelheiten zur Benutzung des Controllers).
3. Schließen Sie die Spielkassetten mit der bedruckten Seite nach vorn gerichtet an die Spielkassetten-Steckplätze an. Schieben Sie die Kassetten vollständig hinein oder bis sie einrasten.
4. Schalten Sie das Gerät mit der Betriebstaste ein und wählen Sie dann die entsprechende Spielkassette aus.
  - 8-Bit Kontrollleuchte - leuchtet grün, wenn NES® Spielkassetten abgespielt werden.
  - 16-Bit Kontrollleuchte - leuchtet rot, wenn SNES® Spielkassetten abgespielt werden.
  - Genesis Anzeige - leuchtet blau, wenn GENESIS® Spielkassetten abgespielt werden.
5. Wenn Sie während des Spiels zum Spielanfang zurückkehren möchten, drücken Sie die „Reset“-Taste auf der Konsole.

*Hinweis: Versuchen Sie niemals, Spielkassetten während des Betriebs zu entfernen.*

## **Controller an Super Retro® Trio Plus Konsole anschließen**

### **Controller-Ports Super Retro® Trio Plus Konsole:**

Sie können Ihre Super Retro® Trio Plus Controller verwenden, um Spiele für alle drei Konsolen zu spielen. Stecken Sie einfach den Controller in den SNES® Controller Port und verschieben Sie den Controller Select Switch in die SNES® Position. Befolgen Sie die gleichen Richtungen, wenn Sie einen Original- oder einen anderen Drittanbieter-Genesis®-Controller verwenden möchten oder wenn Sie mit Ihren NES®-Spielpatronen einen mitgelieferten Super Retro® Trio Plus-Controller verwenden möchten.

Zur Benutzung eines Original- oder NES® oder SNES® Controllers eines Drittherstellers nehmen Sie den Anschluss am korrekten Controller-Port vor und stellen Sie den Schalter auf. Sie können den SR3

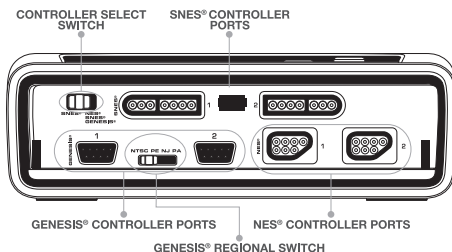

Controller nicht benutzen, wenn der Wahlschalter auf steht.

### GENESIS Regionalschalter

Mit dem Genesis® Regionalschalter wählen Sie eine der vier nachstehenden Regionen. Sehen Sie die korrekte Region auf Ihrer Spielkassette nach und stellen Sie den Umschalter entsprechend ein.

NTSC - USA NTSC

NJ – JAPAN NTSC

PE - EUROPE PAL

PA – ASIA PAL

## Störbehebung

### Kein Bild

- Sind die Kontakte der Spielkassette verschmutzt oder beschädigt?
- Ist die Spielkonsole eingeschaltet?
- Ist der Netzadapter ordnungsgemäß angeschlossen?
- Ist der Fernseher eingeschaltet?
- Führt die Steckdose Strom?
- Wurde die Spielkassette richtig installiert?
- Ist das HDMI® oder Audio-/Video kabel richtig angeschlossen?
- Ist der Regionalschalter korrekt für die Spielkassette eingestellt? Sofern ein VCR-/DVD-Spieler angeschlossen ist, wurde dieser eingeschaltet?
- Sofern ein VCR-/DVD-Spieler angeschlossen ist, wurde der Line-Eingang am VCR-/DVD-Spieler aktiviert?

### Bild flackert oder keine Farbe

- Sind die Kontakte der Spielkassette verschmutzt oder beschädigt?
- Wurde das Audio-/Video oder HDMI® kabel gemäß den entsprechenden Farbkodierungen angeschlossen?
- Sind alle Kabel sicher und fest angeschlossen?
- Wurden die Feineinstellungen des Fernsehkanals ordnungsgemäß durchgeführt?
- Wurde die Spielkassette richtig installiert?
- Schalten Sie die Konsole aus, warten Sie eine Minute und schalten Sie die Konsole wieder ein.
- Ist der Regionalschalter korrekt für die Spielkassette eingestellt?

### Kein Sound

- Sind die Kontakte der Spielkassette verschmutzt oder beschädigt?
- Ist die Lautstärke am Fernseher zu gering oder lautlos eingestellt?
- Sind die Anschlusskabel locker oder getrennt?
- Haben Sie die Verbindungen zwischen dem Fernseher und angeschlossenen Lautsprechern überprüft?

- Ist der Regionalschalter korrekt für die Spielkassette eingestellt?

**Bild ist nicht stabil**

- Sind die Kontakte der Spielkassette verschmutzt oder beschädigt?
- Stellen Sie das Bild mit den vertikalen und horizontalen Bildsteuerungstasten an Ihrem Fernseher ein.
- Überprüfen Sie die angeschlossenen Kabel auf mögliche Schäden.
- Ist der Regionalschalter korrekt für die Spielkassette eingestellt?

**Während des Spielens erscheinen Streifen auf dem Bildschirm**

- Sind die Kontakte der Spielkassette verschmutzt oder beschädigt?
- Stellen Sie das Bild über die Feineinstellungen des Fernsehers ein.
- Wird auf dem Fernseher ein Rahmen angezeigt? Dies kann ein Problem Ihres Fernsehers sein.
- Wurde das Antennenkabel ordnungsgemäß angeschlossen?
- Schalten Sie die Konsole aus, warten Sie eine Minute und schalten Sie die Konsole wieder ein.
- Ist der Regionalschalter korrekt für die Spielkassette eingestellt?

Bei Fragen und Anfragen oder für technische Hilfestellungen senden Sie uns bitte eine email an [service@retro-bit.com](mailto:service@retro-bit.com)

Besuchen Sie uns unter  
<https://www.facebook.com/Retrobitgaming>  
<https://twitter.com/RetroBitGaming>  
<http://instagram.com/retrobitgaming/>

**AVISO**

As imagens estáticas nos jogos de vídeo podem “queimar” em alguns ecrãs de televisão e podem causar danos permanentes na imagem ou marcas de fósforo no CRT. Evite a utilização constante ou prolongada de jogos de vídeo em ecrãs de grande projeção. Antes de jogar, consulte o manual do fabricante do aparelho de televisão.

**ATENÇÃO**

Quando jogar jogos de vídeo, deve cumprir os seguintes procedimentos:

- Faça intervalos regulares de 15 minutos, no mínimo uma vez por cada hora, quando jogar durante períodos prolongados.
- Não deve jogar se se sentir sonolento ou cansado.
- Jogue num local bem iluminado.
- Quando jogar, sente-se ou fique de pé a uma distância considerável da televisão.

**Segurança**

Leia atentamente, antes de utilizar a consola Super Retro® Trio Plus

Este produto foi concebido com os mais elevados padrões de segurança. Todavia, qualquer aparelho eléctrico utilizado indevidamente pode causar incêndios, choques eléctricos ou ferimentos em pessoas. Para contribuir para uma utilização segura, siga as indicações abaixo:

- Respeite todos os avisos, precauções e instruções.
- Se o dispositivo funcionar de maneira estranha ou fizer ruídos ou cheiros fora do normal, desligue o cabo de alimentação CA da tomada imediatamente.
- Se a consola Super Retro® Trio Plus não estiver a funcionar devidamente após a resolução de problemas, contacte o apoio ao cliente, em [service@retro-bit.com](mailto:service@retro-bit.com)
- Não remova o exterior da consola nem a desmonte.
- Não utilize a consola próximo de água.
- Mantenha a consola, bem como todos os fios e cabos de ligação, afastados de crianças.
- Não toque na tomada do cabo de alimentação CA, com as mãos molhadas.
- Durante uma tempestade com trovoadas, não toque na consola nem nos acessórios ligados à mesma.
- Quando a consola estiver ligada, não toque na consola nem no transformador durante longos períodos de tempo, pois o contacto prolongado pode causar queimaduras de baixa temperatura.
- Não coloque a consola nem os acessórios ligados à mesma no chão nem num local de passagem de pessoas, que poderiam tropeçar ou cair.
- Enquanto estiver a jogar, não toque nem puxe o cartucho do jogo para fora de qualquer uma das respectivas ranhuras, pois poderia criar um choque eléctrico e/ou faíscas.

**Saúde**

- Se sentir qualquer um dos seguintes efeitos, pare de jogar e consulte um médico:
  - Perda de consciência
  - Tonturas, náuseas ou uma sensação semelhante a enjoo de viagem
  - Alterações de visão
  - Desorientação ou confusão
  - Tremores dos músculos faciais

- Tremuras nos braços ou nas pernas
- Cansaço, desconforto ou dores nas mãos ou nos braços
- Cansaço, secura ou dores nos olhos
- Sensações físicas fora do normal
- Quando utilizar a unidade, jogue num local bem iluminado e mantenha uma distância segura do ecrã de televisão.
- Evite a utilização prolongada da consola. Faça uma pausa de 15 minutos por cada hora de jogo.
- Não utilize a consola, se estiver cansado ou tiver dormido mal.
- Ouvir o som continuamente, durante um longo período, num volume alto, poderá ser prejudicial para os ouvidos. Deve ter muito cuidado, sobretudo se utilizar auscultadores. Regule o volume, de forma a conseguir ouvir os sons do ambiente que o rodeia.
- Não permita que crianças com menos de 5 anos utilizem a consola Super Retro® Trio Plus, sem supervisão.

## Componentes e funções da consola

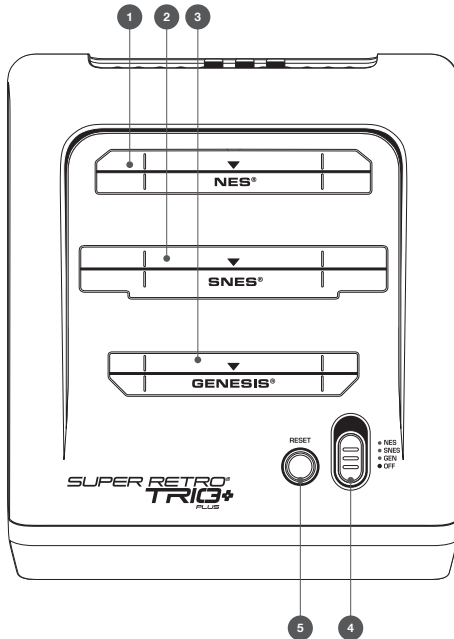

### SUPERIOR

1. Ranhura para cartão de jogos de 8 bits, para cartuchos NES®
2. Ranhura para cartão de jogos de 16 bits para cartuchos SNES®
3. Ranhura para cartão de jogos Genesis, para cartuchos Genesis®
4. Indicadores
  - a) Indicador de 8 bits—Acende e fica verde quando estiver a jogar com cartuchos de jogos NES®
  - b) Indicador de 16 bits—Acende e fica vermelho quando estiver a jogar com cartuchos de jogos SNES®
  - c) Indicador de Genesis—Acende e fica azul quando estiver a jogar com cartuchos de jogos GENESIS®
  - d) Interruptor de alimentação
5. Botão Repor

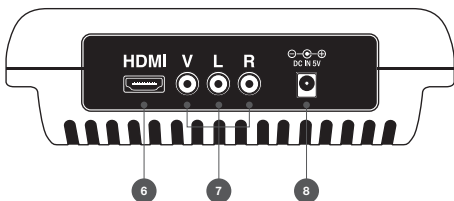

### ANTERIOR

6. Porta HDMI®
7. Porta AV (V L R)
8. Porta DC

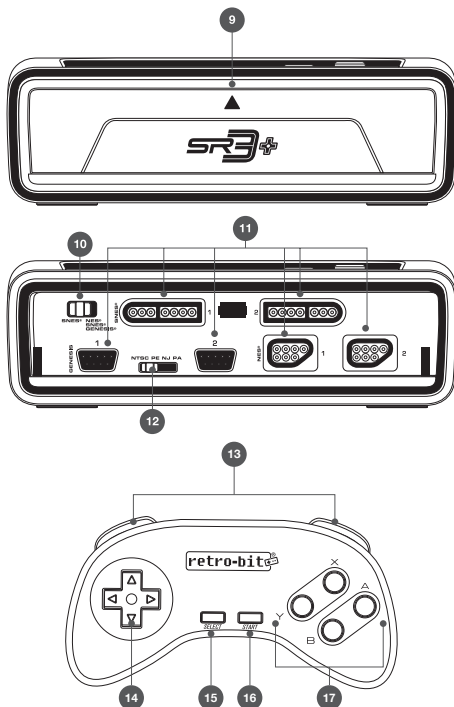
**FRENTE**

9. Porta do controlador
10. Interruptor do controlador SNES® & NES®/ SNES®/ Genesis®
11. Ranhuras do controlador – Liga controladores originais ou de outros fabricante
  - Porta SNES®
  - Porta NES®
  - Porta GENESIS®
12. Interruptor de região
  - NTSC
  - PE
  - NJ
  - PA

**CONTROLLER**

13. Botões L & R (esquerda e direita)
14. Controlo D
15. Selecionar
16. Iniciar
17. Botões de funcionamento (A, B, X, Y)

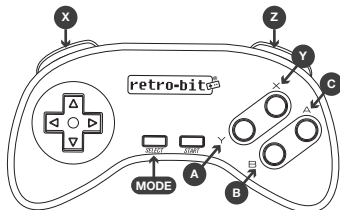
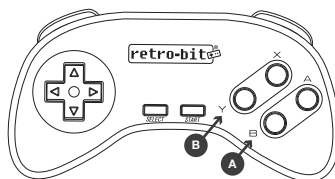
**GENESIS® GAME CONTROLLER MAPPING****NES® GAME CONTROLLER MAPPING****Ligação da consola Super Retro® Trio Plus****Ligar o cabo AV/HDMI®**

1. Ligue uma extremidade do cabo AV/HDMI® fornecido, à porta AV/HDMI® da consola Super Retro® Trio Plus, situada na parte de trás da consola:
  - a. HDMI® para dentro de HDMI® socket
  - b. Vermelho e branco nas tomadas (L R)
  - c. Amarelo na tomada (V)
2. Ligue a outra extremidade nas portas de entrada de sinal do aparelho de televisão, fazendo também corresponder as respectivas cores.

### Ligar o adaptador CA da consola Super Retro® Trio Plus

1. Ligue a extremidade DC do transformador fornecido à tomada DC, na parte de trás da consola Super Retro® Trio Plus
2. Ligue a outra extremidade do transformador a uma tomada na parede

### Precauções na utilização do adaptador Super Retro® Trio Plus

- Utilize **APENAS** o adaptador CA Super Retro® Trio Plus incluído.
- A utilização de um adaptador CA diferente danificará a consola Super Retro® Trio Plus Console.
- Quando não estiver a ser utilizado, desligue o adaptador CA da tomada elétrica.
- Não deixe o sistema, nem nenhuma das peças do mesmo, à luz solar direta, em áreas húmidas, nem próximo de um aquecedor.
- Não desmonte a consola nem nenhuma das peças da mesma. Se o fizer anulará a garantia de 60 dias oferecida pela Retro-Bit®.

### Definir o canal de TV

1. Certifique-se de que o cabo de HDMI® ou áudio/vídeo está ligado corretamente.
2. Selecione a definição de entrada Áudio/vídeo no televisor, monitor, leitor de VCR ou DVD isso corresponde à ligação de entrada a que a consola está ligada (por ex. "Vídeo 1").

## Funcionamento da consola Super Retro® Trio Plus

1. Certifique-se de que a alimentação está "Off" (desligada).
2. Ligue os controladores Super Retro® Trio Plus nas respectivas ranhuras para controladores, na parte da frente da consola (para mais informações sobre a utilização de controladores, consulte a secção seguinte).
3. Insira o cartucho de jogo, com a etiqueta voltada para a frente, na respetiva ranhura. Carregue na ranhura ou até ficar seguro.
4. Para ligar a alimentação, deslize o interruptor de alimentação, para seleccionar o respectivo cartucho de jogo.
  - Indicador de 8 bits—Acende e fica verde quando estiver a jogar com cartuchos de jogos NES®
  - Indicador de 16 bits—Acende e fica vermelho quando estiver a jogar com cartuchos de jogos SNES®
  - Indicador de Genesis—Acende e fica azul quando estiver a jogar com cartuchos de jogos GENESIS®
5. Durante o jogo, para repor o jogo para o início, prima o botão "Reset" (Repor) na consola.  
**Nota: Nunca tente retirar um cartucho da consola, antes de ter desligado a alimentação.**

## Ligar os controladores à consola Super Retro® Trio Plus

### Disposição das portas do controlador da consola Super Retro® Trio Plus:

Você pode usar seus controladores Super Retro® Trio Plus para jogar jogos para os três consoles. Simplesmente ligue o controlador à porta do controlador SNES® e mova o Selector do Controlador para a posição SNES®. Siga estas mesmas instruções se desejar usar um controlador Genesis® original ou de terceiros ou se desejar usar um controlador Super Retro® Trio Plus incluído com os cartuchos de jogo NES®.

Se pretender utilizar um controlador NES® ou SNES® original ou de terceiros, insira-o na porta correcta do controlador e mova o interruptor de selecção do controlador para a posição. Não pode utilizar os controladores SR3, com o interruptor de selecção do controlador na posição.

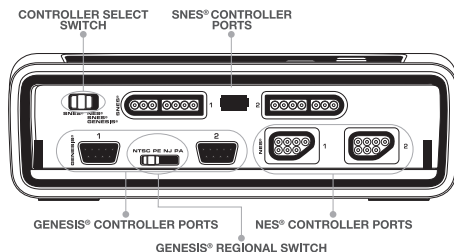

### Interruptor regional GENESIS

O interruptor regional Genesis® permite-lhe seleccionar uma das quatro regiões constantes da lista abaixo. Verifique a região correcta no cartucho do jogo e faça deslizar o interruptor para a respectiva região.

NTSC - USA NTSC

NJ – JAPAN NTSC

PE - EUROPE PAL

PA – ASIA PAL

## Resolução de problemas

### Não há imagem no ecrã

- Os contactos estão no cartucho do jogo sujo ou danificado?
- A consola está ligada?
- O adaptador CA está ligado corretamente?
- A televisão está ligada?
- Existe energia na tomada de parede?
- O cartucho está devidamente inserido?
- O cabo de áudio/vídeo ou HDMI® está devidamente ligado?
- O interruptor de região está na definição correcta para o cartucho de jogo? Se estiver a fazer a ligação através de um leitor de VCR/DVD, este está ligado?
- Se estiver a fazer a ligação através de um leitor de VCR/DVD, este está definido para receber uma entrada de linha?

### O ecrã tem tremulação ou não tem cor

- Os contactos estão no cartucho do jogo sujo ou danificado?
- O cabo de áudio/vídeo ou HDMI® está devidamente ligado, de acordo com as respectivas cores?
- Os cabos estão bem ligados, até ficarem seguros?
- Os ajustes de afinação do canal de televisão estão definidos correctamente?
- O cartucho está devidamente inserido?
- Desligue a consola, aguarde um minuto e depois volte a ligar a consola.
- O interruptor de região está na definição correcta para o cartucho de jogo?

### O jogo não tem som

- Os contactos estão no cartucho do jogo sujo ou danificado?
- O volume da televisão está demasiado baixo ou não tem som?
- Os cabos de ligação estão soltos ou desligaram-se?
- Verificou a ligação entre a televisão e os altifalantes ligados à televisão?
- O interruptor de região está na definição correcta para o cartucho de jogo?



**A imagem no ecrã de televisão não está firme**

- Os contactos estão no cartucho do jogo sujo ou danificado?
- Regule os controlos de fixação vertical e horizontal da televisão.
- Verifique se há danos nos cabos ligados.
- O interruptor de região está na definição correcta para o cartucho de jogo?

**Durante o jogo, aparecem margens na televisão.**

- Os contactos estão no cartucho do jogo sujo ou danificado?
- Regule os controlos de afinação manual na televisão.
- Durante a transmissão aparecem margens na televisão? Em caso afirmativo, poderá ser um problema do aparelho de televisão.
- O cabo da antena está devidamente ligado?
- Desligue a consola, aguarde um minuto e depois volte a ligar a consola.
- O interruptor de região está na definição correcta para o cartucho de jogo?

Em caso de perguntas, pedidos de informação ou apoio técnico, envie um email para [service@retro-bit.com](mailto:service@retro-bit.com)

Encontra-nos em

<https://www.facebook.com/Retrobitgaming>

<https://twitter.com/RetroBitGaming>

<http://instagram.com/retrobitgaming/>

retro-bit 