

SEGA  
MEGA DRIVE



SUPER  
HANG-ON™

16-BIT CARTRIDGE  
FOR USE WITH THE SEGA MEGA DRIVE VIDEO ENTERTAINMENT SYSTEM

SEGA®

SEGA®

DISTRIBUIDOR OFICIAL



ECOFILMES  
São João da Madeira





## Marcador de Pontos

Nome			
Data			
Pontos			

Nome			
Data			
Pontos			

Nome			
Data			
Pontos			

Nome			
Data			
Pontos			

## Como colocar o cartucho no MEGA DRIVE

1. Certifique-se de que o MEGA DRIVE está desligado.
2. Coloque o cartucho SUPER HANG-ON no console (veja figura), conforme explica o manual do MEGA DRIVE.
3. Ligue o MEGA DRIVE. Se nada aparecer na tela, verifique se o cartucho está bem colocado. Depois, desligue o aparelho e ligue-o novamente.

**IMPORTANTE:** Jamais coloque ou retire o cartucho enquanto o MEGA DRIVE estiver ligado!

Para 1 Jogador: Aperte o **Botão Início** no Joystick 1.

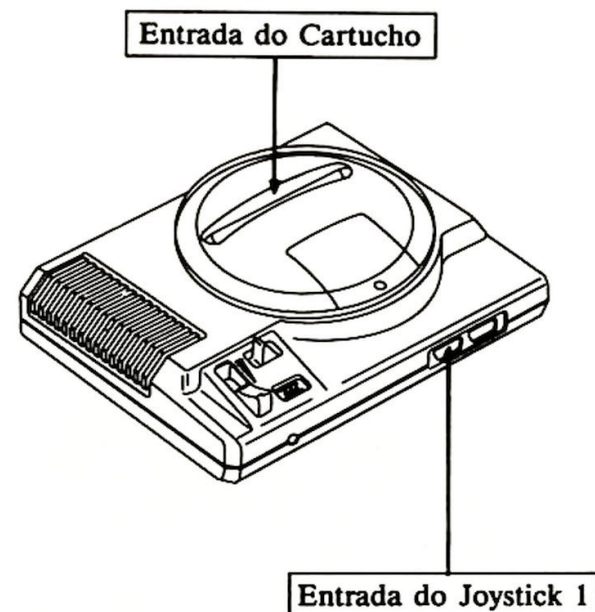

## Super Hang-On

Após a luz azul, você estará diante da mais animada corrida de todo o mundo. E o melhor é que você escolhe o circuito e estabelece seu ritmo. O lado difícil é que, se você não agüentar o fardo, acaba o jogo. Assim, faça mira na vitória, mas mantenha os olhos na estrada. Um momento de falta de concentração pode terminar em completo desespero, pois quando essas motos vão ao chão, é difícil levantar.

Dê uma olhada em suas opções e adote o estilo de jogo mais adequado a você. Há a versão "Arcade" do Super Hang-On para os peritos e agora a novidade do MEGA DRIVE: a corrida em circuito.

Durante essa corrida, você competirá com um oponente e será auxiliado por um mecânico confiável e por um patrocinador generoso. Seu mecânico manterá sua motoca ronronando como um gatinho,



## Marcador de Pontos

Nome			
Data			
Pontos			

Nome			
Data			
Pontos			

Nome			
Data			
Pontos			

Nome			
Data			
Pontos			





### **Sonnya Ilvich**

- 27 anos:

Veio ao Ocidente para praticar suas incríveis habilidades e tornou-se uma mecânica de primeira classe.

### **Mickey Wei:**

- 48 anos:

Após realizar um importante recorde de corrida, sofreu um ferimento e tornou-se um mecânico que já levou muitos pilotos à vitória.



enquanto seu patrocinador o recompensará em dinheiro para que você possa comprar peças para chegar à vitória. Agora tudo o que você tem a fazer é dirigir como o demônio e vencer. Você enfrentará 7 rivais ao todo.

A versão "Arcade" é pura corrida, para você sentir a emoção da vitória. Você passará por 4 continentes tentando vencer o relógio e chegar ao próximo estágio do jogo. Se você for vencido pelo relógio, o jogo terminará. Felizmente há diferentes níveis de habilidade, assim, é melhor começar pelo mais fácil para observar o próprio progresso, na medida em que avança. O único obstáculo entre você e o círculo da vitória é o tempo.

## **Dica útil**

O melhor conselho que podemos dar a você agora é ficar alerta e pilotar como o vento, se você quer cruzar a linha de chegada antes de outro piloto. Lembre-se de que a corrida não estará perdida enquanto não terminar.

## Assuma o Controle

Antes de começar a jogar, aprenda como funcionam os botões e quais garantem certos tipos de movimentos e funções durante o jogo.

**Botão Direcional  
(Botão D)**

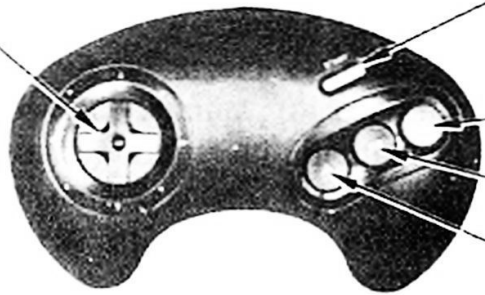

**Botão Início**

**Botão C**

**Botão B**

**Botão A**

### **Botão Direcional**

#### **Botão D**

- Dirige a motocicleta para a direita ou para a esquerda.
- Move a flecha de seleção; ressalta as escolhas.

### **Botão Início**

- Inicia o jogo.
- Seleciona opções.
- Realiza a pausa e retoma o jogo.

### **Koutaro Kita**

- 21 anos:

Após estudar engenharia na universidade, Koutaro descobriu, na teoria de manutenção de motos, um estudo fascinante e precioso. É o mecânico mais intelectualizado.



### **Takeshi Onda**

- 53 anos:

Com 35 anos de experiência, Takeshi é um verdadeiro mecânico veterano. Uma grande figura de pai que não faz rodeios para falar.

### **Tom Jones**

- 24 anos:

Um californiano com boa disposição para manutenção de motos e corridas. É, como os californianos, um homem sedutor.





## Mecânicos

Como as motocicletas sofrem desgastes em todas as corridas, um bom mecânico é essencial para um desempenho rumo à vitória. Aqui vai uma dica sobre suas opções.

### Ricardo Montoya

- 17 anos:

Ricardo é um ex-piloto, com prática em crítica de pilotos, mas com pouca experiência. Ele ainda está para tornar-se um bom mecânico.



### Miki Aisawa

- 18 anos:

Desde sua infância, Miki ama motos. Ela adquiriu, reconstruindo motos abandonadas, um inestimável conhecimento prático das máquinas.

### Botão A

- Breca.

### Botão B

- Acelera até 280 km/h.
- Cancela opções.

### Botão C

- Turbo: juntamente com o **Botão B**, acelera acima de 300 km/h.
- Escolhe opções.



## Seleções do Jogo

Pressione o **Botão Início** já na tela de Título para ver a tela Seleção do Jogo ("Game Select"). Aqui você pode escolher 2 tópicos: Novo Jogo ("New Game") ou Password (Palavra-Código). Para escolher um deles, use o **Botão D** e pressione o **Botão Início** ou o **Botão C**. Se você escolheu Novo Jogo, suas opções seguintes serão Arcade Mode (Modo Arcada) ou Original Mode (Modo Original). Para escolher uma dessas, use o **Botão D** para mover a flecha até a escolha desejada e aperte o **Botão Início** ou o **Botão C**.

Apesar de existir 2 tipos de corrida, a estratégia de vitória para os 2 jogos é dirigir duro, rápido e com precisão. Um movimento em falso e você cairá, avariando a moto e perdendo tempo e pontos preciosos. Assim, fique alerta e mantenha os olhos na estrada, se você quiser receber a almejada bandeirada da vitória. A principal característica desse jogo é que você pode ajustar sua moto a altos padrões de desempenho durante o Original Mode (Modo Original), e em seguida correr com ela no Arcade Mode (Modo Arcada). Essa é a melhor estratégia para chegar à vitória na corrida através dos 4 continentes.

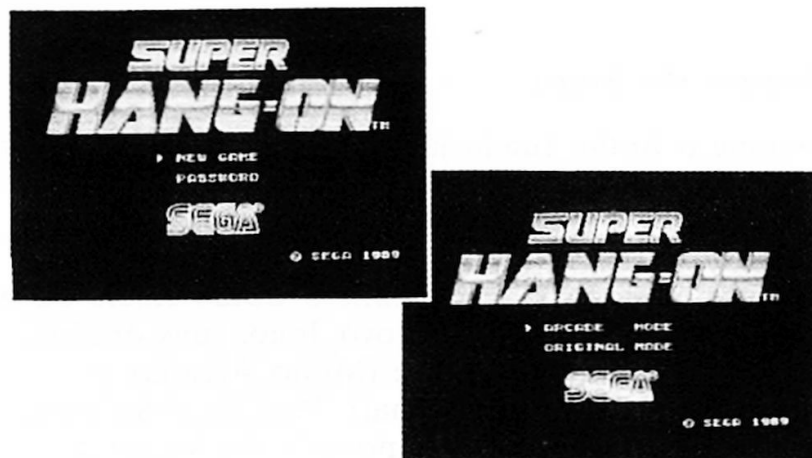

## Especificações da Motocicleta

A SGR-500(R) é uma motocicleta especial construída para as provas de 1990. Sua característica mais marcante é a habilidade de ser transformada



### Fabricante de bicicletas

Sua meta é fabricar motocicletas, assim ele é um patrocinador compreensivo e astuto. Além disso, não lhe falta dinheiro em caixa.

### Presidente de companhia petrolífera

Essa mulher tem reputação de ser cruel para dar os prêmios em dinheiro. No momento em que um piloto mostrar sinais de falha, ela o largará.







### Proprietária de uma loja de ferramentas

A fim de gerar publicidade para sua loja, esta patrocinadora investe apenas nos melhores pilotos, ainda não muito divulgados.

### O proprietário de fábrica de brinquedos

Com um simulador de corridas recentemente projetado, esse patrocinador quer tornar seus pilotos os melhores.



### O distribuidor

Com seus milhões tirados do comércio de ovos, esse patrocinador é extremamente generoso e bom de se ter por perto.



gradativamente em uma supermáquina. Como você fará isso, depende de sua habilidade para dirigi-la.

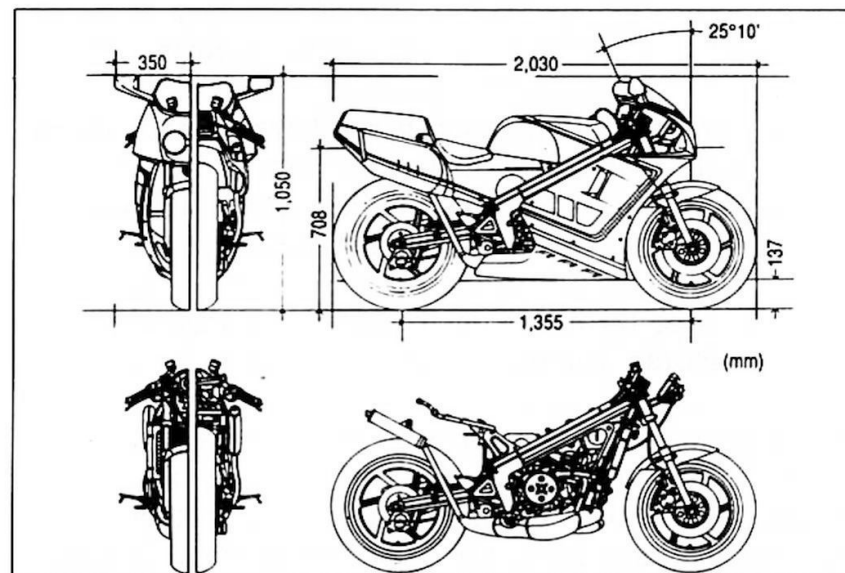

### Tela Password

Antes de você estabelecer uma Password (Palavra-Código), é impossível escolher essa estrutura. Nesse caso, você deverá escolher New Game (Novo Jogo) primeiro. Quando você terminar uma corrida no Original Mode (Modo Original), uma Password aparecerá então na tela. Anote esse código e use-o da próxima vez que você correr com a mesma máquina adquirida durante o jogo anterior.



### Para entrar com sua Password:

- Mova o **Botão D** para cima, para baixo, para a direita e para a esquerda, a fim de escolher as letras apropriadas. Para registrá-las, aperte o **Botão C**.
- Se você errar, ou seja, escolher a letra errada, mova a flecha até essa letra, ao mesmo tempo que pressiona o **Botão A**. Em seguida, mova o **Botão D** até a letra correta e aperte o **Botão C**.
- Quando você terminar de registrar sua Password, aperte o **Botão Início**.
- Se a Password estiver correta, você irá para o Mode Selection (Seleção do Modo). Se estiver errada, contudo, você não poderá sair da tela Password. Nesse caso, aperte o **Botão Resct** e volte uma vez mais à tela de Título. Aí você poderá entrar novamente com sua Password ou avançar para um dos modos de jogo.

### Modo Arcada

Nesse modo, você pode correr contra o tempo justamente da mesma forma que na versão "Arcade" real.

A corrida se passa através de 4 continentes: África, Ásia, América e Europa. Há inúmeros estágios ao longo de cada trajeto, e você deve completar cada um dentro de um tempo-limite, a fim de avançar para o estágio seguinte. Se você não alcançar os postos de controle nas fronteiras dentro do tempo estabelecido, estará desqualificado e o jogo terminará.

### Os patrocinadores

Eles vêm de diversas procedências. O que os reúne é seu entusiasmo compartilhado por corridas de motocicletas.

#### O farmacêutico

É um patrocinador bom e confiável. Sua única exigência é que você faça propaganda de seu estabelecimento em sua moto.



#### Proprietário de rede de pizzarias

Um patrocinador cruel. Ele atirará pedras nas motos de seus oponentes e em seus boxes. Seu sonho é chegar em primeiro lugar em um Grande Prêmio Mundial.





### Marie Lefoure

- 18 anos, França:  
Pequena e genuína, Marie é o ídolo de todos os pilotos. É rápida, organizada e destemida. Tornou-se perita das pistas bem jovem; outros pilotos tiveram de esperar os 25 anos para triunfar.



### King Arthur (Rei Arthur)

- 30 anos, Grã-Bretanha:  
Para ganhar tal apelido, é preciso ser campeão mundial, como Arthur. Ele tem incontáveis recordes, ganhou os principais títulos e dirige com estilo corajoso e elegante. É o melhor piloto vivo. Você deveria definitivamente observá-lo com atenção.



Antes de começar a correr, uma série de telas aparecerão, com várias opções disponíveis.

### Tela de nível de dificuldade:

Nessa tela os vários continentes são mostrados conforme seu nível de dificuldade. Aqui você deve escolher o nível/continente que gostaria de enfrentar no tempo-limite. Se o tempo acabar, você voltará automaticamente a correr no último continente que aparece em caractere brilhante. Para escolher seu próprio nível de dificuldade/continente, use o **Botão D** para mover-se para cima, para baixo, para a direita ou para a esquerda e focalize o continente de sua escolha. A seguir pressione o **Botão Início** ou o **Botão C**.

A África representa o nível "Iniciante" ("Beginner"), com 6 estágios de jogo; a Ásia vem em seguida com 10 estágios de jogo no nível "Junior"; a América representa o nível "Senior" com 14 estágios e a Europa representa o "Expert" com 16 estágios.

### Música de fundo:

Após ter escolhido seu trajeto, você pode selecionar a música de fundo de sua preferência.

A partir das 4 possibilidades da tela, use o **Botão D** para experimentar os tons, focalizando-os. Para entrar com sua opção, aperte o **Botão Início** ou o **Botão C**. Se você não fizer a seleção antes do tempo permitido chegar a zero, então a música, que estiver em caracteres brilhantes, automaticamente será selecionada.



#### Começando a corrida:

A tela de Início ("Start Screen") aparecerá logo que você tiver terminado de fazer sua escolha musical. A árvore de luzes na linha de partida piscará de baixo até o topo. Quando a luz azul piscar, este é o sinal para começar a corrida.

Aperte o **Botão B** para acelerar. Para reduzir, solte o **Botão B** ou aperte o **Botão A** para brear. Se você correr fora da pista, sua velocidade máxima diminuirá.

Se você encostar em outra motocicleta, sentirá brusca redução de marcha.



#### A tela de corrida ("Race Screen"):

Durante a corrida, diversos sinais são mostrados na tela para informá-lo de seu progresso.

#### Nobuhiko Hasegawa

- 21 anos, Japão:

Quase líder de corridas mundiais, ele promete ser figura principal no circuito. É um piloto equilibrado.



#### Felicia Perez

- 25 anos, México:

Felicia tem o coração de um leão e coragem para competir. Ela é inigualável pela dinâmica nas curvas e precisão no tempo. É amada tanto pelos fãs como pelos pilotos.



#### Hans Braun

- 35 anos, Alemanha:

Pilotando com perícia impecável, Hans gosta de comandar uma máquina de alta precisão. Seu estilo de corrida deu-lhe o apelido de "O Homem de Gelo", que atemoriza seus oponentes.





## Conheça os Personagens

### Seus oponentes

Cada rival é um digno competidor. Agora você aprenderá seus nomes e conhecerá suas experiências, a fim de preparar-se para enfrentá-los na tela.

#### Mia Ferraru

- 23 anos, Itália:

O estilo invencível de pilotar moto de Mia é que lhe deu o apelido de "Rocket Girl" (Garota Foguete). Ela é um verdadeiro demônio da velocidade, com paixão por corridas. Apesar de ser muito jovem, é melhor do que grande parte dos pilotos homens.



#### José Alvarez

- 24 anos, Espanha:

O sangue latino de José faz dele um piloto corajoso, porém maluco. Ele é conhecido por seus movimentos impetuosos nas pistas, que preocupam a todos. Se ele refreasse sua imprudência, poderia tornar-se um piloto brilhante.

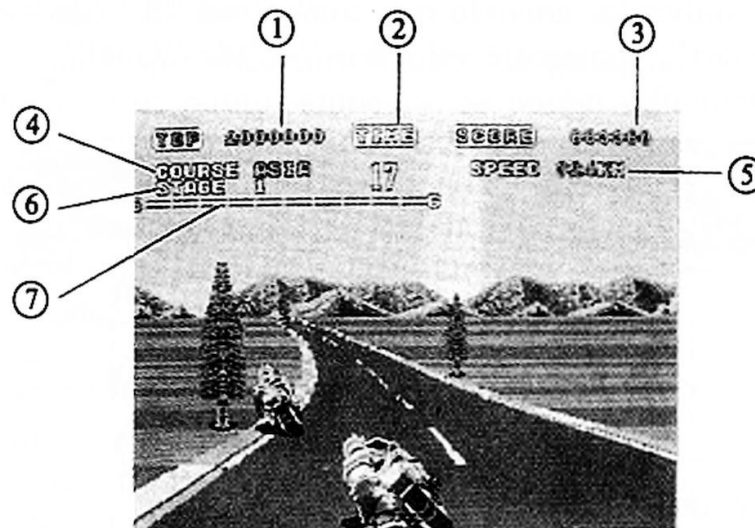

- ① No canto esquerdo superior, próximo ao "Top", será mostrada a atual contagem máxima de pontos.
- ② Sob o cabeçalho "Time", será mostrado o tempo atual. Se você não alcançar o posto de controle na fronteira antes desse número chegar a zero, o jogo estará terminado.
- ③ Ao lado do tempo, estão seus pontos ("Score"), atualizados conforme seu avanço.
- ④ Ao lado de "Course" (pista, trajeto) estará indicado o nome do continente em que você está correndo.
- ⑤ Sua velocidade atual é indicada ("Speed").
- ⑥ Abaixo do "Course", o estágio atual ("Stage") é mostrado.
- ⑦ Uma barra de um lado a outro da tela indicará sua posição geral na corrida, através do aumento

do indicador amarelo que começa no “S” (de “Start”, começo) e vai até o “G”(de “Goal”, objetivo).



### Checkpoint:

Um aviso de entrada o saúda quando sua moto atingir o Checkpoint (posto de controle ou barreira). Ao passá-lo, você começará automaticamente o próximo estágio da corrida. Um limite de tempo aparecerá imediatamente e também um sinal “Extended Play” que incluirá “Lap Time” (tempo de volta) e “Best Lap Time” (tempo da melhor volta). Se algum tempo permaneceu no relógio da corrida anterior, ele será acrescentado ao seu novo limite de tempo.

### Fim de jogo:

Apesar de já salientado anteriormente, não custa repetir: se acabar o tempo antes que você tenha atingido o Checkpoint, então uma mensagem de “Game Over” (Fim de Jogo) aparecerá.



Distância: o Lap Time (Tempo de Volta) bem no começo da corrida cobre a distância da linha de partida até o Checkpoint. Após o primeiro Checkpoint, contudo, o Lap Time cobrirá a distância deste até o seguinte. Quando a corrida terminar, uma janela aparecerá na tela com seus resultados.

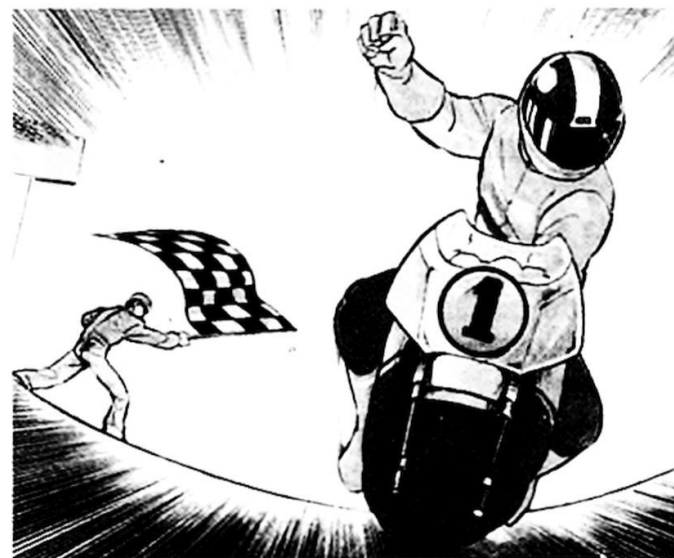



### Fim (“End”):

Se você quiser parar o jogo e retomá-lo mais tarde, escolha “End” (Fim) no Menu de Comando. Na mesma tela, uma Password aparecerá. Anote-a e utilize-a da próxima vez que você jogar, escolhendo “Password” no Menu Principal. A corrida começará do último nível em que você teve sucesso. Antes de desligar o jogo, aperte o **Botão C** ou o **Botão Início** para voltar à tela de Título.

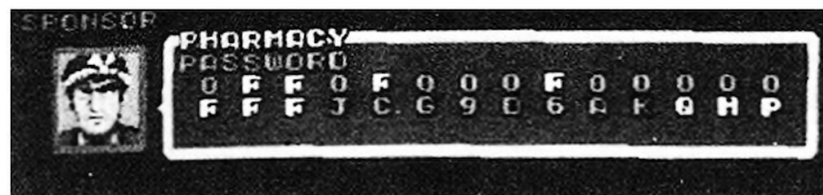

### O resultado:

Se você for capaz de registrar 5 vitórias antes que seu oponente o faça, você avançará uma série (“Rank”) e receberá um patrocinador mais generoso. Você competirá com um novo e mais difícil rival. Se você registrar 5 perdas antes que seu oponente o faça, você voltará uma série e não receberá novos benefícios. Se você estiver no nível mais baixo, nada mudará.

### Início de jogo:

Após ter selecionado sua música, a tela de Início (“Start Screen”) aparecerá. Quando o sinal azul começar a piscar é tempo de começar.

### Contagem de pontos:

À medida que você corre dentro da pista, sua contagem de pontos aumenta. Se porém você sair fora da pista ou tiver uma colisão, então sua contagem pára de crescer. Se ao terminar o jogo você estiver na sétima posição ou em uma melhor, você poderá registrar suas iniciais juntamente com seu “ranking” (colocação).

### Registre suas iniciais:

Ao terminar uma corrida, uma tela de Pontuação aparecerá, contendo os nomes, colocações e pontos de diversos jogadores. Para entrar com suas iniciais, mova o

RANK	SCORE	STAGE	NAME	TIME
1ST	1000000	1	SGE	
2ND	1000000	1	SGE	
3RD	1000000	1	SGE	
4TH	1000000	1	SGE	
5TH	1000000	1	SGE	
6TH	1000000	1	SGE	
7TH	1000000	1	SGE	

**Botão D** para a esquerda e para a direita a fim de escolher suas letras. Você pode escolher até 3 letras.

Após escolher suas iniciais, pressione o **Botão A**, **B** ou **C** para registrar. Se você errar, use a flecha de retrocesso para cancelar. Quando terminar, selecione “ED” e aperte o **Botão A**, **B** ou **C** para voltar à tela de Título.

### O Modo Original (“Original Mode”)

Ao escolher o “Original Mode” o jogo apresentará mais opções. O circuito da corrida também é diferente. Agora você enfrentará oponentes que aparecerão em cada nível do trajeto e receberá um prêmio em dinheiro de acordo com sua pontuação.

Com esse dinheiro você pode contratar um mecânico, comprar peças novas e melhores para a sua motocicleta e tornar-se, assim, um melhor competidor. Continue o desafio até que você tenha derrotado todos os oponentes.

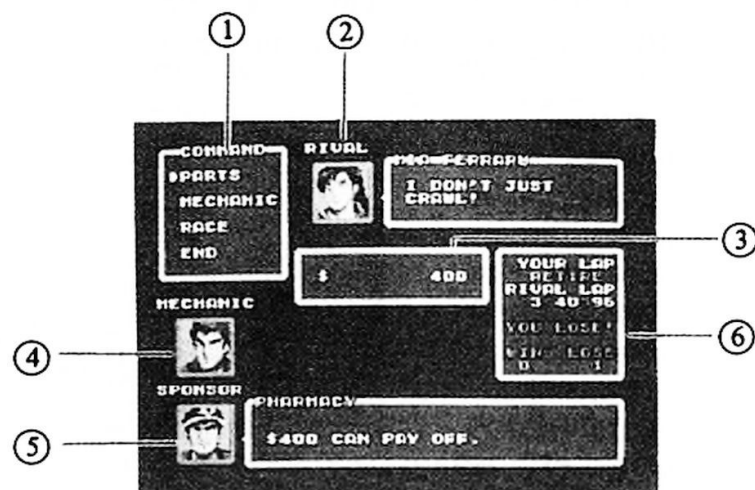

#### Tela de informação:

Quando a tela de Título aparecer, escolha “Original Mode” com o seu **Botão D** e aperte o **Botão Início** ou o **Botão C**. Agora você verá uma tela de Informação que oferece, entre outras coisas, um “Command Menu” (Menu de Comando) para opções adicionais. Primeiro vejamos a tela de Informação.

- ① No canto superior esquerdo é mostrado o “Command Menu”. Aqui são oferecidas opções sobre Peças (“Parts”), Mecânico (“Mechanic”), Corrida (“Race”) e Fim (“End”).
- ② Ao lado desse menu, você verá uma imagem de

estilo de pilotar já que são especialmente desenhados para você.

#### Mecânico (“Mechanic”):

Quando você tiver dinheiro suficiente para contratar um mecânico, selecione essa opção no Menu de Comando. Quanto mais você pagar, melhores serão os resultados nas seguintes áreas: habilidades mecânicas, durabilidade das peças e confiança nos conselhos.



Para contratar: mova o **Botão D** para a direita ou para a esquerda a fim de rever as escolhas de mecânicos. Confirme sua escolha pressionando o **Botão Início** ou o **Botão C**. Aperte o **Botão B** para retornar ao Menu de Comando.

#### Corrida (“Race”):

Ao escolher “Race” (Corrida) no Menu de Comando, a tela “Select Music” aparecerá. Você poderá escolher entre as 4 opções musicais apertando o **Botão Início** ou o **Botão C**. Em seguida, aparecerá a tela de Início (“Start Screen”).





- **Manual Oil:** desenvolvido por um fabricante para representar o padrão de todos os óleos.
- **Top Oil:** um aditivo especial foi incorporado nesse óleo para melhorar o desempenho.
- **Private Original:** altamente resistente ao calor, é perfeitamente adequado à alta velocidade e desenvolvido justamente para sua máquina.

### Pneus (“Tires”):

Os pneus desgastam mais rápido em uma motocicleta, perdendo sua vital capacidade de agarrar-se ao chão.

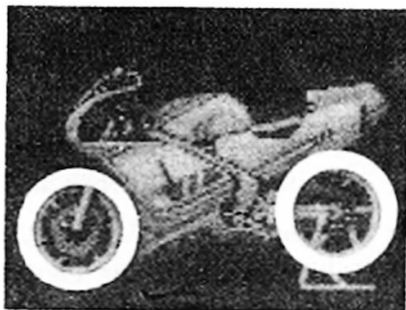

- **Normal Tires** (pneus normais): desempenho medíocre; trocá-los deve ser um de seus primeiros investimentos.
- **Radial Tires** (pneus radiais): reduzem as perdas de potência do motor, agarrando-se mais firmemente na estrada.
- **High Performance Tires** (pneus de alto desempenho): pneus sport de primeira classe, com melhor aderência à estrada.
- **Slick Tires** (pneus de primeira): desenvolvidos especialmente para corridas, são muito mais duráveis.
- **Original Slick Tires:** feitos sob encomenda, adaptam-se perfeitamente à sua máquina e ao seu

seu rival. Uma janela lateral mostrará uma mensagem desse rival.

- ③ Na janela central será mostrada sua quantidade atual de dinheiro disponível.
- ④ No trecho central à esquerda está a imagem de seu mecânico.
- ⑤ Abaixo dessa imagem está a imagem de seu patrocinador. Uma janela à direita mostra uma mensagem do patrocinador.
- ⑥ Uma pequena janela à direita, na região central da tela, mostra seu tempo de volta, o tempo de volta de seu oponente e seu número de perdas e ganhos.

Para receber a informação dessas janelas ou escolher alguma opção do “Command Menu”, use o **Botão D** para esquadrihar suas escolhas. Após ter focalizado uma janela, pressione o **Botão C** para receber a informação.



### Menu de comando (“Command Menu”)

Após ter entrado na janela do Menu de Comando, você deve escolher a opção desejada. Para isso use o **Botão D**, focalizando sua opção. Em seguida, aperte o **Botão C**.

### Peças (“Parts”):

Ao escolher peças (“parts”), a tela de Peças aparecerá. Você pode substituir as partes desgastadas

de sua moto por partes novas, de alto desempenho, para correr melhor. Mas essas peças custam dinheiro, então tenha em mente que você pode gastar apenas o que ganhou. Além disso, o modo pelo qual você correu dará uma boa indicação das novas peças que você realmente precisa.

Quando você cai com sua moto, a estrutura, os breques e o tubo de escapamento sofrem dano considerável. Seu motor sofrerá apenas um leve dano. Colidir com outra moto provocará leve avaria em sua estrutura e no silenciador. Mas, mesmo que você realize todo o trajeto sem acidentes, quase todas as peças estão sujeitas ao desgaste.

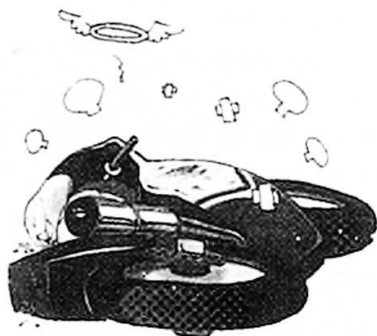

Quando seu tubo de escapamento for danificado, sua aceleração diminuirá naturalmente. Quando os breques forem danificados, sua possibilidade de parar rapidamente estará reduzida. A estrutura, o motor, óleo e pneus, se danificados seriamente, farão com que você deixe a corrida.

Caso sua estrutura sofra avaria grave e você não tenha dinheiro suficiente para comprar uma nova,

travamento da roda e impede as derrapagens laterais, que tipicamente ocorrem em frenagens súbitas.

### **Tubo de escapamento (Muffler)**

O tubo de escapamento atua para livrar, com eficiência, os gases do motor. Quanto melhor o sistema de exaustão, mais rápida a aceleração.

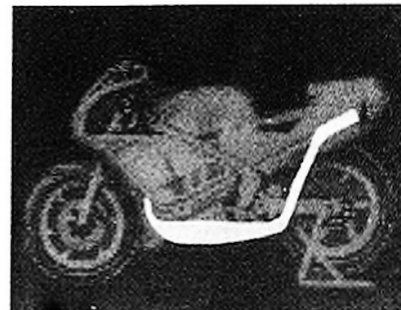

- Sistema Normal: além de ser barato, este dispositivo não tem características especiais.
- Sistema Frio ("Cool Muffler"): esse mecanismo coleta os gases de escapamento em uma só massa, antes de expulsá-los.
- Sistema Original ("Works Original"): um original baseado em sua eficiência, praticamente uma obra de arte.
- Sistema Privado ("Private Original"): esse é construído só para você, para ser adequado à sua máquina — e você pode apostar que custa uma fortuna.

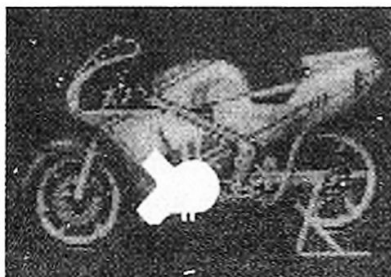

### **Óleo ("Oil"):**

O óleo ajuda o motor a girar mais suavemente. Sem dúvida o melhor óleo aumentará a aceleração e reduzirá a carga no motor.

- Regular Oil: o normal.



desgaste. Mesmo com os atuais avanços tecnológicos, não é fácil construir esse motor.

- **Twin Turbo:** um motor com mais potência do que qualquer dos anteriores. Ele apresenta 2 acumuladores turbo em um motor de corpo de cerâmica. Mas alto desempenho tem seus custos — esta criança é dura de cuidar.

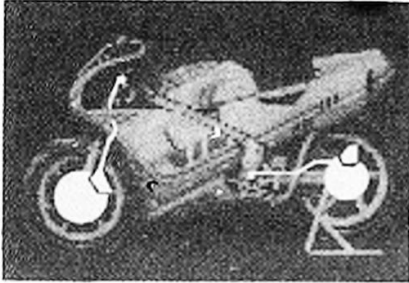

### Breques (“Brakes”):

A distância requerida para parar e os efeitos da umidade nos breques variam conforme a qualidade desses mecanismos.

- **Breques de tambor:** eles utilizam um abrasivo em um tambor rotatório para conduzir o breque. Esse sistema aquece e é difícil de esfriar.
- **Freios a disco:** esse mecanismo emprega um disco circular que aperta os 2 lados da roda para impedi-la de girar. Esse sistema é resistente ao calor e adequado para corridas em alta velocidade.
- **Freios a disco ventilados:** uma versão aperfeiçoada dos anteriores. Buracos nos discos permitem o resfriamento mais rápido. O resultado é um freio muito firme, embora o preço seja alto.
- **Freios a disco duplo:** aqui são usados 2 discos para aumentar a eficiência.
- **Breques antiderrapagem:** utilizando a mais moderna tecnologia, esse sistema de freio impede o

you ainda poderá permanecer no circuito. Tão logo chegue à linha de largada, você terá de parar, recebendo, contudo, um pequeno prêmio em dinheiro. Assim, se você repetir esse procedimento várias vezes, você terá eventualmente economizado dinheiro suficiente para comprar uma nova estrutura e continuar a correr.

### Tela de peças (“Parts Screen”):

Essa tela mostrará, entre outras coisas, uma motocicleta com retângulos amarelos e brancos. As partes ou peças que você está usando atualmente estão circundadas pelo retângulo amarelo. As que você ainda deverá utilizar estão circundadas pelo retângulo branco. Antes de entrar nessa tela, ouça a recomendação de seu mecânico, que lhe detalhará exatamente as condições das peças atuais antes de você fazer suas compras.

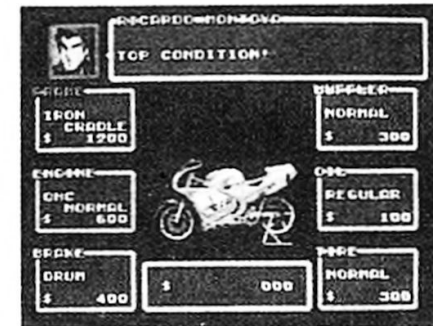

Cada peça tem um limite que se refere a quanto você pode gastar: Estrutura \$8 000 000, Motor \$8 192 000, Breque \$90 000, Tubo de escapamento \$90 000. Óleo \$14 000 e Pneu \$24 000.

Para comprar novas peças ou partes, esquadrinhe as opções com seu **Botão D**. Após focalizar a peça (ou parte) de sua escolha, pressione o **Botão D** para a direita para aumentar o valor delas até seu limite pessoal de gastos. Pressionando o **Botão D** para a esquerda diminuirá o valor — para o caso de incidentalmente você ter ultrapassado suas verbas. Observe que os retângulos na moto brilharão e mudarão quando você fizer suas opções. Isso ajudará você a lembrar-se do que está comprando. Quando estiver pronto para registrar uma seleção, aperte o **Botão C**. Para voltar ao Menu de Comando, aperte o **Botão B**.

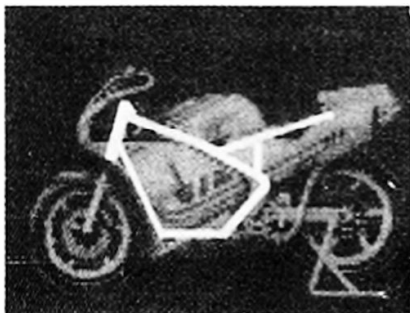

#### Estrutura (“Frame”):

Se você troca sua atual e coloca uma melhor, você será capaz de virar para a esquerda ou para a direita com mais rapidez.

- Armação de ferro: uma estrutura de ferro que envolve completamente seu motor. É muito pesado.
- Armação dupla: os 2 braços de uma estrutura de ferro que envolvem a parte frontal de seu motor. São resistentes à torção e são mais confiáveis, apesar de serem também pesados.
- Armação dupla de alumínio: este tipo é mais leve, mas entorta, sob pressão.
- Estrutura espacial de alumínio: este novo tipo é dividido em 2 metades, que vão à frente e atrás do motor. É extremamente caro.

- Estrutura espacial de titânio: configurada após a de alumínio, essa peça foi desenvolvida com liga de titânio. Cara, mas leve e durável.
- Estrutura monobloco de titânio: construída a partir de lâminas de titânio, é a última novidade.

#### Motor (“Engine”):

O motor é a alma da motocicleta. Seja bom para ele e ele será bom para você.

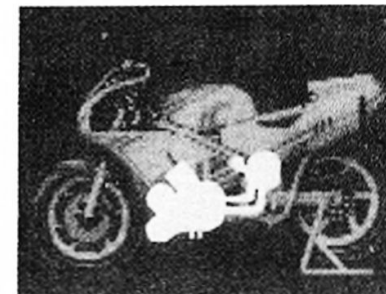

- OHC Normal: OHC significa “overhead camshaft” (eixo de comando superior), e foi desenvolvido para uso em motores de alta rotação.
- DOHC Normal: dois eixos de comando superior são utilizados nesse sistema. O mecanismo é mais complicado e, portanto, a manutenção é mais difícil.
- DOHC V-4: esse tipo de motor é usado freqüentemente em motocicletas de corrida da classe 500cc. Os cilindros são montados segundo um padrão em V, com 2 cilindros na frente e 2 atrás. Desta forma a largura do motor fica reduzida.
- Turbo V-4: um acumulador turbo que envia ar pressurizado ao motor foi acrescentado ao modelo anterior. Quando você começa a atingir velocidades superiores a 280 km/h, a aceleração é explosiva.
- Ceramic Turbo: esse motor é leve e resistente ao