

株式会社セガ・インタラクティブ

〒144-8531 東京都大田区羽田1-2-12 羽田1号館

<http://sega.jp/>

<http://am.sega.jp/>

<http://sega-interactive.co.jp/>

© SEGA

オンゲキ

サービスマニュアル

420-7629

サービスマニュアル



重要

- 使用する前に、本書を熟読し、内容を理解してから使用してください。
- 読んだあとも、本製品の近くに保管し、いつでも参照できるようにしてください。

マニュアルの紹介

本書は本製品

オンゲキ

のソフトウェアの運用に関する情報を示し、詳しく解説したものです。

本書は、本製品の所有者、管理者、運営者を対象としています。本書を熟読し、十分に理解した上で使用してください。機械、ハードウェアのメンテナンスに関わる情報はキャビネット付属の取扱説明書を参照してください。

本書の内容は万全を期して作成しています。万一、本書の記載通りに作業を行うことができない、または正常な機能が得られない場合は、技術者以外の方は内部システムに絶対に手を触れず、製品購入先または本書記載の「お問い合わせ先」まで連絡してください。



本製品はネットワークによるソフトウェア更新機能を持っています。説明書に記載されていない機能、モードが追加される可能性があります。

※ 記載内容は改良のため、予告なく変更する場合があります。





警告表示についての説明

本書とキャビネットに表示している警告表示の意味や注意事項を十分に理解し、本製品を正しく安全に使用してください。

特に注意を要する説明は、危険度の程度により「危険」「警告」「注意」と分類し、掲載しています。

 危険	この表示を無視して誤った取り扱いをすると、人が死亡または重傷を負う危険性が極めて高い内容を示しています。
 警告	この表示を無視して誤った取り扱いをすると、人が死亡または重傷を負う可能性がある内容を示しています。
 注意	この表示を無視して誤った取り扱いをすると、人が軽傷を負う可能性および物的損害の可能性がある内容を示しています。

本製品を安全に使用するために、下記のような図記号を使用しています。

	「感電注意」を示しています。特定の条件において、感電の可能性を示しています。
	「高温注意」を示しています。特定の条件において、高温による傷害の可能性を示しています。
	「指挟み注意」を示しています。ドアなどで指や手が挟まれることによって起こる傷害の可能性を示しています。
	「禁止」を示しています。製品の取り扱いにおいて、してはいけないことを示しています。
	「保護接地端子」(アース端子)を示しています。機器を操作する前に必ずアースを接続してください。

本書では人身事故や物的賠償事故におよばない重要な情報は、下記の図記号を使用し、掲載しています。

 重要	本製品を設置、運営、保守点検する上で重要な内容を示しています。
--	---------------------------------

店舗メンテナンスマン、技術者（サービスマン）の定義

⚠ 警告

本書記載の作業説明のなかで「店舗メンテナンスマン」、「技術者（サービスマン）」が作業するように指示がある作業や、本書では説明していない作業は、知識や技術がない方は行わないでください。感電、故障の原因となります。知識や技術を持つ方がいない場合は、安全のために製品購入先または本書記載の「お問い合わせ先」まで作業を依頼してください。

部品交換、保守点検、異常時の対処は、店舗メンテナンスマンまたは技術者（サービスマン）が行ってください。本書では特に危険な作業は専門的な知識を有する技術者（サービスマン）が行うように指示しています。本書は店舗メンテナンスマンと技術者（サービスマン）を以下のように定義します。

店舗メンテナンスマン

アミューズメント機器や自動販売機などのメンテナンスの経験を有し、本製品の所有者および運営者の管理のもとに、アミューズメント施設内または店舗内で日常的に機器の設置、保守点検、ユニットや消耗部品の交換などを通じて機器の保守管理に携わる人。

店舗メンテナンスマンの行動内容

アミューズメント機器や自動販売機などの設置、保守点検、ユニットや消耗部品の交換。

技術者（サービスマン）

アミューズメント機器製造メーカーで機器の設計、製造、検査、メンテナンスサービスに携わる人。工業高等学校卒業と同等以上の電気、電子、機械工学に関する専門的知識を有し、日常的にアミューズメント機器の保守管理や修理に携わる人。

技術者（サービスマン）の行動内容

アミューズメント機器や自動販売機などの設置、電気、電子、機械部品の修理および調整。

目次

	マニュアルの紹介	i
	警告表示についての説明	ii
	店舗メンテナンスマン、技術者（サービスマン）の定義	iii
	目次	iv
1	ゲーム内容	1
1-1	ゲームの概要	1
1-1-1	Aime について	2
1-1-2	カードメイカーについて	3
1-2	ゲームの流れ	4
1-3	操作方法	5
1-4	遊び方	6
1-4-1	エントリー	6
1-4-2	プロフィール確認	7
1-4-3	プロモーションカードの登録	7
1-4-4	ゲームポイント (GP) について	8
1-4-4-A	GP の購入	8
1-4-4-B	GP の使い方	8
1-4-5	チュートリアル	9
1-4-6	チャプター選択	10
1-4-7	楽曲選択	11
1-4-8	難易度選択	12
1-4-9	バトル前準備	13
1-4-9-A	店内マッチング	15
1-4-9-B	ジュエルブースト	16
1-4-9-C	オプション	17
1-4-9-D	ヘッドホン音量設定	18
1-4-9-E	カード強化	19
1-4-9-F	カード入れ替え	20
1-4-9-G	コミュニケーション	21
1-4-10	バトル	22
1-4-11	リザルト	23
1-4-12	カード、キャラクター成長	24
1-4-13	ゲームの継続 / 終了の確認	24
1-4-14	トータルリザルト	25
1-4-15	プレイヤーボックス	25
1-4-16	ゲーム終了	26
1-5	イベントモード	27
1-6	ネットワーク接続	27
1-7	サーバーメンテナンス	28
1-8	閉店処理	28
1-9	自動再起動処理	28
1-10	GP 復旧機能	29

2	テストモードの操作方法	30
2-1	スイッチユニット.....	30
3	ゲームテストモード	31
3-1	ゲームテストメニュー.....	31
3-2	稼働状況.....	33
3-3	入力テスト.....	35
3-4	出力テスト.....	36
3-5	レバー設定.....	38
3-6	コードリーダーテスト.....	40
3-7	ゲーム設定.....	41
3-8	ゲームシステム情報.....	43
3-9	ファームウェア情報.....	45
3-10	Aime カードリーダーテスト.....	46
3-11	閉店設定.....	48
3-12	ネットワークテスト.....	50
3-13	VFD 表示テスト.....	51
3-14	ALL.Net 課金ログ.....	52
3-15	ALL.Net ダウンロード状況.....	53
3-16	バックアップデータクリア.....	55
3-17	システムテストモード.....	56
4	システムテストモード	57
4-1	スピーカーテスト.....	59
5	エラー表示	60
	第三者権利表記	62
	お問い合わせ先	

1

2

3

4

5

1 ゲーム内容

1-1 ゲームの概要

本製品は「レバーデバイス」を使ってキャラクターを操作しながら遊ぶ、新感覚の音楽ゲームです。ゲームで手に入れた「キャラクターカード」を、カードメイカーでプリントして使うことができます。

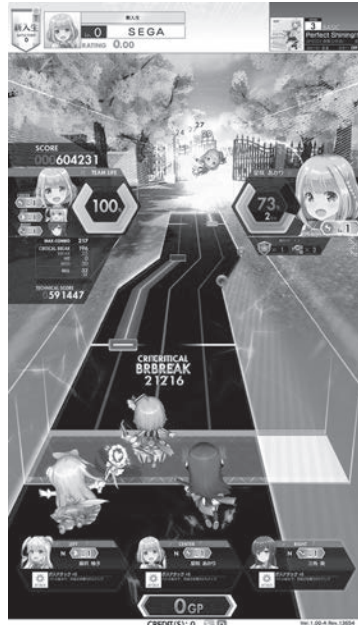

1-1-1 Aime について

Aime 対応カードまたは携帯電話を使用することで、ゲームの進行状況を保存することができます。使用しない場合、ゲストプレイとなります。(ゲストプレイの場合は、進行状況は保存されません。)

Aime 対応カードおよび携帯電話について

STOP**重要**

本製品では Aime 対応カード< Aime カード、MJ MEMBER' S CARD、初音ミク Project DIVA Arcade Access Card、バナパスポート (※ 1) >および携帯電話 (※ 2) を使用することができます。

以下の点をプレイヤーに明示して運営してください。

- Aime 対応カードを折り曲げたり、濡らしたり、磁気に近づけないでください。
- Aime 対応カードを高温、多湿になる場所で保管、放置しないでください。
- Aime 対応カードにシールなどを貼らないでください。
- Aime 対応カードは他人に譲渡、貸与しないでください。
- Aime 対応カードおよび携帯電話のデータ読み取り時は、確実にキャビネットのタッチ式カードリーダーに接触させてください。
- Aime 対応カードおよび携帯電話の破損、紛失、盗難、汚れ、不正使用、データの破損について一切の保証ができません。

【Aime (アイミー) とは】

1 枚の Aime 対応カードまたは 1 個の携帯電話 (※ 2) で「Aime」マークの付いた対応ゲーム機器を共通で遊べるサービスです。

「Aime サービスサイト」に登録すると、Aime 対応ゲームと連動した様々なサービスを受けることができます。登録は無料です。

※ 1 「バナパスポート」は、株式会社バンダイナムコアミューズメントの商標です。

※ 2 ・使用できる携帯電話は「おサイフケータイ」対応機種となります。

・電子マネーでのプレイ料金の支払はできません。

・「おサイフケータイ」は、株式会社 NTT ドコモの登録商標です。

【Aime サービスサイトについて】

「Aime サービスサイト」に登録すると、携帯電話の機種変更や Aime 対応カードの紛失・故障などのトラブルが起きた場合に、データを移動 (データ移行) させることができます。データ移行するには、アクセスコードが必要です。

※ 「Aime サービスサイト」に登録しなくても、ゲームプレイは可能です。

1-1-2 カードメイカーについて

本タイトルで使用する「キャラクターカード」は、カードメイカーにて購入することができます。詳細は、カードメイカーの取扱説明書およびサービスマニュアルを参照してください。

1



キャラクターカード



カードメイカー

1-2 ゲームの流れ

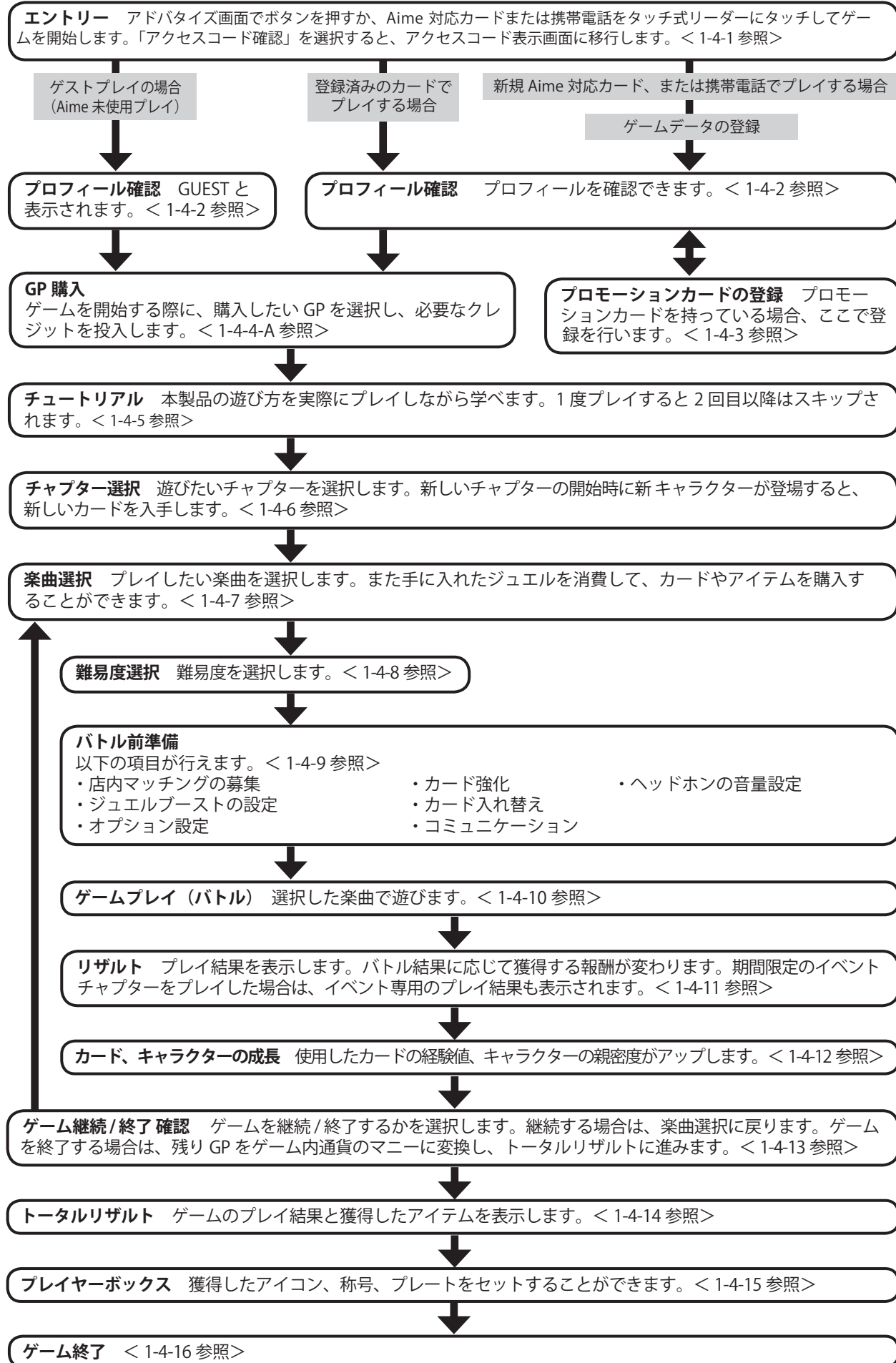

1-3 操作方法

- ・ メニューの操作は全てボタンを使用します。(レバーは使用しません。)
- ・ 各画面に表示される操作内容に従ってボタンを押してください。
- ・ ゲームプレイ中の操作は「1-4-10」を参照してください。

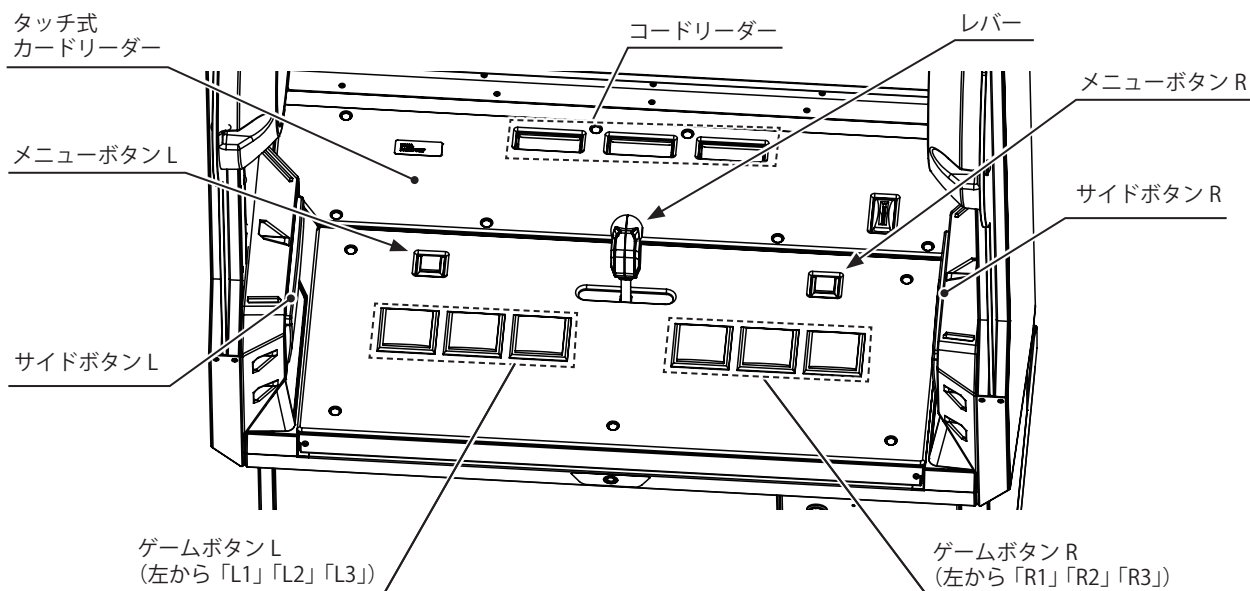

■各項目の説明

タッチ式カードリーダー	Aime 対応カードまたは携帯電話を読み取ります。	
コードリーダー	バトル前準備画面で、専用カードを挿入することでデッキを編集することができます。< 1-4-9 参照 >	
メニューボタン L	スキップ、コミュニケーション画面に移動します。< 1-4-9-G 参照 > (※ スキップ: チュートリアル、および新チャプターに入った時に流れるストーリーをスキップすることができます。)	
メニューボタン R	プロモーションカードの登録	入力したデータを登録します。< 1-4-3 参照 >
	楽曲のソート	楽曲選択中に「ソート」ボタンがアクティブになります。< 1-4-7 参照 >
	カードのソート	「カード強化」「カード入れ替え」のカード選択中に「ソート」ボタンがアクティブになります。< 1-4-9-E、1-4-9-F 参照 > またプレイヤー BOX のアイコン選択時にも、「ソート」ボタンがアクティブになります。< 1-4-15 参照 >
サイドボタン L	カテゴリー移動、デッキ選択	
サイドボタン R	カテゴリー移動、デッキ選択	
ゲームボタン L	L1	前の画面に戻ります。
	L2	カーソルの左移動
	L3	カーソルの右移動
ゲームボタン R	R1	決定
	R2	ヘッドホン音量、オプション設定などのレベル (-) 操作
	R3	ヘッドホン音量、オプション設定などのレベル (+) 操作

1-4 遊び方

1

1-4-1 エントリー

アドバタイズ画面でボタンを押すと、エントリー画面に進みます。



エントリー画面 (Aime 待ち受け画面)

■操作方法

- 新規 Aime 対応カードまたは携帯電話を読み込むと、新規登録を行います。登録時に名前を入力し、プロフィール確認画面に進みます。
- 登録済の Aime 対応カードまたは携帯電話を読み込むと、前回プレイしたデータで遊ぶことができます。
- 「ゲストプレイ」を選択すると、Aime カードを使用せずにプレイすることができます。ゲストプレイの場合、データの保存は行いません。
- 「アクセスコード確認」を選択すると、アクセスコード確認画面に進みます。



新規登録時の名前入力画面



アクセスコード確認画面

1-4-2 プロフィール確認

登録したデータの確認を行う画面です。
※ゲストプレイの場合は「GUEST」と表示されます。



プロフィール確認画面

■操作方法

- ・「ゲームスタート」を選択すると、プレイを開始します。
- ・Aime 対応カードを使用してプレイしている場合は、「プロモカード登録（プロモーションカード登録）」ボタンが有効になります。

1-4-3 プロモーションカードの登録

- ・プロモーションカードは、雑誌や CD などに付いてくる特典カードです。
- ・プロモーションカードを持っている場合、この画面で登録を行うことで、ゲーム内で使えるカードデータを入手することができます。



プロモーションカード登録画面

■操作方法

プロモーションカードを、中央のコードリーダーのスロットに挿入します。

1-4-4 ゲームポイント (GP) について

本製品は、クレジットでゲームポイント (GP) を購入し、ゲーム中に消費していく形式で進行します。

1-4-4-A GP の購入

クレジット数	GP 数	
	パターン A	パターン B
1 クレジット	90 GP	80 GP
2 クレジット	220 GP	200 GP
3 クレジット	360 GP	320 GP

GP 購入設定パターン



GP 購入画面

■操作方法

- 購入したい GP を選択し、必要なクレジットを投入します。
- ゲーム中に GP が足りなくなった場合にも、GP 購入メニューが表示され、追加で GP を購入することができます。
- クレジット数に対する GP 取得数の設定値は上記のとおりです。
※パターンは、テストモードで変更することができます。< 3-7 参照 >

1-4-4-B GP の使い方

GP を消費して、以下のことを行うことができます。

- ① **楽曲をプレイ**
 - 40 GP を消費して、1 楽曲プレイすることができます。
 - 40 GP に追加で 10 GP を消費することで、難易度「MASTER」の楽曲を一時的に解禁してプレイすることができます。
- ② **メニュー選択時のタイム延長**
 - メニュー選択時のタイムが 0 になると、タイムを延長するかどうかの確認ダイアログが表示されます。「延長する」を選んだ場合、10GP を消費し、60 カウント分のタイムを延長します。
- ③ **ジュエルブーストの使用**
 - 楽曲プレイ (40 GP) に追加で GP を消費することで、バトル終了時のアイテム報酬を増やすことができます。< 1-4-9-B 参照 >

Aime 初回無料プレイ

- Aime を登録した初回プレイでは、無料で 40 GP を受け取ります。
- GP 購入メニューは表示されずにゲームが始まります。

1-4-5 チュートリアル

本製品の遊び方を実際にプレイしながら学ぶことができます。

1



チュートリアル開始確認画面

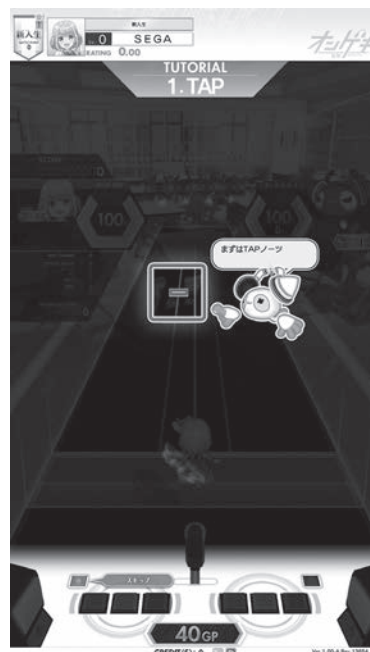

チュートリアル画面

■操作方法

- ・「はい」を選択すると、チュートリアル画面に進みます。
- ・「いいえ」を選択すると、チュートリアルをプレイせずにチャプター選択画面に進みます。

1-4-6 チャプター選択

遊びたいチャプターを選択します。

1



各チャプターの課題曲クリア状況
全ての課題曲をクリアすると、
次のチャプターが解禁されます。

チャプター選択

チャプター選択画面

■操作方法

遊びたいチャプターを選択すると、楽曲選択に進みます。

※期間限定のイベントが開催されている場合は、イベントチャプターが選択可能になります。

※イベントは「ジュエルイベント」と「ランキングイベント」の2種類あります。

ジュエルイベント

イベントチャプター内で集めたジュエルを使用して、期間限定のカードやアイテムを購入できるイベントです。

ランキングイベント

全国のプレイヤーとポイントを競い合うイベントです。イベントチャプター内で遊ぶとポイントが加算されます。イベント終了時の順位に応じて報酬を獲得します。

1-4-7 楽曲選択

遊びたい楽曲を選択します。

1

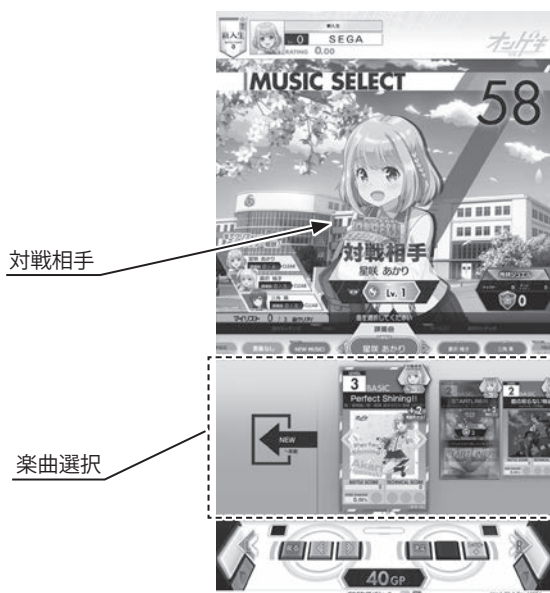

楽曲選択画面



楽曲ソートメニュー画面

■操作方法

- 遊びたい楽曲を選択すると、その楽曲の難易度選択に進みます。
- ソートボタンを押すと、ソートメニューが表示されて、楽曲の並び替えを行うことができます。

ジュエルの使用

バトルで獲得したジュエルを消費して、「楽曲の解禁」や「アイテムの購入」を行うことができます。

- 楽曲の解禁：ジュエルでロックされている楽曲は、ジュエルを消費することで遊べるようになります。
- アイテムの購入：ジュエルを消費して、カードなどのアイテムを購入することができます。

1-4-8 難易度選択

- 遊びたい難易度を選択します。
- 難易度「MASTER」は、難易度「EXPERT」以上をテクニカルランク S 以上でクリアすると解禁されます。



難易度選択画面

■操作方法

遊びたい難易度を選択すると、バトル前準備画面に進みます。

1-4-9 バトル前準備

- ・バトル前に、各項目の設定を行うことができます。
- ・設定完了後、「バトルスタート」を選択すると、GPを消費してバトルを開始します。

1

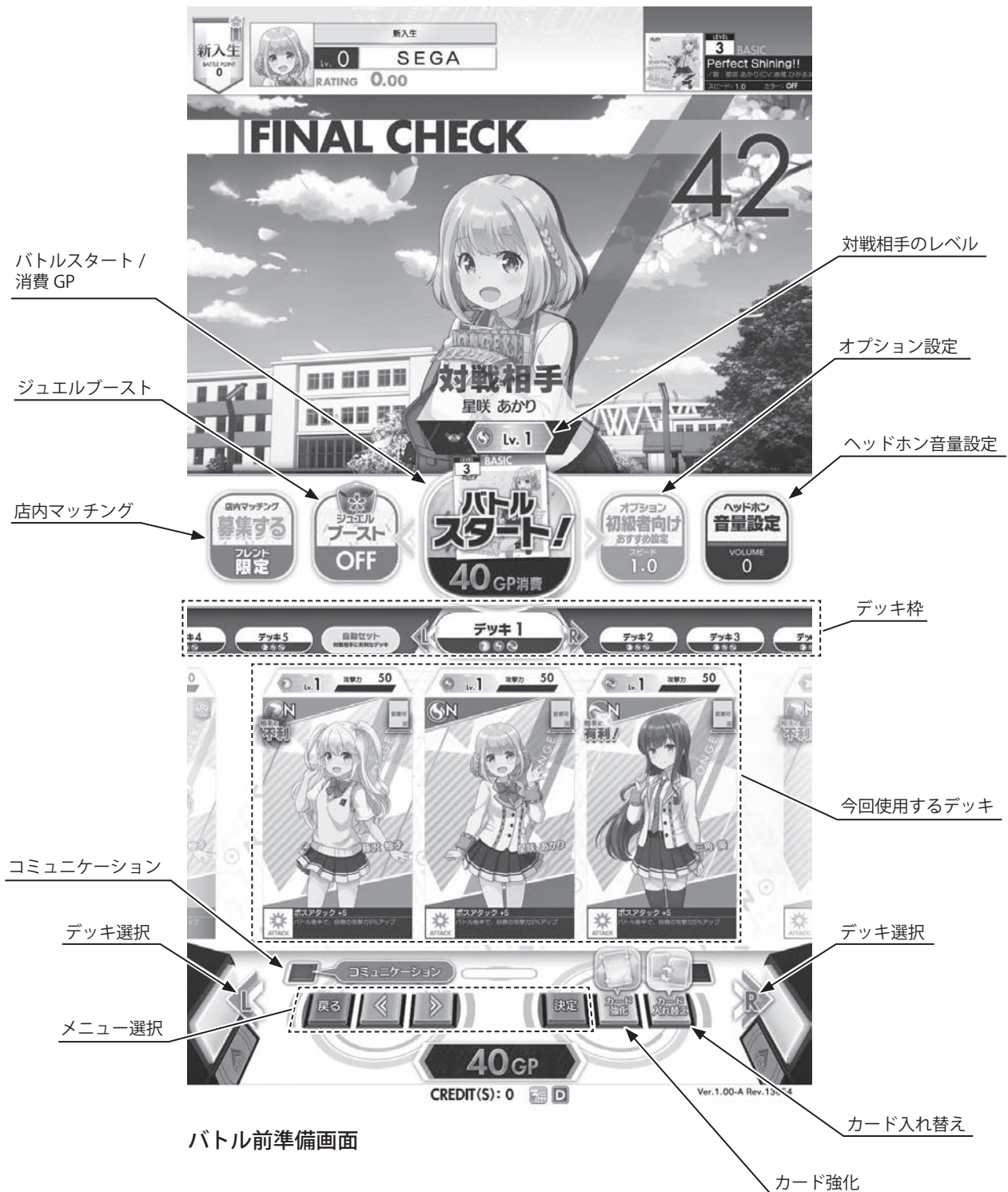

■操作方法

- ・サイドボタンL/Rで出撃するデッキを選択します。
- ・カードメーカーで印刷した「キャラクターカード」を直接コードリーダーのスロットに挿すことで、デッキのカードを入れ替えることができます。
- ・「バトルスタート」を選択し決定を押すと、GPを消費してバトルを開始します

■操作方法

- ・画面上にある項目は、L2、L3 ボタンでカーソルを合わせ、決定ボタンで詳細設定画面に進みます。
- ・それ以外の項目は、以下のそれぞれのボタンを押すと詳細設定画面に進みます。

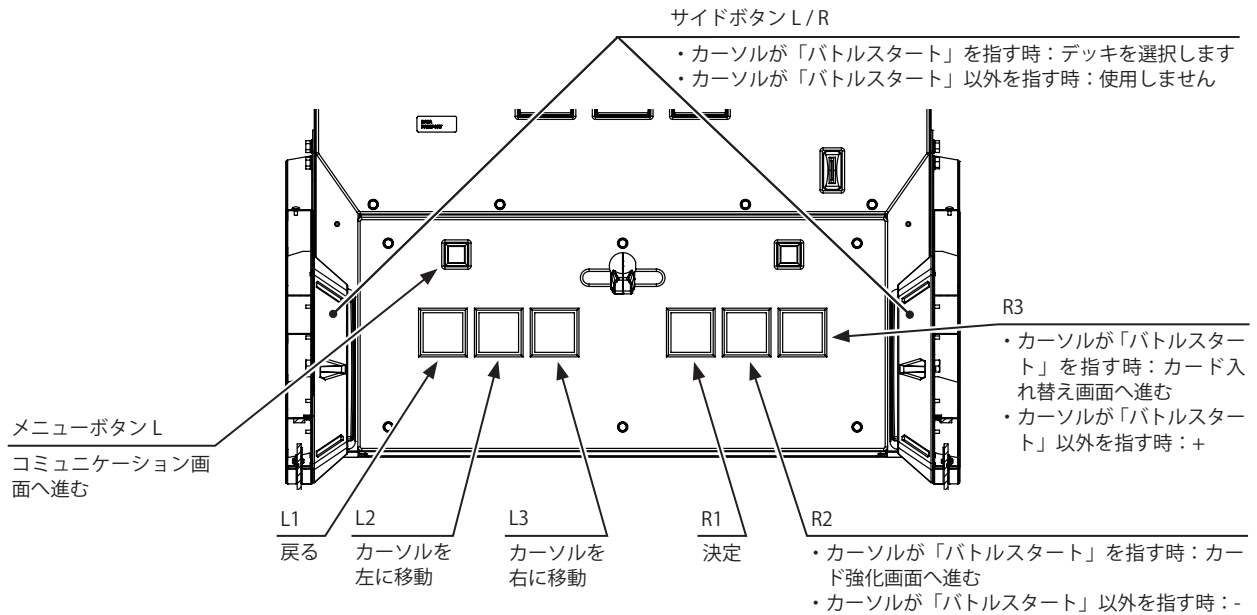

■各項目の説明

店内マッチング	同じ店内のプレイヤーに対して、マッチングの募集を行うことができます。 ※複数台のキャビネットが接続されている場合、最大4人までキャビネット間の通信プレイを行うことができます。< 1-4-9-A 参照 >	
ジュエルブースト	追加の GP を消費することで、バトルで獲得する報酬を増やすことができます。< 1-4-9-B 参照 >	
対戦相手のレベル	対戦相手のレベルを表示します。	
オプション設定	ゲームの設定を行うことができます。< 1-4-9-C 参照 >	
ヘッドホン音量設定	ヘッドホンの音量を設定します。< 1-4-9-D 参照 >	
カード強化	カードの強化を行うことができます。< 1-4-9-E 参照 >	
カード入れ替え	所持カードの中からカードを選び、デッキを編集します。 < 1-4-9-F 参照 >	
今回使用するデッキ	<ul style="list-style-type: none"> ・サイドボタン L/R で選択します。 ・選択したデッキが、対戦相手のレベルに対し十分な強さでない場合、「強敵」「激強」などの注意アイコンが表示されます。 	
	オートデッキ	所持カードの中から、対戦相手に有利なデッキを自動で作成します。
	デッキ枠	選択可能なデッキを表示します。
コミュニケーション	<ul style="list-style-type: none"> ・好きなキャラクターとの親密度を上げることができます。 ・また、ゲームのナビゲーションボイスを好きなキャラクターに設定することができます。 「ナビボイス」に設定したキャラクターは、システムボイスとしてメニューの案内役となります。< 1-4-9-G 参照 >	
バトルスタート / 消費 GP	設定終了後選択し、ゲームを開始します。 (消費する GP が表示されます。)	

1-4-9-A 店内マッチング

同じ店内のプレイヤーに対して、マッチングの募集を行うことができます。

1



店内マッチング画面

■操作方法

「店内マッチング」を選択して決定を押すと、同じ店内のプレイヤーに対してマッチングの募集を行います。

※複数台のキャビネットが接続されている場合、最大4人までキャビネット間の通信プレイを行うことができます。

※キャビネット間の通信プレイを行うためには、正しくゲーム設定を行ってください。

< 3-7 参照 >

1-4-9-B ジュエルブースト

追加の GP を消費することで、バトルで獲得するジュエルを増やすことができます。



ジュエルブースト画面

■操作方法

- 「ジュエルブースト」を選択中に、[-][+]で「×2倍」「×3倍」と、バトルで獲得するジュエルの量を設定します。
- ジュエルブーストの使用には、追加で消費 GP が必要となります。

1-4-9-C オプション

ゲームの設定変更を行うことができます。

1



オプション画面（設定選択）

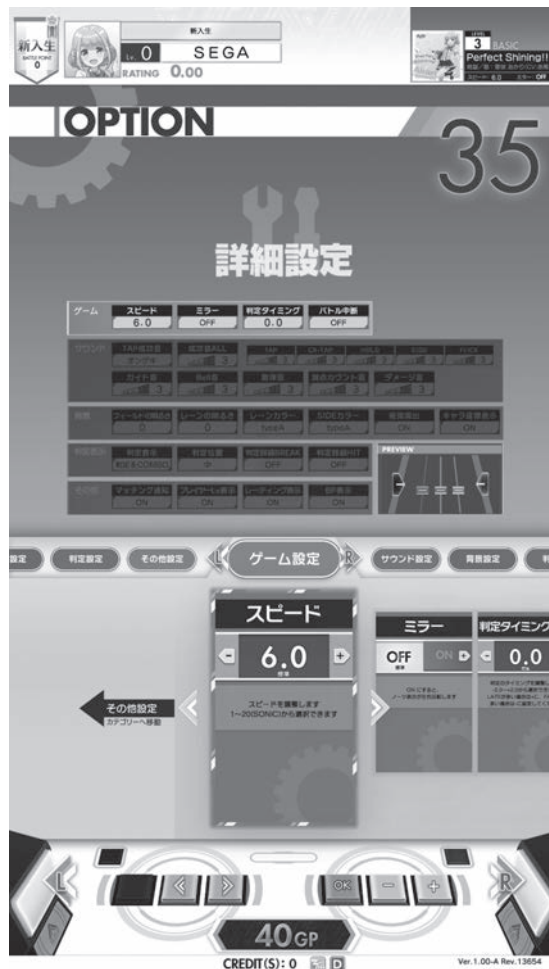

オプション画面（詳細設定）

■操作方法

- ・「オプション」を選択して決定を押すと、「初心者向け」「中級者向け」「上級者向け」「詳細設定」の中から好きな設定を選ぶことができます。
- ・「詳細設定」を選んだ場合は、「スピード」、「判定タイミング」などの項目を、個別に設定できます。

1-4-9-D ヘッドホン音量設定

ヘッドホンの音量を設定します。



ヘッドホン音量設定画面

■操作方法

「ヘッドホン音量設定」を選択し、[-][+]でヘッドホンの音量を設定します。

1-4-9-E カード強化

カードの強化を行うことができます。

1



カード強化画面 1



カード強化画面 2

■操作方法

- ・「カード強化」を押すと、カード強化画面になります。
- ・カードを選択して「経験値アップ」または「限界突破」を行うことができます。

経験値アップ：

マネーを消費して、カードのレベルを上げることができます。

限界突破：

スターチケットを消費して、カードレベルの上限を上げることができます。

※スターチケットはイベントでポイントを集めたり、ジュエルで購入することで入手します。

1-4-9-F カード入れ替え

所持カードの中からカードを選び、デッキを編集します。

1



カード入れ替え画面 1



カード入れ替え画面 2

■操作方法

- ・「カード入れ替え」を押すと、選択中のデッキのカードを入れ替えることができます。
- ・所持カードの中からデッキに入れたいカードを選択し、デッキのカードと交換します。

1-4-9-G コミュニケーション

- 好きなキャラクターとの親密度を上げることができます。
- また、ゲームのナビゲーションボイスを好きなキャラクターに設定することができます。

1



コミュニケーション画面

■操作方法

- 「コミュニケーション」を押すと、キャラクター選択画面に移動します。
- キャラクターを選択して「決定」を押すと、そのキャラクターとの親密度を上げるためのプレゼント購入画面になります。プレゼントを購入するにはマニーが必要です。
- キャラクターを選択して「ナビボイス設定」を押すと、選択したキャラクターがゲームのナビゲーションボイスに設定されます。
- キャラクターを選択して「キャラ表示」を押すと、そのキャラクターを大きく表示して、「ボイス再生」や「アクション」の操作を行うことができます。

1-4-10 バトル

1

- 画面の上から降りてくるノーツが、画面下の判定ラインと重なるタイミングでボタンを押すと、対戦相手を攻撃します。バトル終了時に対戦相手のライフを0にしていたら勝利です。
- 入力タイミングの精度と、使用しているデッキ（カード）の強さによって相手に与えるダメージが変化します。
- 敵弾に当たるとライフが減少しますが、BELL を取ることにより回復します。バトル中に自分のライフが0になると負けとなります。
- 後方のキャラクターは、BELL は取れませんが、対戦相手の攻撃にも当たりません。

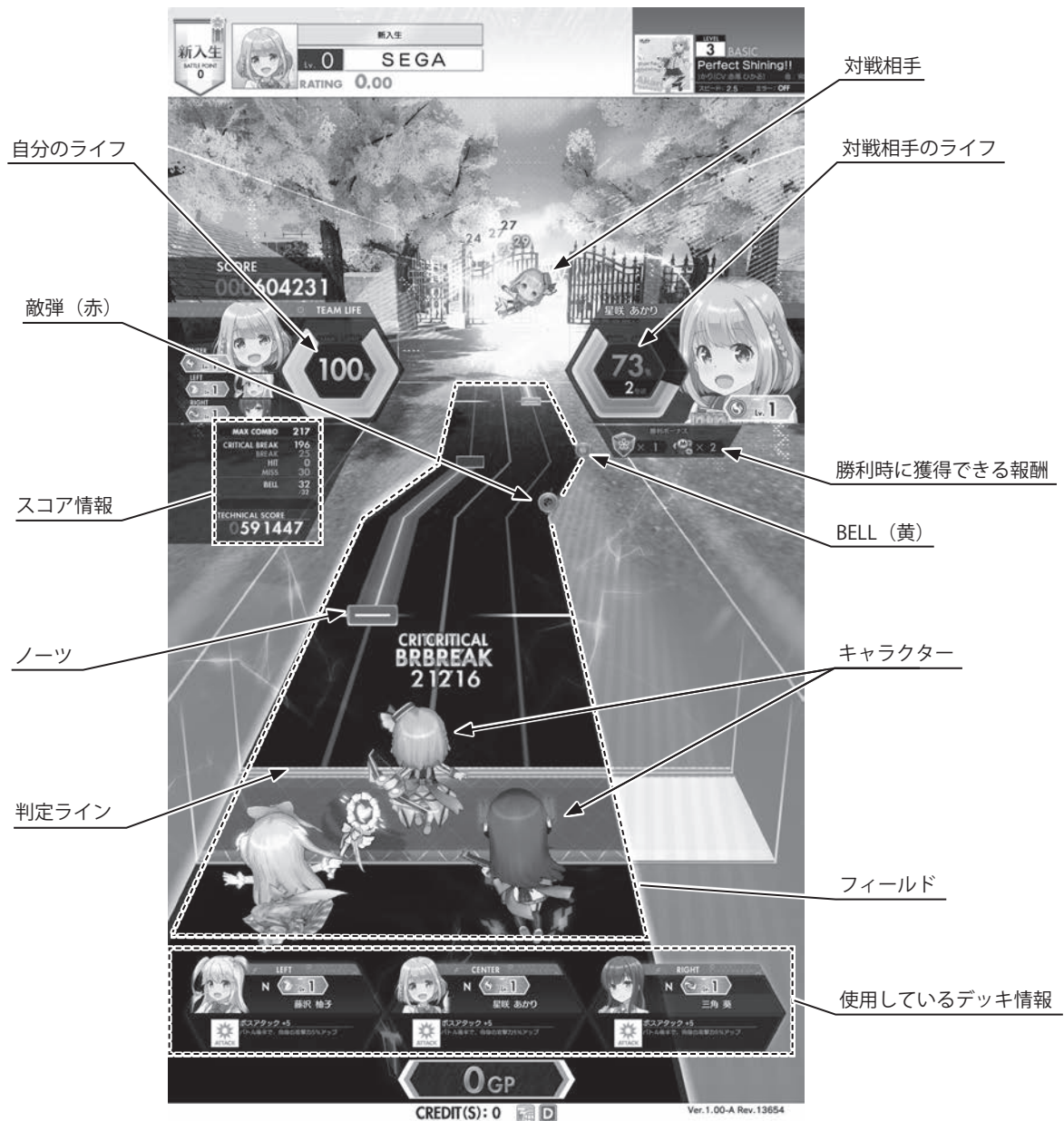

バトル画面

■操作方法

- レバーで先頭のキャラクターを左右に動かします。フィールド上に乗っていない場合は、ノーツを叩いても対戦相手にダメージを与えることはできません。
- ノーツの種類に対応したボタンをたたくことで、対戦相手を攻撃します。

1-4-11 リザルト

- ・バトル終了後、プレイ結果を表示します。
- ・プレイ結果の表示終了後、カード、キャラクター成長画面に進みます。

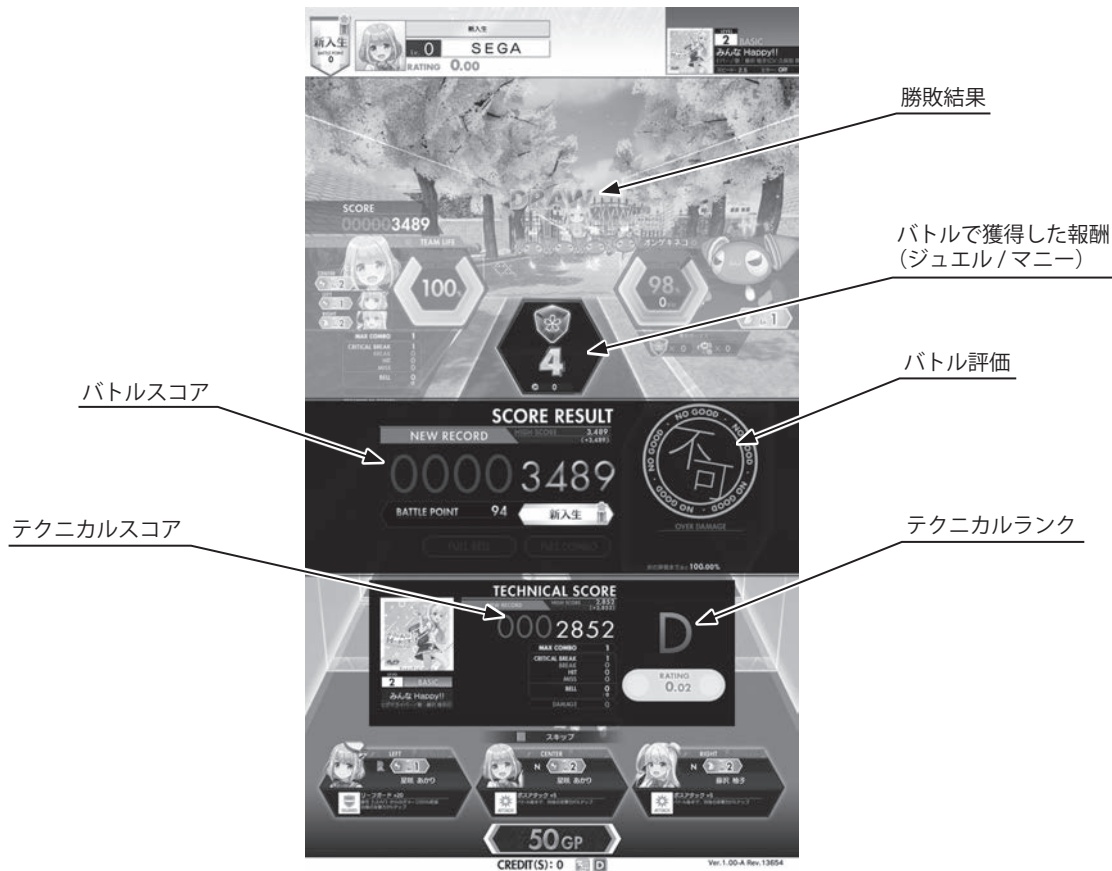

リザルト画面

■各項目の説明

勝敗結果	WIN / LOSE / DRAW のいずれかの結果を表示します。	
バトルで獲得した報酬	WIN	勝利ボーナスと完走ボーナスの合計を獲得します。
	LOSE	プレイボーナスのみ獲得します。
	DRAW	完走ボーナスのみ獲得します。
バトルスコア	<ul style="list-style-type: none"> ・対戦相手とオンゲキネコに与えたダメージによって決まります。 ・与えるダメージが大きいほど高いスコアになります。 ・カードを成長させることにより、バトルスコアも上昇していきます。 	
バトル評価	<ul style="list-style-type: none"> ・対戦相手のライフを0にした後、追加で与えるダメージによって決まります。 ・対戦相手のライフを0にできなかった、またはバトルで負けてしまった場合は「不可」になります。 	
テクニカルスコア	<ul style="list-style-type: none"> ・純粋な音楽ゲームとしてのプレイスキルを測るスコアです。 ・上手にプレイするほどスコアが高くなります。 ・使用しているカードの強さは考慮されません。 	
テクニカルランク	テクニカルスコアによって決まります。110万点を出すと SSS+ になります。	

1-4-12 カード、キャラクター成長

- ・バトルに使用したカードが成長します。
- ・レベルが上がると、カードの攻撃力が増加します。
- ・使用したカードがオリジナルキャラクターの場合は、キャラクターの親密度が上がり、様々な報酬を得ることができます。(コラボレーションキャラクターの場合、親密度は上がりません。)



カード、キャラクターの成長画面

1-4-13 ゲームの継続 / 終了の確認

1曲プレイする毎に、ゲームの継続 / 終了メニューが表示されます。



コンティニュー画面



GP 変換確認画面

■操作方法

- ・「続けて遊ぶ」を選択すると、楽曲選択に進みます。
- ・「ゲーム終了」を選択すると、余った GP をマニーに変換してトータルリザルトに進みます。

1-4-14 トータルリザルト

- プレイ曲数に応じて、プレイヤーレベルがアップします。
- ゲーム中に獲得したアイテムがある場合、獲得アイテムの一覧が表示されます。
- 表示終了後、プレイヤーボックスに進みます。

1



プレイヤーレベルアップ画面



獲得アイテム確認画面

1-4-15 プレイヤーボックス

- プレイヤー情報をカスタマイズします。
- 獲得した「アイコン」「称号」「プレート」を設定できます。
- 設定終了後、「ゲーム終了」を選択し、ゲーム終了に進みます。



プレイヤーボックス画面

1-4-16 ゲーム終了

ログアウトし、ゲーム終了となります。



ゲーム終了画面

1-5 イベントモード

ゲームテストモードのゲーム設定画面で「イベントモード設定」を「ON」にすると、イベントモードを運営することができます。< 3-7 参照 >

■イベントモードの特徴

- ・アドバタイズ中は、ゲームテストモードで設定した楽曲数が表示されます。
- ・GPの購入はなく、フリープレイとなります。
- ・新規 Aime ではプレイできません。
- ・イベントモードでのプレイデータは保存されません。(読み込みは可能です。)
- ・イベントモード中は、メニュー選択画面の TIME が無制限になります。
- ・イベントモード中は、難易度「MASTER」が常に解禁されています。
- ・閉店設定は無効となります。





イベントモード画面 1



イベントモード画面 2

1-6 ネットワーク接続

「オンゲキ」は、本製品と ALL.Net を含めたネットワーク接続が正常な状態で利用可能です。ネットワークに障害がある場合は、「ゲストプレイ」のみプレイすることができます。ネットワーク接続状態は、画面右下のオンラインアイコンで確認することができます。

 緑色	【正常】 <ul style="list-style-type: none"> ・ネットワーク接続が正常な状態です。 ・全てのゲームがプレイできます。
 灰色	「ゲストプレイ」のみプレイできます。

1-7 サーバーメンテナンス

1

毎日、定期的にサーバーメンテナンスを行います。
メンテナンス中は一切のプレイを行うことができません。

メンテナンス時間

- ・毎日 AM4：00 から AM7：00 の間です。
- ・メンテナンス時刻までに全てのゲームを終了していただくために、以下のような処理機能があります。

メンテナンス 60 分前	3 CREDITS の項目選択不可
メンテナンス 50 分前～	アドバタイズ画面にて以下を表示： 「あと 30 分でプレイ受付を終了します」
メンテナンス 40 分前	2、3 CREDITS の項目選択不可
メンテナンス 20 分前	<ul style="list-style-type: none"> ・コイン投入不可 ・アドバタイズ画面にて以下を表示： 「本日のプレイ受付は終了しました」

1-8 閉店処理

閉店時刻までに全てのゲームを終了していただくために、以下のような閉店処理機能があります。
閉店時刻はテストモードの「閉店設定」で設定します。< 3-11 参照 >

閉店 60 分前	3 CREDITS の項目選択不可
閉店 50 分前～	アドバタイズ画面にて以下を表示： 「あと 30 分でプレイ受付を終了します」
閉店 40 分前	2、3 CREDITS の項目選択不可
閉店 20 分前	<ul style="list-style-type: none"> ・コイン投入不可 ・アドバタイズ画面にて以下を表示： 「本日のプレイ受付は終了しました」

1-9 自動再起動処理

毎朝 7：00 にキャビネットが稼働していた場合、自動再起動を行います。
ゲームプレイ中は自動再起動は行われません。
ゲームが終了し、アドバタイズに戻ったタイミングで再起動が行われます。
再起動メッセージ中はゲームをスタートできません。

1-10 GP 復旧機能

プレイ中に電源切れなどでゲームが中断した場合、次回のゲーム起動後に、前プレイ時の[残り GP]と、プレイ中だった場合は[プレイに消費した GP]を付与する機能です。

ゲームテストモードの「ゲーム設定」で、「GP 復旧機能」を ON にすることで使用できます。

< 3-7 参照 >

■ GP 復旧の流れ

復旧機能を使用できる条件

- ・問題の発生したキャビネットのみで使用可能です。
- ・復旧できる GP は、ゲームをプレイするたびに書き換わるため、直前のプレイの GP しか復旧できません。

- ① 復旧 GP の値を確認して、GP 復旧機能を ON にします。

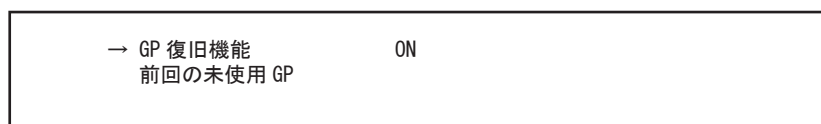

※復旧できる GP が 0 であれば、復旧機能は動きません。



- ② ゲーム設定を終了し、テストモードを抜けます。
(ゲーム起動後、アドバタイズシーケンスとなります。)
- ③ ゲーム開始時のプロフィール確認後、GP 購入画面の代わりに復旧 GP 受け取り画面となります。



復旧 GP 受け取り画面

- ④ 「はい」を選択すると、GP を付与します。
GP を付与した後は、通常のゲームと同じ流れになります。
GP を付与すると、GP 復旧機能の GP は 0 になります。

2 テストモードの操作方法

2

⚠ 警告

指定以外の箇所には触れないでください。指定以外の箇所に触れると、感電、短絡、火災の原因となります。

⚠ 注意

部品の開閉、取り付け、取り外し時に指を挟まれないように注意してください。

STOP

重要

本製品はACユニットのメイン電源スイッチとスイッチユニットのサブ電源スイッチが共に ON でないと通電しません。

キャビネット内部のスイッチユニットにてテストモードを操作し、定期点検や稼働状況の確認、各種設定変更を行います。

2-1 スイッチユニット

マスターキーで解錠し、セレクトードアを開くと、スイッチユニットがあります。

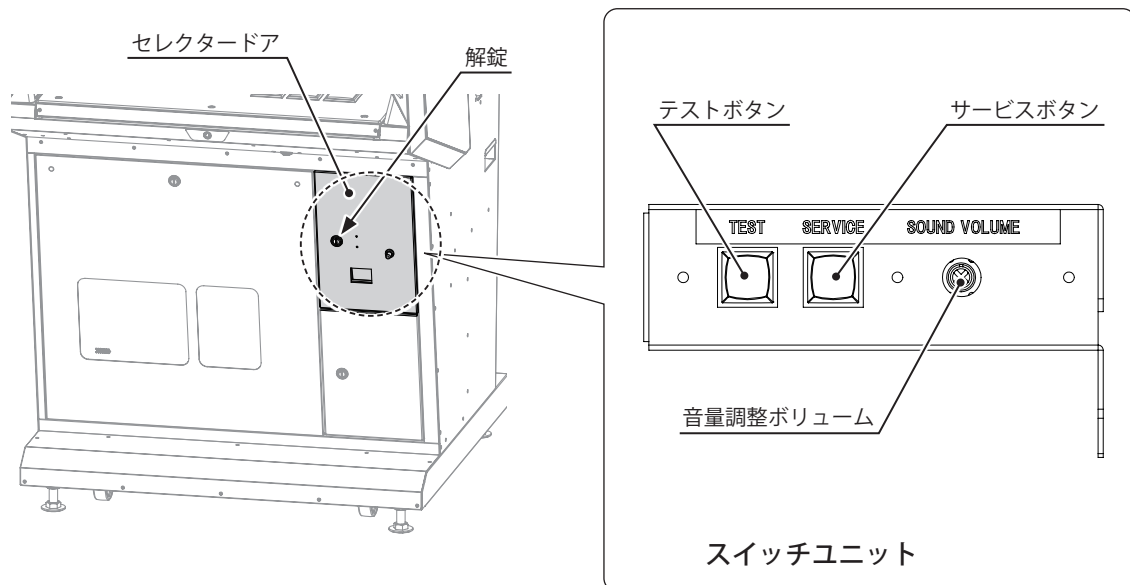

テストボタン	テストモードに入るときに使用します。 テストモード中は項目の実行、変更に使います。
サービスボタン	サービスクレジットを入力します。その際、稼働状況画面のサービスクレジットがカウントアップします。< 3-2 参照 > テストモード中では、項目の選択に使います。
音量調整ボリューム	スピーカーの音量調整に使います。 設置場所の環境を考慮して適切な音量に調整してください。

3 ゲームテストモード

3-1 ゲームテストメニュー

スイッチユニットのテストボタンを押すと、ゲームテストメニュー画面を表示します。〈2章 参照〉

3

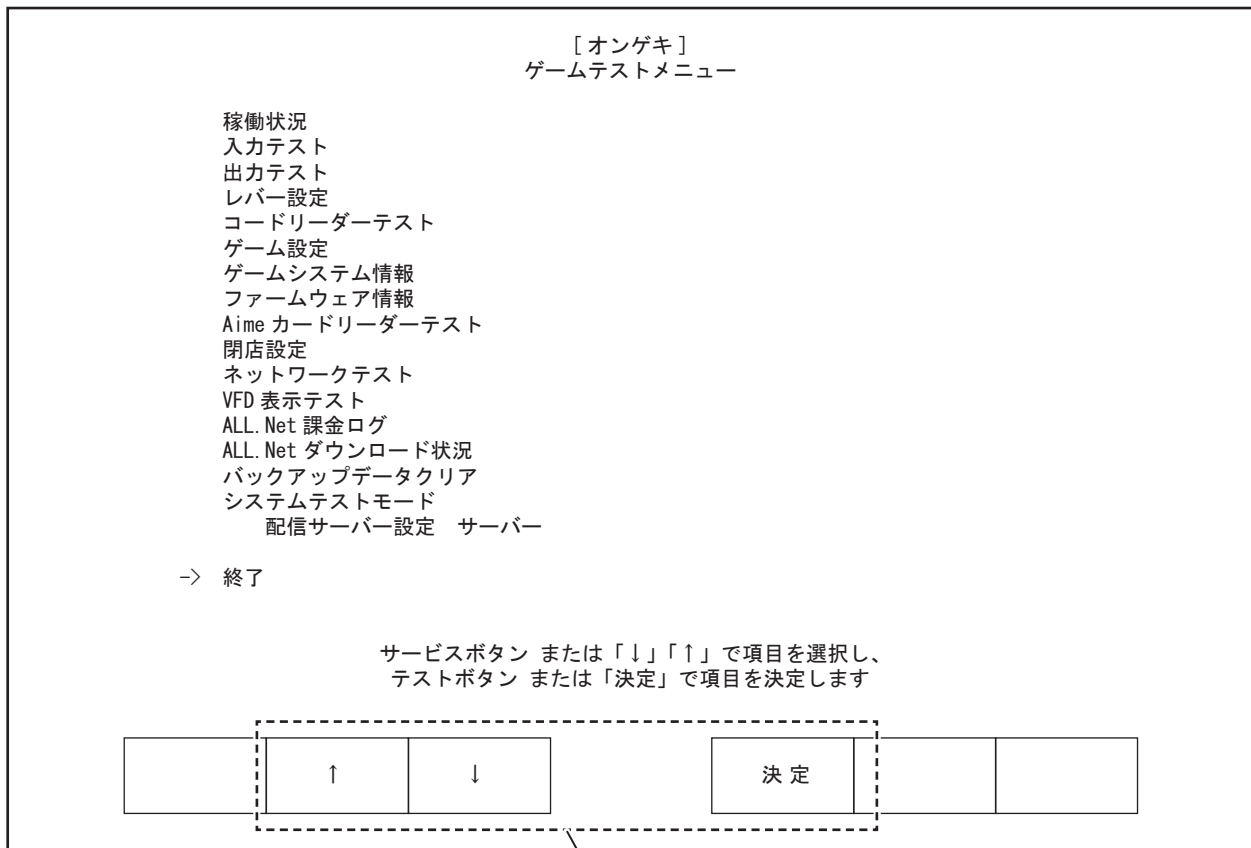

ゲームテストメニュー画面

※コントロールパネルのボタンで操作することも可能です
「↑」: L2 ボタン
「↓」: L3 ボタン
「決定」: R1 ボタン

■操作方法

- ・ サービスボタンまたは「↓」「↑」で項目を選択し、テストボタンまたは「決定」で項目を決定します。
- ・ 「終了」を選択して決定すると、ゲームテストメニューを終了します。

■各項目の説明

稼働状況	ゲームの各記録を確認することができます。＜ 3-2 参照＞
入力テスト	各入力装置の動作確認を行います。＜ 3-3 参照＞
出力テスト	各出力装置の動作確認を行います。＜ 3-4 参照＞
レバー設定	レバーの動作確認と設定を行います。＜ 3-5 参照＞
コードリーダーテスト	コードリーダーの動作確認を行います。＜ 3-6 参照＞
ゲーム設定	ゲームの各種設定を行います。＜ 3-7 参照＞
ゲームシステム情報	各種ゲーム内のバージョン情報を表示します。＜ 3-8 参照＞
ファームウェア情報	各種ファームウェアの情報表示と更新を行います。＜ 3-9 参照＞
Aime カードリーダーテスト	タッチ式カードリーダーの動作確認を行います。＜ 3-10 参照＞
閉店設定	閉店時刻の設定を行います。＜ 3-11 参照＞
ネットワークテスト	ネットワークの接続確認を行います。＜ 3-12 参照＞
VFD 表示テスト	電子マネー用 VFD の表示テストを行います。＜ 3-13 参照＞
ALL. Net 課金ログ	ALL.Net 課金情報の閲覧、警告表示の ON/OFF 切り替えができます。＜ 3-14 参照＞
ALL.Net ダウンロード状況	ソフトウェアのバージョン、ソフトウェア配信状況の確認ができます。＜ 3-15 参照＞ ※クライアント機の場合は非表示となり、選択できません。
バックアップデータクリア	バックアップデータを消去します。＜ 3-16 参照＞
システムテストモード	システムテストモードに進みます。＜ 3-17 参照＞ ※配信サーバー（サーバー/クライアント）の設定はシステムテストモード内のシステム設定で行います。

3-2 稼働状況

ゲームの各記録を確認することができます。

稼働状況							
コイン1	**						
コイン2	**						
トータルコイン	**						
コインクレジット	**						
サービスクレジット	**						
トータルクレジット	**						
消費クレジット数							
1クレジット	**						
2クレジット	**						
3クレジット	**						
総プレイ回数	**						
Aime プレイ回数	**						
ゲストプレイ回数	**						
初回無料プレイ回数	**						
チュートリアルプレイ回数	**						
総通電時間	**日 **時間**分**秒						
総プレイ時間	**日 **時間**分**秒						
平均プレイ時間	**時間**分**秒						
最長プレイ時間	**時間**分**秒						
最短プレイ時間	**時間**分**秒						
テストボタン または「決定」で終了します							
<table border="1" style="margin: auto;"> <tr> <td style="width: 30px; height: 30px;"></td> <td style="width: 30px; text-align: center;">↑</td> <td style="width: 30px; text-align: center;">↓</td> </tr> </table>		↑	↓	<table border="1" style="margin: auto;"> <tr> <td style="width: 30px; height: 30px; text-align: center;">決定</td> <td style="width: 30px; height: 30px;"></td> <td style="width: 30px; height: 30px;"></td> </tr> </table>	決定		
	↑	↓					
決定							

稼働状況画面

■操作方法

テストボタンまたは「決定」で終了します。

■各項目の説明

コイン1/2	コインシュート1/2にそれぞれ投入されたコイン数
トータルコイン	コイン投入で入った合計コイン数
コインクレジット	コイン投入で入ったクレジット数
サービスクレジット	サービスボタンで入ったクレジット数
トータルクレジット	コイン投入、サービスクレジットの合計クレジット数
消費クレジット数	ゲーム中に消費したクレジット数
1クレジット	1クレジットによるGP購入を選択した回数
2クレジット	2クレジットによるGP購入を選択した回数
3クレジット	3クレジットによるGP購入を選択した回数

総プレイ回数	Aime プレイ回数、ゲストプレイ回数の合計
Aime プレイ回数	Aime を使用してプレイした回数
ゲストプレイ回数	Aime を使用しないでプレイした回数
初回無料プレイ回数	Aime による初回無料プレイの回数
チュートリアルプレイ回数	チュートリアルをプレイしたゲーム回数
総通電時間	テストモード以外の総通電時間
総プレイ時間	稼働期間でプレイされた総時間
平均プレイ時間	1 ゲームあたりの平均プレイ時間
最長プレイ時間	1 ゲームあたりの最長プレイ時間
最短プレイ時間	1 ゲームあたりの最短プレイ時間

3-3 入力テスト

各入力装置の動作確認を行います。
定期的に入力装置の状態をチェックしてください。

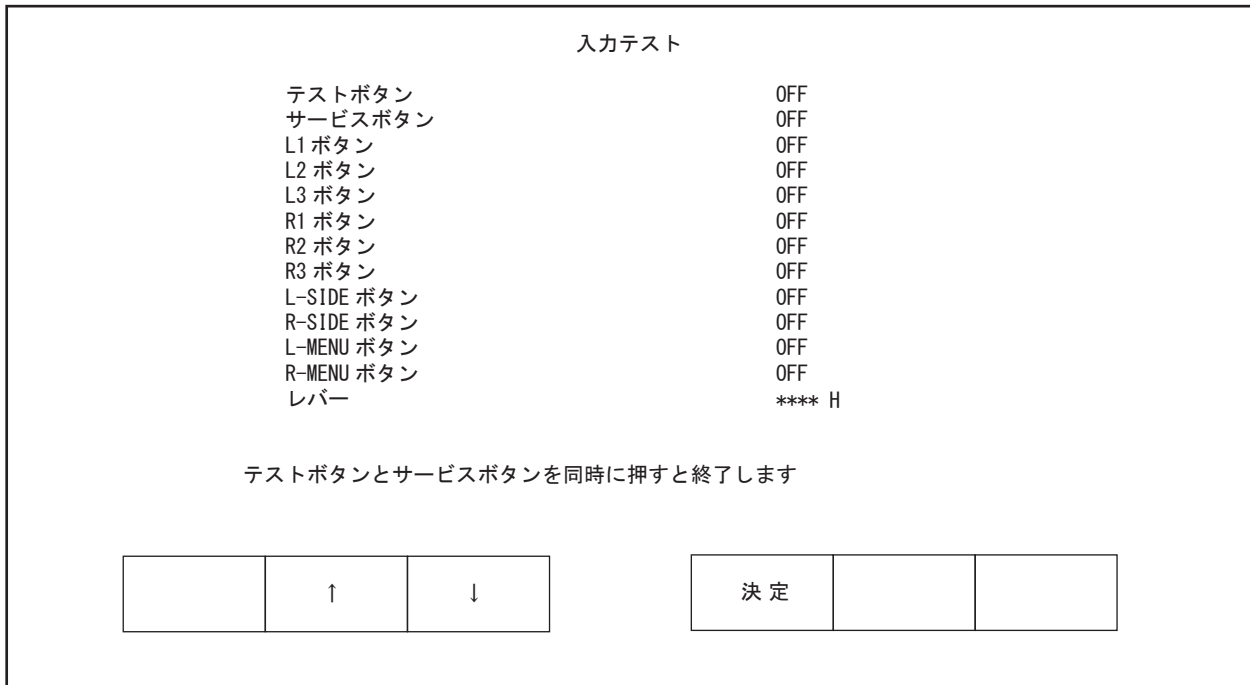

入力テスト画面

■操作方法

テストボタンとサービスボタンを同時に押すと終了します。

■各項目の説明

テストボタン	テストボタンを押して ON / 放して OFF になれば正常
サービスボタン	サービスボタンを押して ON / 放して OFF になれば正常
L1 ボタン	ゲームボタン L1 を押して ON / 放して OFF になれば正常
L2 ボタン	ゲームボタン L2 を押して ON / 放して OFF になれば正常
L3 ボタン	ゲームボタン L3 を押して ON / 放して OFF になれば正常
R1 ボタン	ゲームボタン R1 を押して ON / 放して OFF になれば正常
R2 ボタン	ゲームボタン R2 を押して ON / 放して OFF になれば正常
R3 ボタン	ゲームボタン R3 を押して ON / 放して OFF になれば正常
L-SIDE ボタン	サイドボタン L を押して ON / 放して OFF になれば正常
R-SIDE ボタン	サイドボタン R を押して ON / 放して OFF になれば正常
L-MENU ボタン	メニューボタン L を押して ON / 放して OFF になれば正常
R-MENU ボタン	メニューボタン R を押して ON / 放して OFF になれば正常
レバー	レバーを左右に動かし、数値が変化すれば正常

3-4 出力テスト

各出力装置の動作確認を行います。
定期的に出力装置の状態をチェックしてください。

出力テスト

コインロッカー	ON (コイン投入不可)
L1 ボタン LED	OFF
L2 ボタン LED	OFF
L3 ボタン LED	OFF
R1 ボタン LED	OFF
R2 ボタン LED	OFF
R3 ボタン LED	OFF
L-SIDE ボタン LED	OFF
R-SIDE ボタン LED	OFF
ピラー L LOWER LED	OFF
ピラー R LOWER LED	OFF
ピラー L CENTER LED	OFF
ピラー R CENTER LED	OFF
ピラー L UPPER LED	OFF
ピラー R UPPER LED	OFF
ビルボード LED	OFF
全 LED	OFF

-> 終了

サービスボタン または「↓」「↑」で項目を選択し、
テストボタン または「決定」で項目を決定します

↑

↓

決定

出力テスト画面

■操作方法

- ・ サービスボタンまたは「↓」「↑」で項目を選択し、テストボタンまたは「決定」で項目を決定します。
- ・ 「終了」を選んで決定すると、ゲームテストメニュー画面に戻ります。

■各項目の説明

コインロッカー	OFF でコインが投入できる / ON でコインが返却口に戻れば正常です。	
各 LED の出力テスト	各 LED ごと個別に出力テストを行います。	
	L1 ~ L3 ボタン LED、 R1 ~ R3 ボタン LED、 L / R-SIDE ボタン LED	実行するたびに、該当箇所が OFF (消灯) → RED → GREEN → BLUE → WHITE の順に切り替われば正常です。
	ピラー L / R LOWER LED、 ピラー L / R CENTER LED、 ピラー L / R UPPER LED、 ビルボード LED	実行するたびに、該当箇所が OFF (消灯) → RED → GREEN → BLUE → WHITE → MOVE の順に切り替われば正常です。
全 LED	全ての LED の出力テストを行います。	
	L1 ~ L3 ボタン LED、 R1 ~ R3 ボタン LED、 L / R-SIDE ボタン LED	実行するたびに、該当箇所が OFF (消灯) → RED → GREEN → BLUE → WHITE の順に切り替われば正常です。
	ピラー L / R LOWER LED、 ピラー L / R CENTER LED、 ピラー L / R UPPER LED、 ビルボード LED	実行するたびに、該当箇所が OFF (消灯) → RED → GREEN → BLUE → WHITE → MOVE の順に切り替われば正常です。

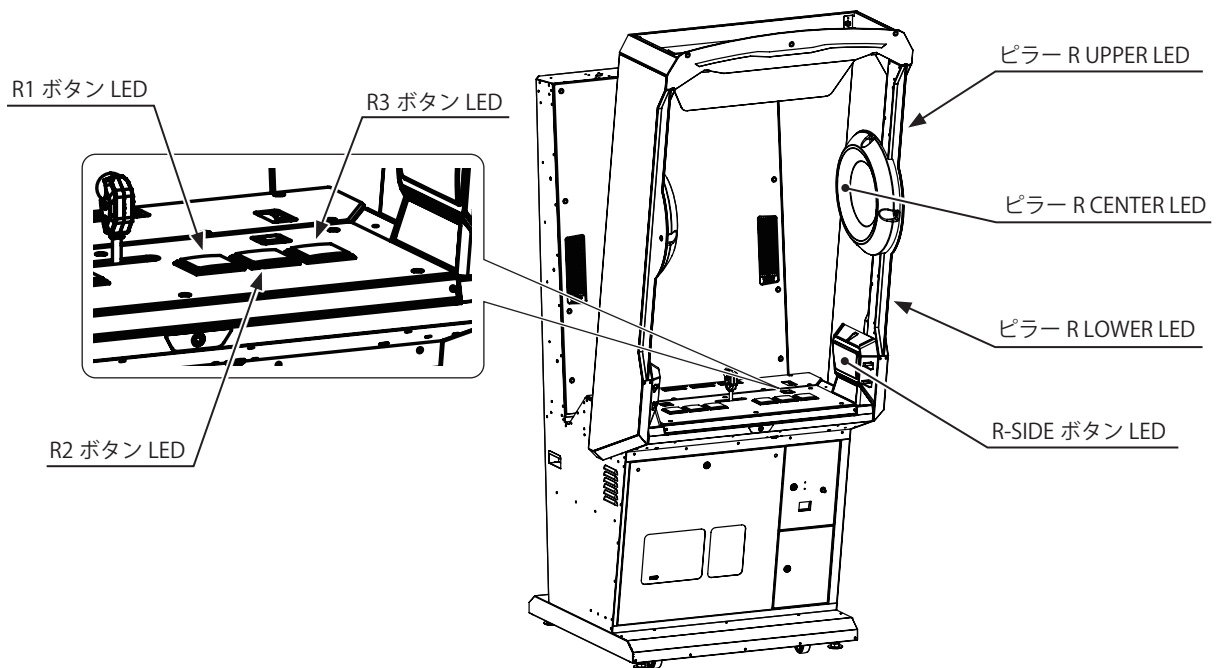
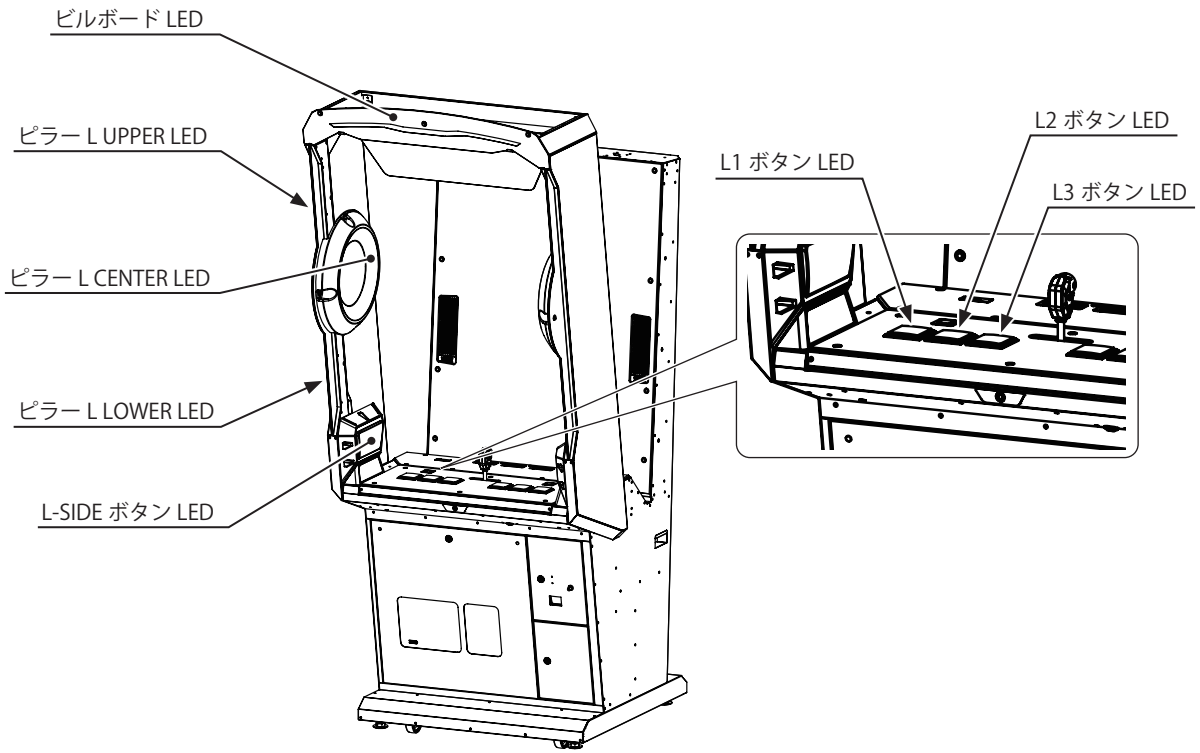

3-5 レバー設定

レバーの動作確認と設定を行います。

レバー設定

レバーの調整を行います
画面の指示に従ってレバーを動かし、設定を保存してください

レバー位置 **** H

可動域調整

左 **** H

右 **** H

レバーを左右にゆっくり端まで動かしてください

初期設定に戻す
-> 終了

サービスボタン または「↓」「↑」で項目を選択し、
テストボタン または「決定」で項目を決定します

↑

↓

決定

レバー設定画面

■操作方法

- ・ サービスボタン または「↓」「↑」で項目を選択し、テストボタン または「決定」で項目を決定します。
- ・ 「終了」を選んで決定すると、設定を保存するかどうかの確認画面に進みます。

■各項目の説明

レバー位置	レバーの位置を表示します。
可動域調整	左右の可動域の MAX 値を表示します。
初期設定に戻す	<ul style="list-style-type: none"> ・ ゲーム中、キャラクターの左右移動に異常（例：レバーを左いっぱい に倒しても、画面で中央のキャラクターが真ん中までしか行かない） があった場合には、「初期設定に戻す」を実行してください。実行後は レバーを左右にゆっくり端まで動かしてください。 ・ レバーメカの交換・調整作業を行った際は、必ず本項目を実行した上 で「可動域調整」を行い、設定を保存してください。 <取扱説明書「13-2-1 レバーメカの交換」参照>

レバー設定

この設定を保存しますか？

可動域調整
左 ****
右 ****

保存する
-> 保存しない

サービスボタン または「↓」「↑」で項目を選択し、
テストボタン または「決定」で項目を決定します

	↑	↓
--	---	---

決定		
----	--	--

レバー設定保存確認画面

■操作方法

- ・ サービスボタン または「↓」「↑」で項目を選択し、テストボタン または「決定」で項目を決定します。
- ・ 「終了」を選んで決定すると、ゲームテストメニュー画面に戻ります。

3-7 ゲーム設定

ゲームの各種設定を行います。

ゲーム設定								
筐体グループの設定	*							
グループ内基準機の設定	***							
イベントモード設定	***							
イベントモード曲数設定	***							
GP 購入 パターン 1 設定	*							
GP 購入 パターン 2 設定	*							
[1 CREDIT: ** GP / 2 CREDITS: *** GP / 3 CREDITS: *** GP]								
GP 追加購入設定	***							
GP 復旧機能	***							
前回の未使用 GP	復旧できる GP がありません							
アドバタイズ音量設定	** %							
-> 終了								
サービスボタン または「↓」「↑」で項目を選択し、 テストボタン または「決定」で項目を決定します								
<table border="1" style="margin: auto;"> <tr> <td style="width: 30px; height: 30px;"></td> <td style="width: 30px; text-align: center;">↑</td> <td style="width: 30px; text-align: center;">↓</td> <td style="width: 30px; height: 30px;"></td> </tr> </table>		↑	↓		<table border="1" style="margin: auto;"> <tr> <td style="width: 60px; text-align: center;">決定</td> <td style="width: 60px; height: 30px;"></td> <td style="width: 60px; height: 30px;"></td> </tr> </table>	決定		
	↑	↓						
決定								

ゲーム設定画面

■操作方法

- ・ サービスボタン または「↓」「↑」で項目を選択し、テストボタン または「決定」で項目を決定します。
- ・ 「終了」を選んで決定すると、ゲームテストメニュー画面に戻ります。

■各項目の説明

筐体グループ設定	複数台で稼働する際のグループを設定します。 「筐体グループ設定」を行うと、同グループ内でのみキャビネット間の通信プレイができるようになります。(初期設定値：A、設定値：A/B/C/D/OFF) ※ 1 台で稼働させる場合、必ず「OFF」にしてください。	
	OFF	キャビネット間の通信をしないで稼働します。
グループ内基準機設定	グループ内のゲーム設定の基準機を設定します。 対象となるゲーム設定は、「イベントモード設定」と「イベントモード楽曲数設定」です。 「筐体グループ設定」を行う場合は、同グループ内に必ず 1 台だけ、基準機が存在するように設定してください。 (初期設定値：基準機に従う、設定値：基準機に従う / 基準機) 例) 基準機をイベントモードに設定すると、同グループ内の他のキャビネットにも設定が反映されます。	
	基準機	グループ内のゲーム設定を行う基準機となります。 基準機で設定した内容は、同グループ内の「基準機に従う」に設定したキャビネットに反映されます。
	基準機に従う	基準機に従って、ゲーム設定を受け継ぎます。

イベントモード 設定	イベントモードの設定をします。 イベントモードでは、Aime 対応カード、または携帯電話を使用したデータ保存は行われません。また難易度「MASTER」が最初から開放された状態になり、楽曲選択とリザルトの制限時間が無制限になります。 ※「基準機に従う」に設定した場合は変更できません。 (初期設定値：OFF、設定値：OFF / ON)			
	OFF	通常モードになります。		
	ON	イベントモードになります。		
イベントモード 曲数設定	イベントモード中の楽曲数を設定します。(初期設定値:2、設定値:1 / 2 / 3) ※イベントモード設定を OFF にすると設定しません。			
GP 購入パターン 1 設定	GP 購入のパターンを 2 つより選択できます。(初期設定値:A、設定値:A / B)			
		1 Credit	2 Credits	3 Credits
	A	90 GP	220 GP	360 GP
B	80 GP	200 GP	320 GP	
GP 購入パターン 2 設定	GP 購入時のクレジットを制限する設定です。(初期設定:2、設定値:1 / 2 / 3)			
	1	制限しません。		
	2	2 クレジットまで購入可能となり、3 クレジットによる GP 購入ができなくなります。		
	3	1 クレジット購入可能となり、2 クレジットおよび 3 クレジットによる GP 購入ができなくなります。		
GP 追加購入設定	GP 追加購入の設定をします。(初期設定値：ON、設定値：ON / OFF)			
	ON	GP の追加購入が可能です。		
	OFF	GP の追加購入ができなくなります。		
GP 復旧機能	プレイ中に電源切れなどでゲームが中断した場合、次回のゲーム起動後に前プレイ時の [残り GP] と、プレイ中だった場合は [プレイに消費した GP] を付与する機能です。 ※付与する GP は [前回の未使用 GP] で確認できます。 ※イベントモード設定が ON の場合は使用できません。 (初期設定値：OFF、設定値：OFF / ON)			
	OFF	GP 復旧機能を使用できません。		
	ON	復旧可能な GP がある場合に、ON に設定できます。ON にすると GP 復旧機能が作動します。 ※復旧方法は「1-10」を参照してください。		
前回の未使用 GP	復旧できる GP がある場合	復旧する GP の値が表示されます。		
	復旧できる GP がない場合	「復旧できる GP がありません」と表示されます。		
アダプタイズ音量 設定	アダプタイズ (ゲームプレイ中以外) の音量を設定します。 (初期設定値：100%、設定値：0% / 25% / 50% / 75% / 100%)			

3-8 ゲームシステム情報

各種ゲーム内のバージョン情報を表示します。

ゲームシステム情報 1/2

ソフトウェアバージョン	*. **. **
キーチップ ID	****-*****
メイン ID	****-*****
LED 制御ボード	
ボード番号	*****-**
ファームウェア	**

テストボタン または「決定」で次のページへ移動します

↑

↓

決定

ゲームシステム情報画面 1/2

■操作方法

テストボタンまたは「決定」で、ゲームシステム情報画面 2/2 に進みます。

■各項目の説明

ソフトウェアバージョン	ゲームソフトウェアのバージョンを表示します。
キーチップ ID	キーチップ ID 情報を表示します。
メイン ID	メイン ID 情報を表示します。
LED 制御ボード	LED 制御ボードのボード番号と、ファームウェアのバージョン情報を表示します。

ゲームシステム情報 2/2

追加データ一覧

データ名	日付
*****	**** / ** / **
*****	**** / ** / **

テストボタン または「決定」で終了します

↑
↓

決定

ゲームシステム情報画面 2/2

■操作方法

テストボタンまたは「決定」で終了します。

■各項目の説明

データ名	配信されたデータのバージョン名
日付	配信されたデータの日付

3-9 ファームウェア情報

各種ファームウェアの情報表示と更新を行います。

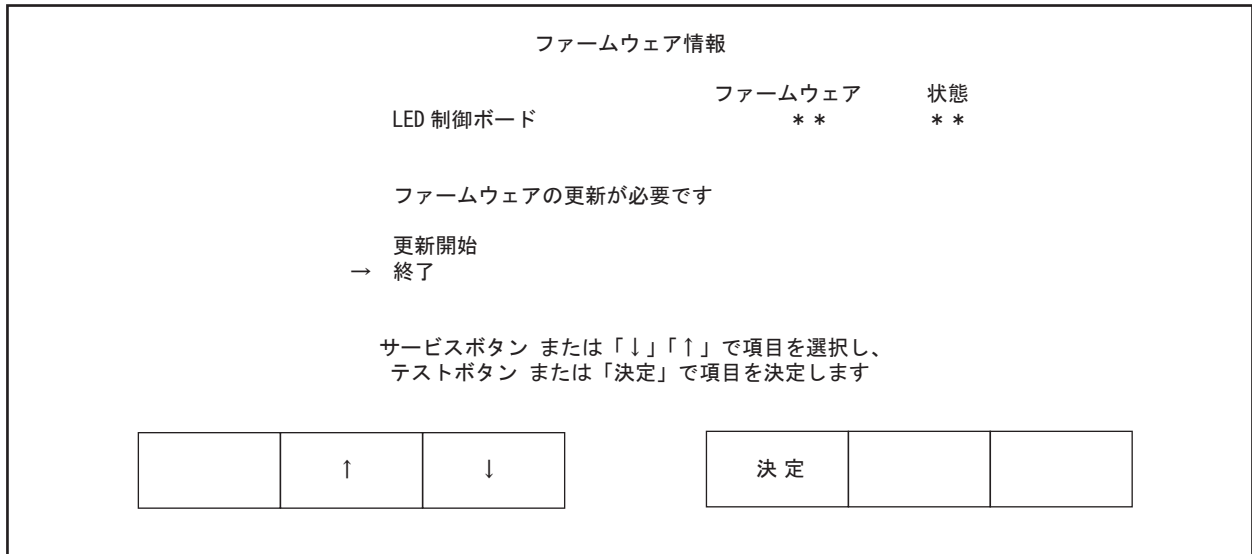

ファームウェア情報画面

更新する必要がある場合は、「ファームウェアの更新が必要です」と表示され、「更新開始」を選択できます。

■操作方法

- ・ サービスボタンまたは「↓」「↑」で項目を選択し、テストボタンまたは「決定」で項目を決定します。
- ・ 「終了」を選んで決定すると、ゲームテストメニュー画面に戻ります。

更新の必要がない場合は、「ファームウェアの更新は必要ありません」と表示されます。テストボタンまたは「決定」ボタンで終了します。

■各項目の説明

LED 制御ボード	LED 制御ボードの状態を表示します。
更新開始	LED 制御ボードのファームウェアを更新します。更新が必要な時のみ選択することができます。

3-10 Aime カードリーダーテスト

タッチ式カードリーダーの動作確認を行います。

読み取りテスト中は、Aime 対応カードまたは携帯電話をタッチし続けてください。

すぐに離すと、正しく読み取れないことがあります。

タッチしても画面に変化がない場合は、別の Aime 対応カードまたは携帯電話で試してください。

それでも反応がない場合は、タッチ式カードリーダーの故障などが考えられます。

Aime カードリーダーテスト

ハードウェアバージョン * * * - * * * * *

ファームウェアバージョン * *

カードリーダー状態 * * * * * *

読み取り結果 * * * *

所要時間 * *

LED 状態 OFF

読み取り開始
LED チェック
-> 終了

サービスボタン または「↓」「↑」で項目を選択し、
テストボタン または「決定」で項目を決定します

	↑	↓
--	---	---

決定		
----	--	--

Aime カードリーダーテスト画面

■操作方法

- ・ サービスボタン または「↓」「↑」で項目を選択し、テストボタン または「決定」で項目を決定します。
- ・ 「終了」を選んで「決定」ボタンを押すと、ゲームテストメニュー画面に戻ります。

■各項目の説明

読み取り開始	この項目を実行すると、読み取りテストを開始します。
LED チェック	タッチ式カードリーダーの LED のテストを行います。

ハードウェアバージョン	ハードウェアのバージョンが表示されます。	
ファームウェアバージョン	ファームウェアのバージョンが表示されます。	
カードリーダー状態	タッチ式カードリーダーの状況を表示します。	
	待機中	待機中です。
	読み取り中	読み取り中です。
読み取り結果	読み取りチェックの結果を表示します。	
	GOOD	読み取りに成功しました。
	BAD	10 秒以内に読めなかったか、読み取りに失敗しました。
所要時間	読み取りにかかった時間を表示します。	
	0.0 秒	10 分の 1 秒単位で表示します。
LED 状態	LED チェックの状況を表示します。「LED チェック」を実行するたびに、タッチ式カードリーダーの LED 該当箇所が RED → GREEN → BLUE → WHITE → OFF (消灯) の 5 段階に切り替われば正常です。(初期状態：OFF)	

3-11 閉店設定

閉店時刻の設定を行います。

閉店処理機能の説明については、「1-8」を参照してください。

3

閉店設定

スケジュール種別	毎日
時	**時
分	**分

初期設定に戻す

-> 終了

サービスボタン または「↓」「↑」で項目を選択し、
テストボタン または「決定」で項目を決定します

	↑	↓
--	---	---

決定		
----	--	--

閉店設定画面（毎日）

閉店設定

スケジュール種別	曜日別
(日) 時	**時
分	**分
(月) 時	**時
分	**分
(火) 時	**時
分	**分
(水) 時	**時
分	**分
(木) 時	**時
分	**分
(金) 時	**時
分	**分
(土) 時	**時
分	**分

初期設定に戻す

-> 終了

サービスボタン または「↓」「↑」で項目を選択し、
テストボタン または「決定」で項目を決定します

	↑	↓
--	---	---

決定		
----	--	--

閉店設定画面（曜日別）

■操作方法

- ・ サービスボタンまたは「↓」「↑」で項目を選択し、テストボタンまたは「決定」で項目を決定します。
- ・ 「終了」を選んで決定すると、ゲームテストメニュー画面に戻ります。

■各項目の説明

スケジュール種別	閉店設定を毎日同じに設定するか、曜日ごとに変更するかを選択します。(初期設定値：毎日)	
	毎日	閉店時刻を毎日同じに設定します。
	曜日別	閉店時刻を曜日ごとに設定します。
時	閉店時刻の「時」が設定できます。(初期設定値：24) 1時間単位での設定ができ、以下の順に切り替わります。 24 → 25 → 26 → 27 → 全時刻 → 19 → 20 → 21 → 22 → 23 → (24に戻る) ※「全時刻」を設定すると、閉店処理を行いません。	
分	閉店時刻の「分」を設定します。(初期設定値：00) 5分単位で設定ができ、以下の順に切り替わります。 00 → 05 → 10 → 15 → 20 → 25 → 30 → 35 → 40 → 45 → 50 → 55 → (00に戻る)	
初期設定に戻す	初期設定値に戻します。 以下の確認メッセージが表示されます。 「初期設定に戻します よろしいですか？」	
	はい	初期設定に戻します。
	いいえ	キャンセルします。

例：「時」を26、「分」を30に設定した場合、閉店時刻は翌日のAM2:30となります。

3-12 ネットワークテスト

ネットワークの接続確認を行います。

ネットワークテストに入ると、ネットワークの接続確認を自動で行います。

ネットワークテスト

IP ADDRESS	****
GATEWAY	****
DNS (LAN)	****
HOPS	****
LINE TYPE	****
ALL.Net AUTHENTICATION	****
Aime	****
E-MONEY	****
タイトルサーバー	****

テストボタンとサービスボタンを同時に押すと中断します

ネットワークテスト画面（確認中）

■操作方法

- ・確認中：テストボタンとサービスボタンを同時に押すと中断します。
- ・確認終了後：テストボタンまたは「決定」で終了します。

■各項目の説明

IP ADDRESS	IP アドレスの取得テスト	
GATEWAY	ゲートウェイの設定の確認テスト	
DNS (LAN)	店内 DNS の確認テスト	
HOPS	ルーターまでのホップ数	
	整数	取得したホップ数
	BAD	ホップ数取得に失敗しました。
	N/A	テストができませんでした。 または、テストがキャンセルされました。
LINE TYPE	回線種別の確認テスト	
ALL.Net AUTHENTICATION	ALL.Net 認証テスト	
Aime	Aime サーバーとの接続テスト	
E-MONEY	電子マネーサーバーとの接続テスト	
タイトルサーバー	ゲームサーバーとの接続テスト	

■テスト結果

GOOD	テストに成功しました。
BAD	テストに失敗しました。
N/A	テストができませんでした。または、テストがキャンセルされました。

3-13 VFD 表示テスト

電子マネー用 VFD の表示テストを行います。VFD の表示を確認してください。

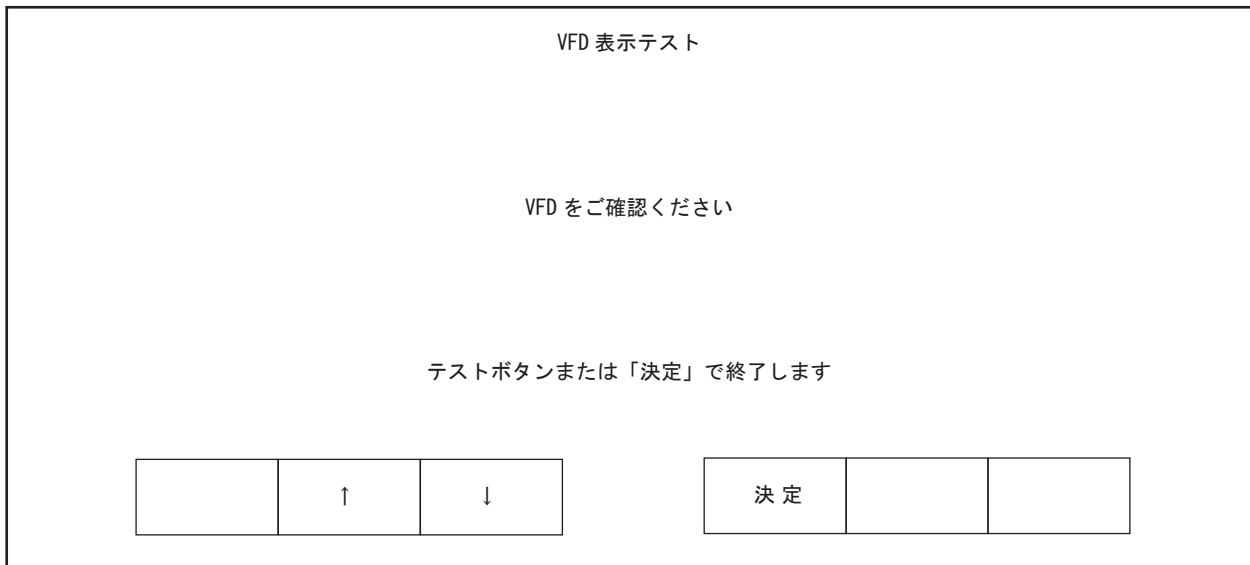

3

VFD 表示テスト画面

■操作方法

- 自動で VFD の表示テストを開始します。
- VFD 表示中にテストボタンを押すと、中断しゲームテストメニュー画面に戻ります。

■テスト中の VFD 表示

- 上段、下段の順で「|」が右から左に流れて表示されます。表示に欠けなどがないか確認してください。

3-14 ALL.Net 課金ログ

ALL.Net 課金情報の閲覧、警告表示の ON/OFF 切り替えができます。

ALL.Net 課金ログ								
アカウント種別	A							
アカウント状態	****							
プレイ履歴	----							

締め処理情報								
締め処理情報 1	****/**/** ** : ** : **							
締め処理情報 2	****/**/** ** : ** : **							
ALL.Net システム警告表示	ON							
-> 終了								
サービスボタン または「↓」「↑」で項目を選択し、 テストボタン または「決定」で項目を決定します								
	<table border="1"> <tr> <td></td> <td>↑</td> <td>↓</td> <td></td> <td>決定</td> <td></td> <td></td> </tr> </table>		↑	↓		決定		
	↑	↓		決定				

ALL.Net 課金ログ画面

■操作方法

- ・ サービスボタンまたは「↓」「↑」で項目を選択し、テストボタンまたは「決定」で項目を決定します。
- ・ 「終了」を選んで決定すると、ゲームテストメニュー画面に戻ります。

■各項目の説明

アカウント種別	課金モードを表示します。本製品は、「A (P-ras 課金)」を適用しています。	
アカウント状態	GOOD	課金データを記録できる状態です。
	BAD	キーチップがログフル状態です。 課金データが記録できない状態です。 (課金レポートが送信されていません。) ALL.Net 側と通信が行われ、正常に課金処理が行われれば GOOD になります。
プレイ履歴	月ごとのプレイ履歴を表示します。 上から順に「今月分」「先月分」「先々月分」を表示しています。 ※エラーが発生した場合は、項目を表示せずにエラーメッセージを表示します。 ※データが無い場合は、「-」を表示します。	
締め処理情報	締め処理情報に関する情報を表示します。 ※初回締め処理、または日中締め処理が、一度も成功していない場合は「-」を表示します。 ※エラーが発生した場合は、項目を表示せずにエラーメッセージを表示します。	
	締め処理情報 1	最後に成功した初回締め処理日時
	締め処理情報 2	最後に成功した日中締め処理日時
ALL.Net システム警告表示	課金情報データについての警告表示を行うかどうかを設定する項目です。 通常は「ON」で使用し、締め処理を正常に行えない状況下で暫定的な運営が避けられない場合には「OFF」に設定してください。 (初期設定値：ON、設定値：ON / OFF)	

3-15 ALL.Net ダウンロード状況

ソフトウェアのバージョン、ソフトウェア配信状況の確認ができます。

ALL.Net ダウンロード状況

ALL.Net の認証状態	****
現在のソフトウェアバージョン	*. **. **
アプリケーションダウンロード状況	
ダウンロード中ソフトウェアバージョン	*
ダウンロード進捗	****/**** (***)%
ダウンロード開始日時	****/**/** ** : ** : **
リリース日時	****/**/** ** : ** : **
データダウンロード状況	
ダウンロード進捗	****/**** (***)%
ダウンロード開始日時	****/**/** ** : ** : **
リリース日時	****/**/** ** : ** : **
サーバー時刻	****/**/** ** : ** : **

テストボタン または「決定」で終了します

	↑	↓
--	---	---

決定		
----	--	--

ALL.Net ダウンロード状況画面

■操作方法

- ・テストボタン、または「決定」で、ゲームテストメニューに戻ります。

■各項目の説明

ALL.Net 認証状態	ALL.Net 認証状況を表示します。	
	GOOD	ALL.Net 認証に成功しました。
	BAD	ALL.Net 認証に失敗しました。 ※ソフトウェアをダウンロードできません。
現在のソフトウェアバージョン	現在動作中のソフトウェアのバージョンを表示します。	
アプリケーションダウンロード状況	ダウンロード中ソフトウェアバージョン	現在ダウンロード中のソフトウェアのバージョンを表示します。 ダウンロードするソフトウェアがない場合は、「-」を表示します。
	ダウンロード進捗	ダウンロード中のソフトウェアのダウンロード状況を表示します。 ダウンロードするソフトウェアがない場合は、「-」を表示します。
	ダウンロード開始日時	ダウンロードを開始する日時を表示します。 ダウンロードするソフトウェアがない場合は、「-」を表示します。
	リリース日時	ダウンロードしたソフトウェアの解禁日時を表示します。 新しいバージョンのソフトウェアは、解禁日時を経過した後の電源投入時に各キャビネットに配信されます。 ダウンロードするソフトウェアがない場合は、「-」を表示します。
データダウンロード状況	ダウンロード進捗	ダウンロード中の追加データのダウンロード状況を表示します。 ダウンロードする追加データがない場合は、「-」を表示します。
	ダウンロード開始日時	ダウンロードを開始する日時を表示します。 ダウンロードする追加データがない場合は、「-」を表示します。
	リリース日時	ダウンロードした追加データの解禁日時を表示します。 新しいバージョンの追加データは、解禁日時を経過した後の電源投入時に各キャビネットに配信されます。 ダウンロードする追加データがない場合は、「-」を表示します。
サーバー時刻	サーバー側が設定している時刻を表示します。	

3-16 バックアップデータクリア

3

バックアップデータを消去します。

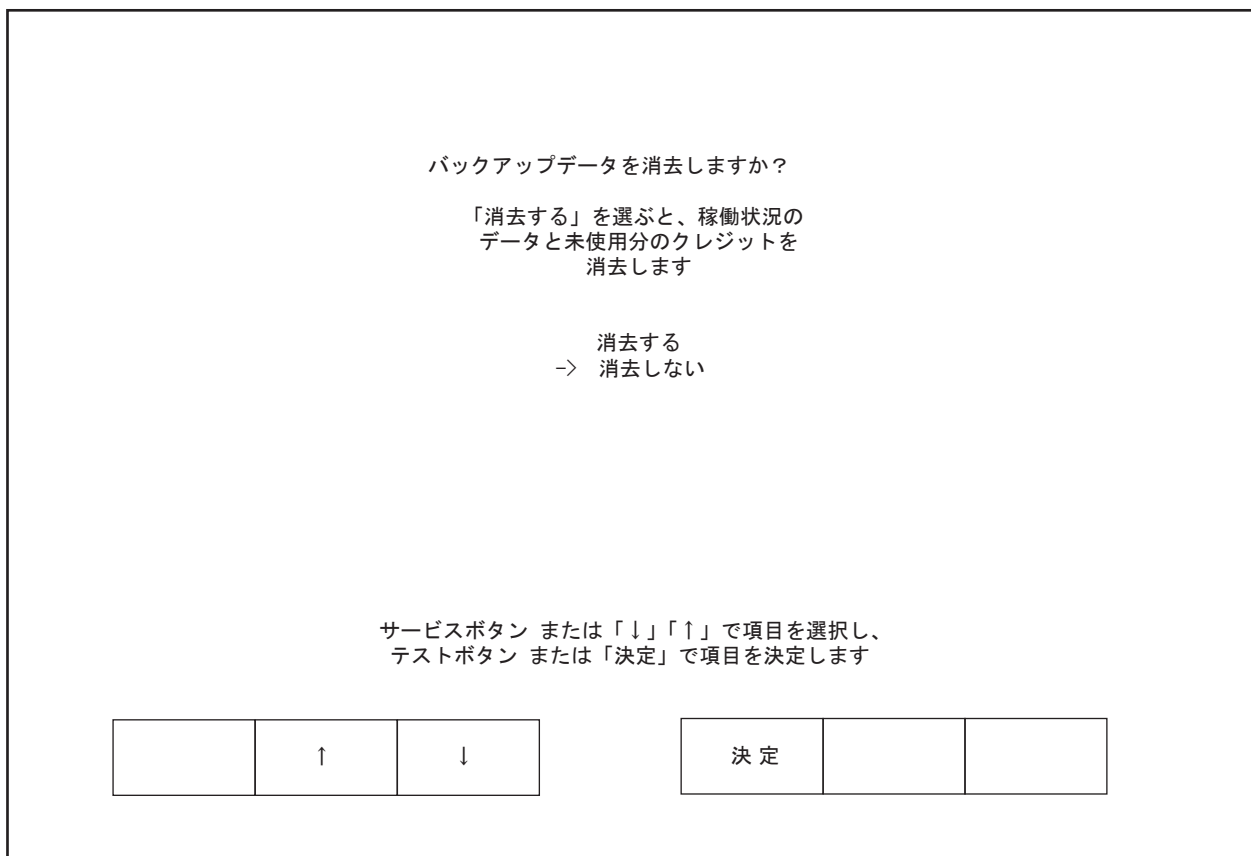

バックアップデータクリア画面

■操作方法

- ・ サービスボタンまたは「↓」「↑」で項目を選択し、テストボタンまたは「決定」で項目を決定します。

■各項目の説明

消去する	バックアップデータを消去します。 一旦消去したデータは復元できないので、注意してください。
消去しない	データを消去せずにゲームテストメニュー画面に戻ります。＜3-1 参照＞

3-17 システムテストモード

システムテストモードに進みます。＜4章 参照＞

3

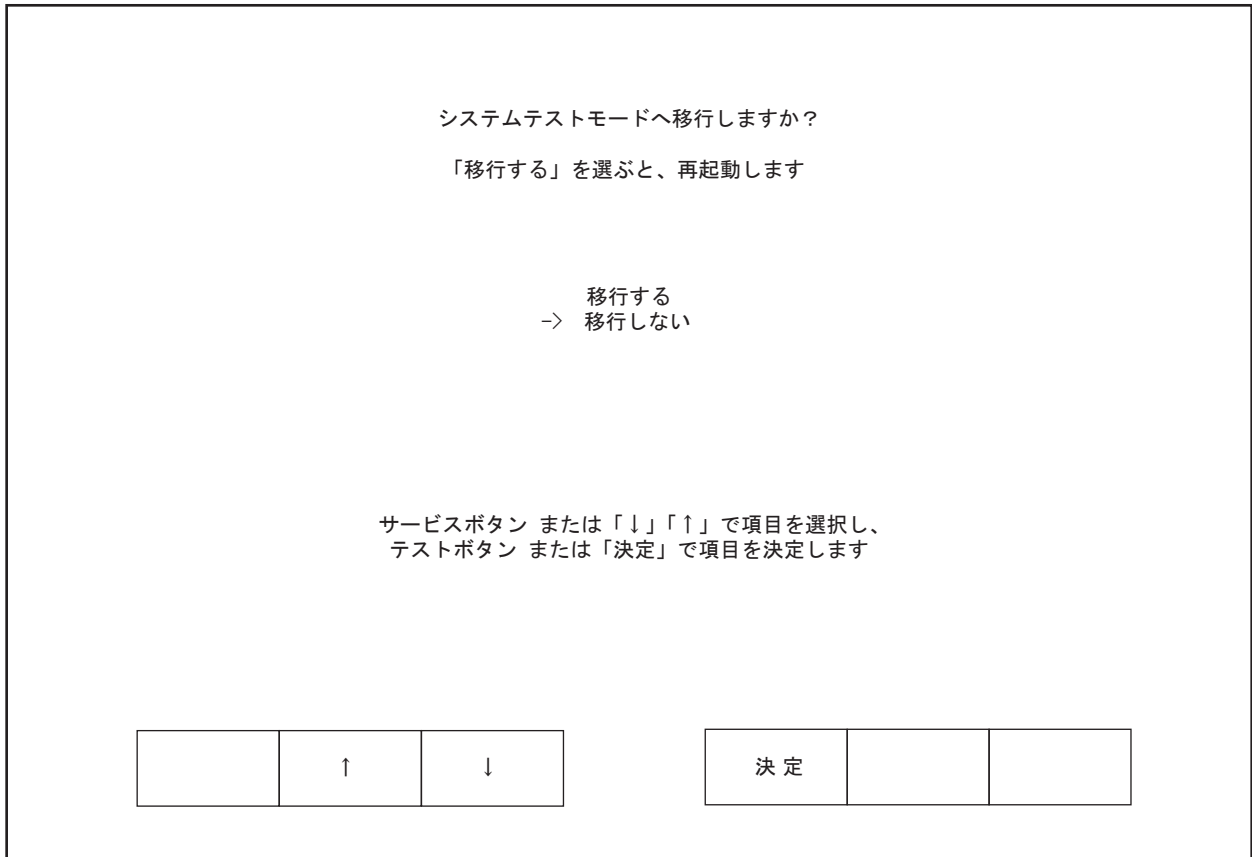

システムテストモードへの移行画面

■操作方法

- ・ サービスボタンまたは「↓」「↑」で項目を選択し、テストボタンまたは「決定」で項目を決定します。

■各項目の説明

移行する	システムテストモード画面に進みます。＜4章 参照＞ 「移行する」を選択して決定すると、再起動を行い、システムテストモード画面に進みます。
移行しない	ゲームテストメニュー画面に戻ります。＜3-1 参照＞

4 システムテストモード



- 各種設定は、各テスト画面の「終了」を選択し、テストボタンを押すと、保存を開始します。自動で1つ前の画面に推移した時点で保存が完了します。保存が完了する前に電源を切ると、設定変更は無効となります。
- OSバージョンによりテスト画面の表示が変更になる場合があります。

システムテストモードでは、主に ALLS HX の情報や動作確認、モニター画面の調整確認などを行うことができます。

ゲームテストメニューからシステムテストモードを選択し、画面の指示にしたがってシステムテストモードに移行してください。＜3-17 参照＞

ゲーム起動前にテストボタンを押すと、ゲームテストメニュー画面を表示せずに直接システムテストモード画面を表示します。

なお、表示項目が点滅表示のときには選択できないので、点灯表示になるまで待機してください。詳細は、ALLS HX サービスマニュアルを参照してください。

本製品では、システムテストモード内の「コイン設定」と「ネットワーク設定」の設定は下記で使用してください。

■コイン設定

コインシュートタイプ	設定は行いません。
サービスタイプ	
コインクレジット設定	

また、「コイン設定」内の「詳細設定」と「ゲームコスト設定」による設定は無効です。

■ネットワーク設定

DHCP	有効
------	----

配信サーバー設定

各キャビネットをサーバー機とするか、クライアント機とするかの設定を行います。
 <取扱説明書「6-5-2 複数台で稼働する場合」参照>

システム設定

配信サーバー設定 *****

-> 終了

サービスボタンで項目を選択し
 テストボタンで決定します

■各項目の説明

配信サーバー設定	サーバー	サーバー機に設定します。
	クライアント	クライアント機に設定します。

4-1 スピーカーテスト

⚠ 注意

「左リアスピーカー」と「右リアスピーカー」で行われるヘッドホンテストは、最大音量で出力され、ボリューム調整はできません。テスト実施の際は十分注意してください。

4

ALLS HX サービスマニュアル「3-5 スピーカーテスト」の「■各項目の説明」は、本製品では下記の内容になります。

■各項目の説明

左スピーカー	「ON」でメインスピーカーLから音が鳴れば正常です。音量調整ボリュームで最大音量にすることで、ウーファースピーカーのチェックをすることができます。
右スピーカー	「ON」でメインスピーカーRから音が鳴れば正常です。音量調整ボリュームで最大音量にすることで、ウーファースピーカーのチェックをすることができます。
左リアスピーカー	「ON」でヘッドホンジャックに接続したヘッドホンの左側から音が鳴れば正常です。
右リアスピーカー	「ON」でヘッドホンジャックに接続したヘッドホンの右側から音が鳴れば正常です。
センタースピーカー	この項目では音は鳴りません。
ウーファースピーカー	この項目では音は鳴りません。

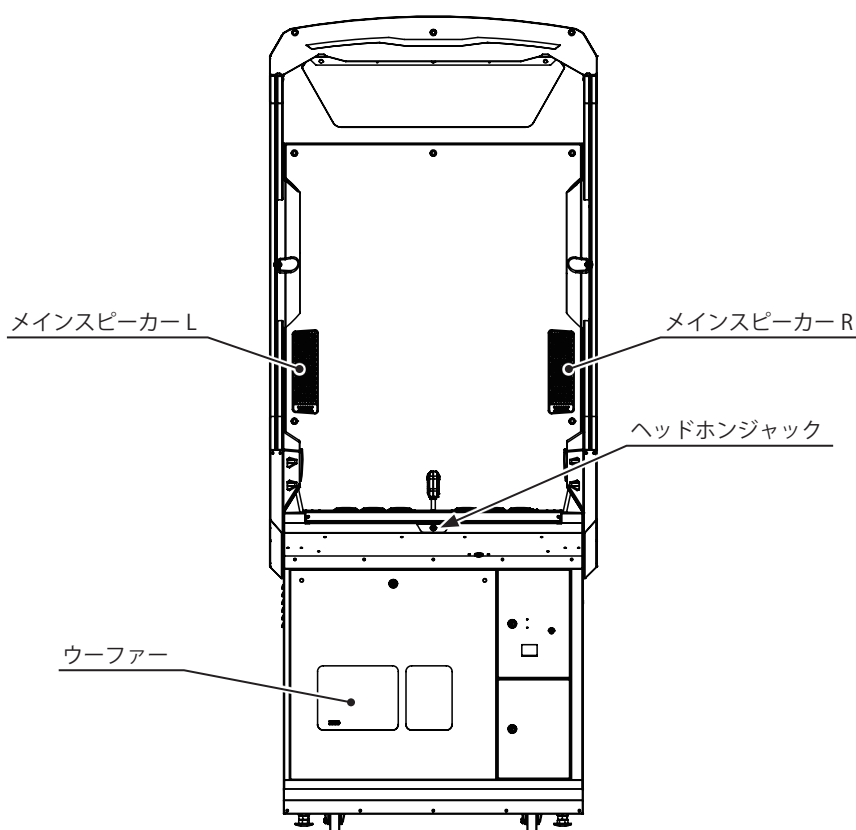

5 エラー表示

5

エラー表示

⚠ 警告

- エラーコードが表示された場合は、店舗メンテナンスマンか技術者が対処してください。専門的な知識や技術を持たない方が対処すると、感電、短絡、火災の原因となります。店舗メンテナンスマンや技術者がいない場合は、すぐに電源を切り、製品購入先または本書記載の「お問い合わせ先」まで連絡してください。
- 本書記載以外のトラブルが発生した場合や本書記載の対応を施しても改善が認められない場合は、不用意に対策しないでください。すぐに電源を切り、製品購入先または本書記載の「お問い合わせ先」まで連絡してください。不用意な対策は、予測できない事故の原因となります。

STOP

重要

- 人体の静電気により IC ボード上の電子部品が破損する恐れがあります。作業前に接地された金属面に触れるなどの処置を行い、身体の静電気を放電してください。
- 短時間に電源スイッチの ON/OFF を繰り返さないでください。故障、部品破損の原因となります。
- 下記に記載がないエラー番号やメッセージを表示する場合は、使用を中止し ALLS HX を補修に出してください。

本製品は何らかの異常を検知すると、下図のようなポップアップウィンドウでエラーメッセージを表示します。

表示された障害内容を見て処置を行ってください。

再起動する場合は、キャビネットのサブ電源スイッチを OFF にし、少し間をおいてから ON にして再起動してください。

1. エラー番号
ERROR 3100
2. エラー名称
コードリーダーと接続できません
3. 発生日時
**** / ** / ** ** : ** : **

エラー表示画面

3100	エラー名称	コードリーダーと接続できません (タイムアウト)
	発生場所	コードリーダー
	原因	コードリーダーとの接続が確認できません
	対処方法	コードリーダーの接続を確認してください。 <取扱説明書「21章 総合配線図」参照>

3101	エラー名称	コードリーダーの初期化に失敗しました
	発生場所	コードリーダー
	原因	コードリーダーの初期化に失敗しました。
	対処方法	再起動してください。改善しない場合は、ALLS HX を補修に出してください。

3201	エラー名称	同一筐体グループで基準機が重複しています
	発生場所	ALLS HX
	原因	同一キャビネットグループで、基準機が重複しています。
	対処方法	ゲーム設定を確認し、ALLS HX を再起動してください。 <3-7 (P.41) 参照>

3301	エラー名称	レバー設定の値が適正ではありません
	発生場所	レバー
	原因	レバー設定の値が適正ではありません。
	対処方法	テストモードで「レバー設定」を行ってください。 <3-5 (P.38) 参照>

8405	エラー名称	複数の LAN インストールサーバが見つかりました (クライアント)
	発生場所	ALLS HX
	原因	LAN インストールサーバが複数見つかりました。
	対処方法	LAN インストールサーバの設定を確認してください。 <4章「配信サーバ設定」(P.58) 参照>

8406	エラー名称	複数の LAN インストールサーバが見つかりました (サーバ)
	発生場所	ALLS HX
	原因	LAN インストールサーバが複数見つかりました。
	対処方法	LAN インストールサーバの設定を確認してください。 <4章「配信サーバ設定」(P.58) 参照>

第三者権利表記

ルーターに関する第三者権利表記

CSVJSON

Copyright (c) 2014 Aaron Snoswell
 Permission is hereby granted, free of charge, to any person obtaining a copy of this software and associated documentation files (the "Software"), to deal in the Software without restriction, including without limitation the rights to use, copy, modify, merge, publish, distribute, sublicense, and/or sell copies of the Software, and to permit persons to whom the Software is furnished to do so, subject to the following conditions:
 The above copyright notice and this permission notice shall be included in all copies or substantial portions of the Software.
 THE SOFTWARE IS PROVIDED "AS IS", WITHOUT WARRANTY OF ANY KIND, EXPRESS OR IMPLIED, INCLUDING BUT NOT LIMITED TO THE WARRANTIES OF MERCHANTABILITY, FITNESS FOR A PARTICULAR PURPOSE AND NONINFRINGEMENT. IN NO EVENT SHALL THE AUTHORS OR COPYRIGHT HOLDERS BE LIABLE FOR ANY CLAIM, DAMAGES OR OTHER LIABILITY, WHETHER IN AN ACTION OF CONTRACT, TORT OR OTHERWISE, ARISING FROM, OUT OF OR IN CONNECTION WITH THE SOFTWARE OR THE USE OR OTHER DEALINGS IN THE SOFTWARE.

D3

Copyright 2010-2016 Mike Bostock
 All rights reserved.
 Redistribution and use in source and binary forms, with or without modification, are permitted provided that the following conditions are met:
 * Redistributions of source code must retain the above copyright notice, this list of conditions and the following disclaimer.
 * Redistributions in binary form must reproduce the above copyright notice, this list of conditions and the following disclaimer in the documentation and/or other materials provided with the distribution.
 * Neither the name of the author nor the names of contributors may be used to endorse or promote products derived from this software without specific prior written permission.
 THIS SOFTWARE IS PROVIDED BY THE COPYRIGHT HOLDERS AND CONTRIBUTORS "AS IS" AND ANY EXPRESS OR IMPLIED WARRANTIES, INCLUDING, BUT NOT LIMITED TO, THE IMPLIED WARRANTIES OF MERCHANTABILITY AND FITNESS FOR A PARTICULAR PURPOSE ARE DISCLAIMED. IN NO EVENT SHALL THE COPYRIGHT OWNER OR CONTRIBUTORS BE LIABLE FOR ANY DIRECT, INDIRECT, INCIDENTAL, SPECIAL, EXEMPLARY, OR CONSEQUENTIAL DAMAGES (INCLUDING, BUT NOT LIMITED TO, PROCUREMENT OF SUBSTITUTE GOODS OR SERVICES; LOSS OF USE, DATA, OR PROFITS; OR BUSINESS INTERRUPTION) HOWEVER CAUSED AND ON ANY THEORY OF LIABILITY, WHETHER IN CONTRACT, STRICT LIABILITY, OR TORT (INCLUDING NEGLIGENCE OR OTHERWISE) ARISING IN ANY WAY OUT OF THE USE OF THIS SOFTWARE, EVEN IF ADVISED OF THE POSSIBILITY OF SUCH DAMAGE.

Dynatree

jquery.dynatree.js
 Dynamic tree view control, with support for lazy loading of branches.
 Copyright (c) 2006-2013, Martin Wendt (<http://www.wendt.de>)
 Dual licensed under the MIT or GPL Version 2 licenses.
<http://code.google.com/p/dynatree/wiki/LicenseInfo>

ExplorerCanvas

Copyright 2006 Google Inc.
 Licensed under the Apache License, Version 2.0 (the "License");
 you may not use this file except in compliance with the License.
 You may obtain a copy of the License at <http://www.apache.org/licenses/LICENSE-2.0>
 Unless required by applicable law or agreed to in writing, software distributed under the License is distributed on an "AS IS" BASIS,
 WITHOUT WARRANTIES OR CONDITIONS OF ANY KIND, either express or implied.
 See the License for the specific language governing permissions and limitations under the License.

jqcanvas

Copyright (c) 2008 David Kwast <david_dot_kwast_at_gmail>
 Permission is hereby granted, free of charge, to any person obtaining a copy of this software and associated documentation files (the "Software"), to deal in the Software without restriction, including without limitation the rights to use, copy, modify, merge, publish, distribute, sublicense, and/or sell copies of the Software, and to permit persons to whom the Software is furnished to do so, subject to the following conditions:
 The above copyright notice and this permission notice shall be included in all copies or substantial portions of the Software.
 THE SOFTWARE IS PROVIDED "AS IS", WITHOUT WARRANTY OF ANY KIND, EXPRESS OR IMPLIED, INCLUDING BUT NOT LIMITED TO THE WARRANTIES OF MERCHANTABILITY, FITNESS FOR A PARTICULAR PURPOSE AND NONINFRINGEMENT. IN NO EVENT SHALL THE AUTHORS OR COPYRIGHT HOLDERS BE LIABLE FOR ANY CLAIM, DAMAGES OR OTHER LIABILITY, WHETHER IN AN ACTION OF CONTRACT, TORT OR OTHERWISE, ARISING FROM, OUT OF OR IN CONNECTION WITH THE SOFTWARE OR THE USE OR OTHER DEALINGS IN THE SOFTWARE.

jqPlot

jqPlot
 Pure JavaScript plotting plugin using jQuery
 Version: 1.0.4
 Revision: 1121
 Copyright (c) 2009-2012 Chris Leonello
 jqPlot is currently available for use in all personal or commercial projects under both the MIT (<http://www.opensource.org/licenses/mit-license.php>) and GPL version 2.0 (<http://www.gnu.org/licenses/gpl-2.0.html>) licenses. This means that you can choose the license that best suits your project and use it accordingly.
 Although not required, the author would appreciate an email letting him know of any substantial use of jqPlot. You can reach the author at: chris at jqplot dot com or see <http://www.jqplot.com/info.php>.
 If you are feeling kind and generous, consider supporting the project by making a donation at: <http://www.jqplot.com/donate.php>.
 sprintf functions contained in [jqplot.sprintf.js](http://www.jqplot.com/donate.php) by Ash Searle: version 2007.04.27
 author Ash Searle
<http://hexmen.com/blog/2007/03/printf-sprintf/>
<http://hexmen.com/js/sprintf.js>
 The author (Ash Searle) has placed this code in the public

domain:
 "This code is unrestricted: you are free to use it however you like."

jQuery

jQuery JavaScript Library v1.9.1
<http://jquery.com/>
 Includes Sizzle.js
<http://sizzlejs.com/>
 Copyright 2005, 2012 jQuery Foundation, Inc. and other contributors
 Released under the MIT license
<http://jquery.org/license>
 Date: 2013-2-4

jQuery blockUI plugin

Copyright (c) 2007-2013 M. Alsup.
 The BlockUI plugin is dual licensed under the MIT and GPL licenses.
 You may use either license. The MIT license is recommended for most projects because it is simple and easy to understand and it places almost no restrictions on what you can do with the plugin.
 If the GPL suits your project better you are also free to use the plugin under that license.
 You do not have to do anything special to choose one license or the other and you don't have to notify anyone which license you are using. You are free to use the BlockUI plugin in commercial projects as long as the copyright header is left intact.

jQuery Cookie Plugin

Copyright 2014 Klaus Hartl
 Permission is hereby granted, free of charge, to any person obtaining a copy of this software and associated documentation files (the "Software"), to deal in the Software without restriction, including without limitation the rights to use, copy, modify, merge, publish, distribute, sublicense, and/or sell copies of the Software, and to permit persons to whom the Software is furnished to do so, subject to the following conditions:
 The above copyright notice and this permission notice shall be included in all copies or substantial portions of the Software.
 THE SOFTWARE IS PROVIDED "AS IS", WITHOUT WARRANTY OF ANY KIND, EXPRESS OR IMPLIED, INCLUDING BUT NOT LIMITED TO THE WARRANTIES OF MERCHANTABILITY, FITNESS FOR A PARTICULAR PURPOSE AND NONINFRINGEMENT. IN NO EVENT SHALL THE AUTHORS OR COPYRIGHT HOLDERS BE LIABLE FOR ANY CLAIM, DAMAGES OR OTHER LIABILITY, WHETHER IN AN ACTION OF CONTRACT, TORT OR OTHERWISE, ARISING FROM, OUT OF OR IN CONNECTION WITH THE SOFTWARE OR THE USE OR OTHER DEALINGS IN THE SOFTWARE.

jQuery DatePicker plugin

Copyright (c) 2013 <http://xdsoft.net>
 Permission is hereby granted, free of charge, to any person obtaining a copy of this software and associated documentation files (the "Software"), to deal in the Software without restriction, including without limitation the rights to use, copy, modify, merge, publish, distribute, sublicense, and/or sell

copies of the Software, and to permit persons to whom the Software is furnished to do so, subject to the following conditions: The above copyright notice and this permission notice shall be included in all copies or substantial portions of the Software. THE SOFTWARE IS PROVIDED "AS IS", WITHOUT WARRANTY OF ANY KIND, EXPRESS OR IMPLIED, INCLUDING BUT NOT LIMITED TO THE WARRANTIES OF MERCHANTABILITY, FITNESS FOR A PARTICULAR PURPOSE AND NONINFRINGEMENT. IN NO EVENT SHALL THE AUTHORS OR COPYRIGHT HOLDERS BE LIABLE FOR ANY CLAIM, DAMAGES OR OTHER LIABILITY, WHETHER IN AN ACTION OF CONTRACT, TORT OR OTHERWISE, ARISING FROM, OUT OF OR IN CONNECTION WITH THE SOFTWARE OR THE USE OR OTHER DEALINGS IN THE SOFTWARE.

jQuery UI

Copyright jQuery Foundation and other contributors, <https://jquery.org/>

This software consists of voluntary contributions made by many individuals. For exact contribution history, see the revision history available at <https://github.com/jquery/jquery-ui> The following license applies to all parts of this software except as documented below:

=====
Permission is hereby granted, free of charge, to any person obtaining a copy of this software and associated documentation files (the "Software"), to deal in the Software without restriction, including without limitation the rights to use, copy, modify, merge, publish, distribute, sublicense, and/or sell copies of the Software, and to permit persons to whom the Software is furnished to do so, subject to the following conditions: The above copyright notice and this permission notice shall be included in all copies or substantial portions of the Software. THE SOFTWARE IS PROVIDED "AS IS", WITHOUT WARRANTY OF ANY KIND, EXPRESS OR IMPLIED, INCLUDING BUT NOT LIMITED TO THE WARRANTIES OF MERCHANTABILITY, FITNESS FOR A PARTICULAR PURPOSE AND NONINFRINGEMENT. IN NO EVENT SHALL THE AUTHORS OR COPYRIGHT HOLDERS BE LIABLE FOR ANY CLAIM, DAMAGES OR OTHER LIABILITY, WHETHER IN AN ACTION OF CONTRACT, TORT OR OTHERWISE, ARISING FROM, OUT OF OR IN CONNECTION WITH THE SOFTWARE OR THE USE OR OTHER DEALINGS IN THE SOFTWARE.

=====
Copyright and related rights for sample code are waived via CC0. Sample code is defined as all source code contained within the demos directory.

CC0: <http://creativecommons.org/publicdomain/zero/1.0/>

=====
All files located in the `node_modules` and external directories are externally maintained libraries used by this software which have their own licenses; we recommend you read them, as their terms may differ from the terms above.

jQuery UI Touch Punch

jQuery UI Touch Punch 0.2.2

Copyright 2011, Dave Furfero

Dual licensed under the MIT or GPL Version 2 licenses.

Depends:

`jquery.ui.widget.js`

`jquery.ui.mouse.js`

JSON

Copyright (c) 2005 JSON.org

Permission is hereby granted, free of charge, to any person

obtaining a copy of this software and associated documentation files (the "Software"), to deal in the Software without restriction, including without limitation the rights to use, copy, modify, merge, publish, distribute, sublicense, and/or sell copies of the Software, and to permit persons to whom the Software is furnished to do so, subject to the following conditions: The above copyright notice and this permission notice shall be included in all copies or substantial portions of the Software. The Software shall be used for Good, not Evil. THE SOFTWARE IS PROVIDED "AS IS", WITHOUT WARRANTY OF ANY KIND, EXPRESS OR IMPLIED, INCLUDING BUT NOT LIMITED TO THE WARRANTIES OF MERCHANTABILITY, FITNESS FOR A PARTICULAR PURPOSE AND NONINFRINGEMENT. IN NO EVENT SHALL THE AUTHORS OR COPYRIGHT HOLDERS BE LIABLE FOR ANY CLAIM, DAMAGES OR OTHER LIABILITY, WHETHER IN AN ACTION OF CONTRACT, TORT OR OTHERWISE, ARISING FROM, OUT OF OR IN CONNECTION WITH THE SOFTWARE OR THE USE OR OTHER DEALINGS IN THE SOFTWARE.

Kernel Clock の実装の一部

Copyright (c) 1982, 1986, 1991, 1993

The Regents of the University of California. All rights reserved.

(c) UNIX System Laboratories, Inc.

All or some portions of this file are derived from material licensed to the University of California by American Telephone and Telegraph

Co. or Unix System Laboratories, Inc. and are reproduced herein with the permission of UNIX System Laboratories, Inc.

Redistribution and use in source and binary forms, with or without modification, are permitted provided that the following conditions are met:

1. Redistributions of source code must retain the above copyright notice, this list of conditions and the following disclaimer.
2. Redistributions in binary form must reproduce the above copyright notice, this list of conditions and the following disclaimer in the documentation and/or other materials provided with the distribution.
3. All advertising materials mentioning features or use of this software must display the following acknowledgement: This product includes software developed by the University of California, Berkeley and its contributors.
4. Neither the name of the University nor the names of its contributors may be used to endorse or promote products derived from this software without specific prior written permission.

THIS SOFTWARE IS PROVIDED BY THE REGENTS AND CONTRIBUTORS "AS IS" AND ANY EXPRESS OR IMPLIED WARRANTIES, INCLUDING, BUT NOT LIMITED TO, THE IMPLIED WARRANTIES OF MERCHANTABILITY AND FITNESS FOR A PARTICULAR PURPOSE ARE DISCLAIMED. IN NO EVENT SHALL THE REGENTS OR CONTRIBUTORS BE LIABLE FOR ANY DIRECT, INDIRECT, INCIDENTAL, SPECIAL, EXEMPLARY, OR CONSEQUENTIAL DAMAGES (INCLUDING, BUT NOT LIMITED TO, PROCUREMENT OF SUBSTITUTE GOODS OR SERVICES; LOSS OF USE, DATA, OR PROFITS; OR BUSINESS INTERRUPTION) HOWEVER CAUSED AND ON ANY THEORY OF LIABILITY, WHETHER IN CONTRACT, STRICT LIABILITY, OR TORT (INCLUDING NEGLIGENCE OR OTHERWISE) ARISING IN ANY WAY OUT OF THE USE OF THIS SOFTWARE, EVEN IF ADVISED OF THE POSSIBILITY OF SUCH DAMAGE.

libevent

Libevent is available for use under the following license, commonly known

as the 3-clause (or "modified") BSD license:

=====
Copyright (c) 2000-2007 Niels Provos <provos@citi.umich.edu>

Copyright (c) 2007-2010 Niels Provos and Nick Mathewson

Redistribution and use in source and binary forms, with or without modification, are permitted provided that the following conditions are met:

1. Redistributions of source code must retain the above copyright notice, this list of conditions and the following disclaimer.
2. Redistributions in binary form must reproduce the above copyright notice, this list of conditions and the following disclaimer in the documentation and/or other materials provided with the distribution.

3. The name of the author may not be used to endorse or promote products derived from this software without specific prior written permission.

THIS SOFTWARE IS PROVIDED BY THE AUTHOR "AS IS" AND ANY EXPRESS OR IMPLIED WARRANTIES, INCLUDING, BUT NOT LIMITED TO, THE IMPLIED WARRANTIES OF MERCHANTABILITY AND FITNESS FOR A PARTICULAR PURPOSE ARE DISCLAIMED. IN NO EVENT SHALL THE AUTHOR BE LIABLE FOR ANY DIRECT, INDIRECT, INCIDENTAL, SPECIAL, EXEMPLARY, OR CONSEQUENTIAL DAMAGES (INCLUDING, BUT NOT LIMITED TO, PROCUREMENT OF SUBSTITUTE GOODS OR SERVICES; LOSS OF USE, DATA, OR PROFITS; OR BUSINESS INTERRUPTION) HOWEVER CAUSED AND ON ANY THEORY OF LIABILITY, WHETHER IN CONTRACT, STRICT LIABILITY, OR TORT (INCLUDING NEGLIGENCE OR OTHERWISE) ARISING IN ANY WAY OUT OF THE USE OF THIS SOFTWARE, EVEN IF ADVISED OF THE POSSIBILITY OF SUCH DAMAGE.

=====
Portions of Libevent are based on works by others, also made available by them under the three-clause BSD license above. The copyright notices are available in the corresponding source files; the license is as above.

Here's

a list:

log.c:

Copyright (c) 2000 Dug Song <dugsong@monkey.org>

Copyright (c) 1993 The Regents of the University of California.

strlcpy.c:

Copyright (c) 1998 Todd C. Miller <Todd.Miller@courtesan.com>

win32select.c:

Copyright (c) 2003 Michael A. Davis <mike@datanerds.net>

evport.c:

Copyright (c) 2007 Sun Microsystems

ht-internal.h:

Copyright (c) 2002 Christopher Clark

minheap-internal.h:

Copyright (c) 2006 Maxim Yegorushkin <maxim.yegorushkin@gmail.com>

=====
The `arc4` module is available under the following, sometimes called the "OpenBSD" license:
Copyright (c) 1996, David Mazieres <dm@uun.org>
Copyright (c) 2008, Damien Miller <djm@openbsd.org>
Permission to use, copy, modify, and distribute this software for any purpose with or without fee is hereby granted, provided that the above copyright notice and this permission notice appear in all copies. THE SOFTWARE IS PROVIDED "AS IS" AND THE AUTHOR DISCLAIMS ALL WARRANTIES WITH REGARD TO THIS SOFTWARE INCLUDING ALL IMPLIED WARRANTIES OF MERCHANTABILITY AND FITNESS. IN NO EVENT SHALL THE AUTHOR BE LIABLE FOR ANY SPECIAL, DIRECT, INDIRECT, OR CONSEQUENTIAL DAMAGES OR ANY DAMAGES WHATSOEVER RESULTING FROM LOSS OF USE, DATA OR PROFITS, WHETHER IN AN ACTION OF CONTRACT, NEGLIGENCE OR OTHER TORTIOUS ACTION, ARISING OUT OF OR IN CONNECTION WITH THE USE OR PERFORMANCE OF THIS SOFTWARE.

Libxml2

Copyright (C) 1998 Bjorn Reese and Daniel Stenberg.
 Copyright (C) 2000 Bjorn Reese and Daniel Stenberg.
 Copyright (C) 2000 Gary Pennington and Daniel Veillard.
 Copyright (C) 2001 Bjorn Reese and Daniel Stenberg.
 Copyright (C) 2001 Bjorn Reese <breesee@users.sourceforge.net>

Copyright (C) 2003 Daniel Veillard.
 Permission to use, copy, modify, and distribute this software for any purpose with or without fee is hereby granted, provided that the above

copyright notice and this permission notice appear in all copies.

THIS SOFTWARE IS PROVIDED "AS IS" AND WITHOUT ANY EXPRESS OR IMPLIED WARRANTIES, INCLUDING, WITHOUT LIMITATION, THE IMPLIED WARRANTIES OF MERCHANTABILITY AND FITNESS FOR A PARTICULAR PURPOSE. THE AUTHORS AND CONTRIBUTORS ACCEPT NO RESPONSIBILITY IN ANY CONCEIVABLE MANNER.

Lua

Copyright (C) 1994–2012 Lua.org, PUC-Rio.

Permission is hereby granted, free of charge, to any person obtaining a copy of this software and associated documentation files (the "Software"), to deal in the Software without restriction, including without limitation the rights to use, copy, modify, merge, publish, distribute, sublicense, and/or sell copies of the Software, and to permit persons to whom the Software is furnished to do so, subject to the following conditions:

The above copyright notice and this permission notice shall be included in all copies or substantial portions of the Software.

THE SOFTWARE IS PROVIDED "AS IS", WITHOUT WARRANTY OF ANY KIND, EXPRESS OR IMPLIED, INCLUDING BUT NOT LIMITED TO THE WARRANTIES OF MERCHANTABILITY, FITNESS FOR A PARTICULAR PURPOSE AND NONINFRINGEMENT. IN NO EVENT SHALL THE AUTHORS OR COPYRIGHT HOLDERS BE LIABLE FOR ANY

CLAIM, DAMAGES OR OTHER LIABILITY, WHETHER IN AN ACTION OF CONTRACT, TORT OR OTHERWISE, ARISING FROM, OUT OF OR IN CONNECTION WITH THE SOFTWARE OR THE USE OR OTHER DEALINGS IN THE SOFTWARE.

LuaSocket

Copyright (C) 2004-2007 Diego Nehab. All rights reserved. Permission is hereby granted, free of charge, to any person obtaining a copy of this software and associated documentation files (the "Software"), to deal in the Software without restriction, including without limitation the rights to use, copy, modify, merge, publish, distribute, sublicense, and/or sell copies of the Software, and to permit persons to whom the Software is furnished to do so, subject to the following conditions:

The above copyright notice and this permission notice shall be included in all copies or substantial portions of the Software.

THE SOFTWARE IS PROVIDED "AS IS", WITHOUT WARRANTY OF ANY KIND, EXPRESS OR IMPLIED, INCLUDING BUT NOT LIMITED TO THE WARRANTIES OF MERCHANTABILITY, FITNESS FOR A PARTICULAR PURPOSE AND NONINFRINGEMENT. IN NO EVENT SHALL THE AUTHORS OR COPYRIGHT HOLDERS BE LIABLE FOR ANY

CLAIM, DAMAGES OR OTHER LIABILITY, WHETHER IN AN ACTION OF CONTRACT, TORT OR OTHERWISE, ARISING FROM, OUT OF OR IN CONNECTION WITH THE SOFTWARE OR THE USE OR OTHER DEALINGS IN THE SOFTWARE.

MT19937

A C-program for MT19937, with initialization improved 2002/2/10.

Coded by Takuji Nishimura and Makoto Matsumoto. This is a faster version by taking Shawn Cokus's optimization, Matthe Bellew's simplification, Isaku Wada's real version. Before using, initialize the state by using `init_genrand(seed)` or `init_by_array(init_key, key_length)`.

Copyright (C) 1997 - 2002, Makoto Matsumoto and Takuji Nishimura,
 All rights reserved.

Redistribution and use in source and binary forms, with or without modification, are permitted provided that the following conditions are met:

1. Redistributions of source code must retain the above copyright notice, this list of conditions and the following disclaimer.
2. Redistributions in binary form must reproduce the above copyright notice, this list of conditions and the following disclaimer in the documentation and/or other materials provided with the distribution.
3. The names of its contributors may not be used to endorse or promote products derived from this software without specific prior written permission.

THIS SOFTWARE IS PROVIDED BY THE COPYRIGHT HOLDERS AND CONTRIBUTORS "AS IS" AND ANY EXPRESS OR IMPLIED WARRANTIES, INCLUDING, BUT NOT LIMITED TO, THE IMPLIED WARRANTIES OF MERCHANTABILITY AND FITNESS FOR A PARTICULAR PURPOSE ARE DISCLAIMED. IN NO EVENT SHALL THE COPYRIGHT OWNER OR CONTRIBUTORS BE LIABLE FOR ANY DIRECT, INDIRECT, INCIDENTAL, SPECIAL, EXEMPLARY, OR CONSEQUENTIAL DAMAGES (INCLUDING, BUT NOT LIMITED TO, PROCUREMENT OF SUBSTITUTE GOODS OR SERVICES; LOSS OF USE, DATA, OR PROFITS; OR BUSINESS INTERRUPTION) HOWEVER CAUSED AND ON ANY THEORY OF LIABILITY, WHETHER IN CONTRACT, STRICT LIABILITY, OR TORT (INCLUDING NEGLIGENCE OR OTHERWISE) ARISING IN ANY WAY OUT OF THE USE OF THIS SOFTWARE, EVEN IF ADVISED OF THE POSSIBILITY OF SUCH DAMAGE.

Any feedback is very welcome.

<http://www.math.sci.hiroshima-u.ac.jp/~m-mat/MT/emt.html>
 email: m-mat @ math.sci.hiroshima-u.ac.jp (remove space)

MS-CHAP compatible implementation

Copyright (c) 1995 Eric Rosenquist, Strata Software Limited.
<http://www.strataware.com/>

All rights reserved.

Redistribution and use in source and binary forms are permitted provided that the above copyright notice and this paragraph are

included in all such forms and that any documentation, advertising materials, and other materials related to such distribution and use acknowledge that the software was developed

by Eric Rosenquist. The name of the author may not be used to endorse or promote products derived from this software without specific prior written permission.

THIS SOFTWARE IS PROVIDED "AS IS" AND WITHOUT ANY EXPRESS OR IMPLIED WARRANTIES, INCLUDING, WITHOUT LIMITATION, THE IMPLIED WARRANTIES OF MERCHANTABILITY AND FITNESS FOR A PARTICULAR PURPOSE.

Net-SNMP

Copyright 1988, 1989, 1991, 1992 by Carnegie Mellon University

All Rights Reserved

Permission to use, copy, modify, and distribute this software and its documentation for any purpose and without fee is hereby granted, provided that the above copyright notice appear in all copies and that

both that copyright notice and this permission notice appear in supporting documentation, and that the name of CMU not be used in advertising or publicity pertaining to distribution of the software without specific, written prior permission. CMU DISCLAIMS ALL WARRANTIES WITH REGARD TO THIS SOFTWARE, INCLUDING

ALL IMPLIED WARRANTIES OF MERCHANTABILITY AND FITNESS, IN NO EVENT SHALL CMU BE LIABLE FOR ANY SPECIAL, INDIRECT OR CONSEQUENTIAL DAMAGES OR ANY DAMAGES WHATSOEVER RESULTING FROM LOSS OF USE, DATA OR PROFITS, WHETHER IN AN ACTION OF CONTRACT, NEGLIGENCE OR OTHER TORTIOUS ACTION, ARISING OUT OF OR IN CONNECTION WITH THE USE OR PERFORMANCE OF THIS SOFTWARE.

OpenSSH

The licences which components of this software fall under are as follows. First, we will summarize and say that all components are under a BSD licence, or a licence more free than that. OpenSSH contains no GPL code.

1)

* Copyright (c) 1995 Tatu Ylonen <ylo@cs.hut.fi>, Espoo, Finland
 * All rights reserved

*

* As far as I am concerned, the code I have written for this software

* can be used freely for any purpose. Any derived versions of this

* software must be clearly marked as such, and if the derived work is

* incompatible with the protocol description in the RFC file, it must be

* called by a name other than "ssh" or "Secure Shell".

[Tatu continues]

* However, I am not implying to give any licenses to any patents or

* copyrights held by third parties, and the software includes parts that

* are not under my direct control. As far as I know, all included

* source code is used in accordance with the relevant license agreements

* and can be used freely for any purpose (the GNU license being the most

* restrictive); see below for details.

[However, none of that term is relevant at this point in time. All of

these restrictively licenced software components which he talks about

have been removed from OpenSSH, i.e.,

- RSA is no longer included, found in the OpenSSL library

- IDEA is no longer included, its use is deprecated

- DES is now external, in the OpenSSL library

- GMP is no longer used, and instead we call BN code from OpenSSL

- Zlib is now external, in a library

- The make-ssh-known-hosts script is no longer included

- TSS has been removed

- MD5 is now external, in the OpenSSL library

- RC4 support has been replaced with ARC4 support from OpenSSL

- Blowfish is now external, in the OpenSSL library

[The licence continues]

Note that any information and cryptographic algorithms used in this

software are publicly available on the Internet and at any major

bookstore, scientific library, and patent office worldwide.

More

information can be found e.g. at "<http://www.cs.hut.fi/crypto>".

The legal status of this program is some combination of all these

permissions and restrictions. Use only at your own responsibility.

You will be responsible for any legal consequences yourself; I am not

making any claims whether possessing or using this is legal or not in

your country, and I am not taking any responsibility on your behalf.

NO WARRANTY

BECAUSE THE PROGRAM IS LICENSED FREE OF CHARGE, THERE IS NO WARRANTY

FOR THE PROGRAM, TO THE EXTENT PERMITTED BY APPLICABLE LAW. EXCEPT WHEN

OTHERWISE STATED IN WRITING THE COPYRIGHT HOLDERS AND/OR OTHER PARTIES

PROVIDE THE PROGRAM "AS IS" WITHOUT

WARRANTY OF ANY KIND, EITHER EXPRESSED

OR IMPLIED, INCLUDING, BUT NOT LIMITED TO, THE

IMPLIED WARRANTIES OF MERCHANTABILITY AND FITNESS FOR A PARTICULAR PURPOSE. THE ENTIRE RISK AS TO THE QUALITY AND PERFORMANCE OF THE PROGRAM IS WITH YOU. SHOULD THE PROGRAM PROVE DEFECTIVE, YOU ASSUME THE COST OF ALL NECESSARY SERVICING, REPAIR OR CORRECTION. IN NO EVENT UNLESS REQUIRED BY APPLICABLE LAW OR AGREED TO IN WRITING WILL ANY COPYRIGHT HOLDER, OR ANY OTHER PARTY WHO MAY MODIFY AND/OR REDISTRIBUTE THE PROGRAM AS PERMITTED ABOVE, BE LIABLE TO YOU FOR DAMAGES, INCLUDING ANY GENERAL, SPECIAL, INCIDENTAL OR CONSEQUENTIAL DAMAGES ARISING OUT OF THE USE OR INABILITY TO USE THE PROGRAM (INCLUDING BUT NOT LIMITED TO LOSS OF DATA OR DATA BEING RENDERED INACCURATE OR LOSSES SUSTAINED BY YOU OR THIRD PARTIES OR A FAILURE OF THE PROGRAM TO OPERATE WITH ANY OTHER PROGRAMS), EVEN IF SUCH HOLDER OR OTHER PARTY HAS BEEN ADVISED OF THE POSSIBILITY OF SUCH DAMAGES.

3) ssh-keyscan was contributed by David Mazieres under a BSD-style license.

* Copyright 1995, 1996 by David Mazieres <dm@lcs.mit.edu>.

* Modification and redistribution in source and binary forms is permitted provided that due credit is given to the author and the OpenBSD project by leaving this copyright notice intact.

4) The Rijndael implementation by Vincent Rijmen, Antoon Bosselaers and Paulo Barreto is in the public domain and distributed with the following license:

* @version 3.0 (December 2000)

* Optimised ANSI C code for the Rijndael cipher (now AES)

* @author Vincent Rijmen <vincent.rijmen@esat.kuleuven.ac.be>

* @author Antoon Bosselaers <antoon.bosselaers@esat.kuleuven.ac.be>

* @author Paulo Barreto <paulo.barreto@terra.com.br>

* This code is hereby placed in the public domain.

* THIS SOFTWARE IS PROVIDED BY THE AUTHORS "AS IS" AND ANY EXPRESS OR IMPLIED WARRANTIES, INCLUDING, BUT NOT LIMITED TO, THE IMPLIED

* WARRANTIES OF MERCHANTABILITY AND FITNESS FOR A PARTICULAR PURPOSE ARE DISCLAIMED. IN NO EVENT SHALL THE AUTHORS OR CONTRIBUTORS BE LIABLE FOR ANY DIRECT, INDIRECT, INCIDENTAL, SPECIAL, EXEMPLARY, OR

* CONSEQUENTIAL DAMAGES (INCLUDING, BUT NOT LIMITED TO, PROCUREMENT OF SUBSTITUTE GOODS OR SERVICES; LOSS OF USE, DATA, OR PROFITS; OR BUSINESS INTERRUPTION) HOWEVER CAUSED AND ON ANY THEORY OF LIABILITY, WHETHER IN CONTRACT, STRICT LIABILITY, OR TORT (INCLUDING NEGLIGENCE OR OTHERWISE) ARISING IN ANY WAY OUT OF THE USE OF THIS SOFTWARE, EVEN IF ADVISED OF THE POSSIBILITY OF SUCH DAMAGE.

5) One component of the ssh source code is under a 3-clause BSD license, held by the University of California, since we pulled these parts from original Berkeley code.

* Copyright (c) 1983, 1990, 1992, 1993, 1995

* The Regents of the University of California. All rights reserved.

* Redistribution and use in source and binary forms, with or without

* modification, are permitted provided that the following conditions

* are met:

* 1. Redistributions of source code must retain the above copyright

* notice, this list of conditions and the following disclaimer.

* 2. Redistributions in binary form must reproduce the above copyright

* notice, this list of conditions and the following disclaimer in the

* documentation and/or other materials provided with the distribution.

* 3. Neither the name of the University nor the names of its contributors

* may be used to endorse or promote products derived from this software

* without specific prior written permission.

* THIS SOFTWARE IS PROVIDED BY THE REGENTS AND CONTRIBUTORS "AS IS" AND

* ANY EXPRESS OR IMPLIED WARRANTIES, INCLUDING, BUT NOT LIMITED TO, THE

* IMPLIED WARRANTIES OF MERCHANTABILITY AND FITNESS FOR A PARTICULAR PURPOSE

* ARE DISCLAIMED. IN NO EVENT SHALL THE REGENTS OR CONTRIBUTORS BE LIABLE

* FOR ANY DIRECT, INDIRECT, INCIDENTAL, SPECIAL, EXEMPLARY, OR CONSEQUENTIAL

* DAMAGES (INCLUDING, BUT NOT LIMITED TO, PROCUREMENT OF SUBSTITUTE GOODS

* OR SERVICES; LOSS OF USE, DATA, OR PROFITS; OR BUSINESS INTERRUPTION)

* HOWEVER CAUSED AND ON ANY THEORY OF LIABILITY, WHETHER IN CONTRACT, STRICT

* LIABILITY, OR TORT (INCLUDING NEGLIGENCE OR OTHERWISE) ARISING IN ANY WAY

* OUT OF THE USE OF THIS SOFTWARE, EVEN IF ADVISED OF THE POSSIBILITY OF

* SUCH DAMAGE.

6) Remaining components of the software are provided under a standard

2-term BSD licence with the following names as copyright holders:

Markus Friedl

Theo de Raadt

Niels Provos

Dug Song

Aaron Campbell

Damien Miller

Kevin Steves

Daniel Kouril

Wesley Griffin

Per Allansson

Nils Nordman

Simon Wilkinson

* Redistribution and use in source and binary forms, with or without

* modification, are permitted provided that the following conditions

* are met:

* 1. Redistributions of source code must retain the above copyright

* notice, this list of conditions and the following disclaimer.

* 2. Redistributions in binary form must reproduce the above copyright

* notice, this list of conditions and the following disclaimer in the

* documentation and/or other materials provided with the distribution.

* THIS SOFTWARE IS PROVIDED BY THE AUTHOR "AS IS" AND ANY EXPRESS OR

* IMPLIED WARRANTIES, INCLUDING, BUT NOT LIMITED TO, THE IMPLIED WARRANTIES

* OF MERCHANTABILITY AND FITNESS FOR A PARTICULAR PURPOSE ARE DISCLAIMED.

* IN NO EVENT SHALL THE AUTHOR BE LIABLE FOR ANY DIRECT, INDIRECT,

* INCIDENTAL, SPECIAL, EXEMPLARY, OR CONSEQUENTIAL DAMAGES (INCLUDING, BUT

* NOT LIMITED TO, PROCUREMENT OF SUBSTITUTE GOODS OR SERVICES; LOSS OF USE,

* DATA, OR PROFITS; OR BUSINESS INTERRUPTION) HOWEVER CAUSED AND ON ANY

* THEORY OF LIABILITY, WHETHER IN CONTRACT, STRICT LIABILITY, OR TORT

* (INCLUDING NEGLIGENCE OR OTHERWISE) ARISING IN ANY WAY OUT OF THE USE OF

* THIS SOFTWARE, EVEN IF ADVISED OF THE POSSIBILITY OF SUCH DAMAGE.

OpenSSL

LICENSE ISSUES

The OpenSSL toolkit stays under a double license, i.e. both the conditions of

the OpenSSL License and the original SSLeay license apply to the toolkit.

See below for the actual license texts.

OpenSSL License

/* =====

Copyright (c) 1998-2002 The OpenSSL Project. All rights reserved.

* Redistribution and use in source and binary forms, with or without

* modification, are permitted provided that the following conditions

* are met:

* 1. Redistributions of source code must retain the above copyright

* notice, this list of conditions and the following disclaimer.

* 2. Redistributions in binary form must reproduce the above copyright

* notice, this list of conditions and the following disclaimer in

* the documentation and/or other materials provided with the

* distribution.

* 3. All advertising materials mentioning features or use of this

* software must display the following acknowledgment:

* "This product includes software developed by the OpenSSL Project

* for use in the OpenSSL Toolkit. (<http://www.openssl.org/>)"

* 4. The names "OpenSSL Toolkit" and "OpenSSL Project"

* must not be used to

* endorse or promote products derived from this software without

* prior written permission. For written permission, please contact

* openssl-core@openssl.org.

* 5. Products derived from this software may not be called "OpenSSL"

* nor may "OpenSSL" appear in their names without prior written

* permission of the OpenSSL Project.

* 6. Redistributions of any form whatsoever must retain the following

* acknowledgment:

* "This product includes software developed by the OpenSSL Project

* for use in the OpenSSL Toolkit (<http://www.openssl.org/>)"

* 7. THIS SOFTWARE IS PROVIDED BY THE OpenSSL

* PROJECT "AS IS" AND ANY

* EXPRESSED OR IMPLIED WARRANTIES, INCLUDING, BUT NOT LIMITED TO, THE

* IMPLIED WARRANTIES OF MERCHANTABILITY AND FITNESS FOR A PARTICULAR

* PURPOSE ARE DISCLAIMED. IN NO EVENT SHALL THE OpenSSL PROJECT OR

* ITS CONTRIBUTORS BE LIABLE FOR ANY DIRECT, INDIRECT, INCIDENTAL,

* SPECIAL, EXEMPLARY, OR CONSEQUENTIAL DAMAGES (INCLUDING, BUT

* NOT LIMITED TO, PROCUREMENT OF SUBSTITUTE GOODS OR SERVICES;

* LOSS OF USE, DATA, OR PROFITS; OR BUSINESS INTERRUPTION)

* HOWEVER CAUSED AND ON ANY THEORY OF LIABILITY, WHETHER IN CONTRACT,

* STRICT LIABILITY, OR TORT (INCLUDING NEGLIGENCE OR OTHERWISE)

* ARISING IN ANY WAY OUT OF THE USE OF THIS SOFTWARE, EVEN IF ADVISED

* OF THE POSSIBILITY OF SUCH DAMAGE.

* This product includes cryptographic software written by Eric Young

* (eyay@cryptsoft.com). This product includes software written by Tim

* Hudson (tjh@cryptsoft.com).

*/

Original SSLeay License

/* Copyright (C) 1995-1998 Eric Young (eyay@cryptsoft.com)

* All rights reserved.

* This package is an SSL implementation written

* by Eric Young (eay@cryptsoft.com).
 * The implementation was written so as to conform with
 Netscapes SSL.
 *
 * This library is free for commercial and non-commercial use
 as long as
 * the following conditions are adhered to. The following
 conditions
 * apply to all code found in this distribution, be it the RC4,
 RSA,
 * lhash, DES, etc., code; not just the SSL code. The SSL
 documentation
 * included with this distribution is covered by the same
 copyright terms
 * except that the holder is Tim Hudson (tjh@cryptsoft.com).
 *
 * Copyright remains Eric Young's, and as such any Copyright
 notices in
 * the code are not to be removed.
 * If this package is used in a product, Eric Young should be
 given attribution
 * as the author of the parts of the library used.
 * This can be in the form of a textual message at program
 startup or
 * in documentation (online or textual) provided with the
 package.
 *
 * Redistribution and use in source and binary forms, with or
 without
 * modification, are permitted provided that the following
 conditions
 * are met:
 * 1. Redistributions of source code must retain the copyright
 * notice, this list of conditions and the following disclaimer.
 * 2. Redistributions in binary form must reproduce the above
 copyright
 * notice, this list of conditions and the following disclaimer in
 the
 * documentation and/or other materials provided with the
 distribution.
 * 3. All advertising materials mentioning features or use of
 this software
 * must display the following acknowledgement:
 * "This product includes cryptographic software written by
 * Eric Young (eay@cryptsoft.com)"
 * The word 'cryptographic' can be left out if the routines from
 the library
 * being used are not cryptographic related :-).
 * 4. If you include any Windows specific code (or a derivative
 thereof) from
 * the apps directory (application code) you must include an
 acknowledgement:
 * "This product includes software written by Tim Hudson
 (tjh@cryptsoft.com)"
 *
 * THIS SOFTWARE IS PROVIDED BY ERIC YOUNG "AS IS" AND
 * ANY EXPRESS OR IMPLIED WARRANTIES,
 INCLUDING, BUT NOT LIMITED TO, THE
 * IMPLIED WARRANTIES OF MERCHANTABILITY
 AND FITNESS FOR A PARTICULAR PURPOSE
 * ARE DISCLAIMED. IN NO EVENT SHALL THE
 AUTHOR OR CONTRIBUTORS BE LIABLE
 * FOR ANY DIRECT, INDIRECT, INCIDENTAL,
 SPECIAL, EXEMPLARY, OR CONSEQUENTIAL
 * DAMAGES (INCLUDING, BUT NOT LIMITED TO,
 PROCUREMENT OF SUBSTITUTE GOODS
 * OR SERVICES; LOSS OF USE, DATA, OR PROFITS; OR
 BUSINESS INTERRUPTION)
 * HOWEVER CAUSED AND ON ANY THEORY OF
 LIABILITY, WHETHER IN CONTRACT, STRICT
 * LIABILITY, OR TORT (INCLUDING NEGLIGENCE OR
 OTHERWISE) ARISING IN ANY WAY
 * OUT OF THE USE OF THIS SOFTWARE, EVEN IF
 ADVISED OF THE POSSIBILITY OF
 * SUCH DAMAGE.
 *
 * The licence and distribution terms for any publically
 available version or
 * derivative of this code cannot be changed. i.e. this code
 cannot simply be
 * copied and put under another distribution licence
 * [including the GNU Public Licence.]

PCRE

PCRE is a library of functions to support regular expressions
 whose syntax
 and semantics are as close as possible to those of the Perl 5

language.
 Written by Philip Hazel
 Copyright (c) 1997-2010 University of Cambridge

 Redistribution and use in source and binary forms, with or
 without
 modification, are permitted provided that the following
 conditions are met:
 * Redistributions of source code must retain the above
 copyright notice,
 this list of conditions and the following disclaimer.
 * Redistributions in binary form must reproduce the above
 copyright
 notice, this list of conditions and the following disclaimer in
 the
 documentation and/or other materials provided with the
 distribution.
 * Neither the name of the University of Cambridge nor the
 names of its
 contributors may be used to endorse or promote products
 derived from
 this software without specific prior written permission.
 THIS SOFTWARE IS PROVIDED BY THE COPYRIGHT
 HOLDERS AND CONTRIBUTORS "AS IS"
 AND ANY EXPRESS OR IMPLIED WARRANTIES,
 INCLUDING, BUT NOT LIMITED TO, THE
 IMPLIED WARRANTIES OF MERCHANTABILITY AND
 FITNESS FOR A PARTICULAR PURPOSE
 ARE DISCLAIMED. IN NO EVENT SHALL THE
 COPYRIGHT OWNER OR CONTRIBUTORS BE
 LIABLE FOR ANY DIRECT, INDIRECT, INCIDENTAL,
 SPECIAL, EXEMPLARY, OR
 CONSEQUENTIAL DAMAGES (INCLUDING, BUT NOT
 LIMITED TO, PROCUREMENT OF
 SUBSTITUTE GOODS OR SERVICES; LOSS OF USE,
 DATA, OR PROFITS; OR BUSINESS
 INTERRUPTION) HOWEVER CAUSED AND ON ANY
 THEORY OF LIABILITY, WHETHER IN
 CONTRACT, STRICT LIABILITY, OR TORT (INCLUDING
 NEGLIGENCE OR OTHERWISE)
 ARISING IN ANY WAY OUT OF THE USE OF THIS
 SOFTWARE, EVEN IF ADVISED OF THE
 POSSIBILITY OF SUCH DAMAGE.

PowerTip

Copyright (c) 2013 Steven Benner (<http://stevenbenner.com/>)
 Permission is hereby granted, free of charge, to any person
 obtaining
 a copy of this software and associated documentation files (the
 "Software"), to deal in the Software without restriction,
 including
 without limitation the rights to use, copy, modify, merge,
 publish,
 distribute, sublicense, and/or sell copies of the Software, and
 to
 permit persons to whom the Software is furnished to do so,
 subject to
 the following conditions:
 The above copyright notice and this permission notice shall be
 included in all copies or substantial portions of the Software.
 THE SOFTWARE IS PROVIDED "AS IS", WITHOUT
 WARRANTY OF ANY KIND,
 EXPRESS OR IMPLIED, INCLUDING BUT NOT LIMITED
 TO THE WARRANTIES OF
 MERCHANTABILITY, FITNESS FOR A PARTICULAR
 PURPOSE AND
 NONINFRINGEMENT. IN NO EVENT SHALL THE
 AUTHORS OR COPYRIGHT HOLDERS BE
 LIABLE FOR ANY CLAIM, DAMAGES OR OTHER
 LIABILITY, WHETHER IN AN ACTION
 OF CONTRACT, TORT OR OTHERWISE, ARISING
 FROM, OUT OF OR IN CONNECTION
 WITH THE SOFTWARE OR THE USE OR OTHER
 DEALINGS IN THE SOFTWARE.

PPP の実装の一部

Copyright (c) 1989 Carnegie Mellon University.
 All rights reserved.
 Redistribution and use in source and binary forms are
 permitted
 provided that the above copyright notice and this paragraph
 are
 duplicated in all such forms and that any documentation,
 advertising materials, and other materials related to such
 distribution and use acknowledge that the software was

developed
 by Carnegie Mellon University. The name of the
 University may not be used to endorse or promote products
 derived
 from this software without specific prior written permission.
 THIS SOFTWARE IS PROVIDED "AS IS" AND WITHOUT
 ANY EXPRESS OR
 IMPLIED WARRANTIES, INCLUDING, WITHOUT
 LIMITATION, THE IMPLIED
 WARRANTIES OF MERCHANTABILITY AND FITNESS
 FOR A PARTICULAR PURPOSE.

Copyright (c) 1989 Regents of the University of California.
 All rights reserved.
 Redistribution and use in source and binary forms are
 permitted
 provided that the above copyright notice and this paragraph
 are
 duplicated in all such forms and that any documentation,
 advertising materials, and other materials related to such
 distribution and use acknowledge that the software was
 developed
 by the University of California, Berkeley. The name of the
 University may not be used to endorse or promote products
 derived
 from this software without specific prior written permission.
 THIS SOFTWARE IS PROVIDED "AS IS" AND WITHOUT
 ANY EXPRESS OR
 IMPLIED WARRANTIES, INCLUDING, WITHOUT
 LIMITATION, THE IMPLIED
 WARRANTIES OF MERCHANTABILITY AND FITNESS
 FOR A PARTICULAR PURPOSE.
 Van Jacobson (van@helios.ee.lbl.gov), Dec 31, 1989:
 - Initial distribution.
 Modified June 1993 by Paul Mackerras, paulus@cs.anu.edu.
 au,
 so that the entire packet being decompressed doesn't have
 to be in contiguous memory (just the compressed header).

Copyright (c) 1991 Gregory M. Christy.
 All rights reserved.
 Redistribution and use in source and binary forms are
 permitted
 provided that the above copyright notice and this paragraph
 are
 duplicated in all such forms and that any documentation,
 advertising materials, and other materials related to such
 distribution and use acknowledge that the software was
 developed
 by Gregory M. Christy. The name of the author may not be
 used to
 endorse or promote products derived from this software
 without
 specific prior written permission.
 THIS SOFTWARE IS PROVIDED "AS IS" AND WITHOUT
 ANY EXPRESS OR
 IMPLIED WARRANTIES, INCLUDING, WITHOUT
 LIMITATION, THE IMPLIED
 WARRANTIES OF MERCHANTABILITY AND FITNESS
 FOR A PARTICULAR PURPOSE.

Copyright (c) 1993 The Australian National University.
 All rights reserved.
 Redistribution and use in source and binary forms are
 permitted
 provided that the above copyright notice and this paragraph
 are
 duplicated in all such forms and that any documentation,
 advertising materials, and other materials related to such
 distribution and use acknowledge that the software was
 developed
 by the Australian National University. The name of the
 University
 may not be used to endorse or promote products derived from
 this
 software without specific prior written permission.
 THIS SOFTWARE IS PROVIDED "AS IS" AND WITHOUT
 ANY EXPRESS OR
 IMPLIED WARRANTIES, INCLUDING, WITHOUT
 LIMITATION, THE IMPLIED
 WARRANTIES OF MERCHANTABILITY AND FITNESS
 FOR A PARTICULAR PURPOSE.

Copyright (c) 1995 ?rp?d Magoss?nyi
 All rights reserved.
 Copyright (c) 1999 Tim Hockin, Cobalt Networks Inc.
 Redistribution and use in source and binary forms are
 permitted
 provided that the above copyright notice and this paragraph

are duplicated in all such forms and that any documentation, advertising materials, and other materials related to such distribution and use acknowledge that the software was developed by Pedro Roque Marques. The name of the author may not be used to endorse or promote products derived from this software without specific prior written permission. THIS SOFTWARE IS PROVIDED "AS IS" AND WITHOUT ANY EXPRESS OR IMPLIED WARRANTIES, INCLUDING, WITHOUT LIMITATION, THE IMPLIED WARRANTIES OF MERCHANTABILITY AND FITNESS FOR A PARTICULAR PURPOSE.

SHA2 アルゴリズムの実装の一部

FILE: sha2.c
 AUTHOR: Aaron D. Gifford
<http://www.aarongifford.com/computers/sha.html>
 Copyright (c) 2000-2003, Aaron D. Gifford
 All rights reserved.
 Redistribution and use in source and binary forms, with or without modification, are permitted provided that the following conditions are met:

1. Redistributions of source code must retain the above copyright notice, this list of conditions and the following disclaimer.
2. Redistributions in binary form must reproduce the above copyright notice, this list of conditions and the following disclaimer in the documentation and/or other materials provided with the distribution.
3. Neither the name of the copyright holder nor the names of contributors may be used to endorse or promote products derived from this software without specific prior written permission.

THIS SOFTWARE IS PROVIDED BY THE AUTHOR AND CONTRIBUTOR(S) "AS IS" AND ANY EXPRESS OR IMPLIED WARRANTIES, INCLUDING, BUT NOT LIMITED TO, THE IMPLIED WARRANTIES OF MERCHANTABILITY AND FITNESS FOR A PARTICULAR PURPOSE ARE DISCLAIMED. IN NO EVENT SHALL THE AUTHOR OR CONTRIBUTOR(S) BE LIABLE FOR ANY DIRECT, INDIRECT, INCIDENTAL, SPECIAL, EXEMPLARY, OR CONSEQUENTIAL DAMAGES (INCLUDING, BUT NOT LIMITED TO, PROCUREMENT OF SUBSTITUTE GOODS OR SERVICES; LOSS OF USE, DATA, OR PROFITS; OR BUSINESS INTERRUPTION) HOWEVER CAUSED AND ON ANY THEORY OF LIABILITY, WHETHER IN CONTRACT, STRICT LIABILITY, OR TORT (INCLUDING NEGLIGENCE OR OTHERWISE) ARISING IN ANY WAY OUT OF THE USE OF THIS SOFTWARE, EVEN IF ADVISED OF THE POSSIBILITY OF SUCH DAMAGE.

SNMP Development Kit

Written by James R. Davin
 Advanced Network Architecture group
 M.I.T. Laboratory for Computer Science
 545 Technology Square
 Cambridge, MA 02139
 Copyright 1988, 1989 Massachusetts Institute of Technology
 Permission to use, copy, modify, and distribute this software for any purpose and without fee is hereby granted, provided that this copyright and permission notice appear on all copies and supporting documentation, the name of M.I.T. not be used in advertising or publicity pertaining to distribution of the program without specific prior permission, and notice be given in supporting documentation that copying and distribution is by permission of M.I.T. M.I.T. makes no representations about the suitability of this software for any purpose. It is provided "as is" without express or implied warranty.

TCP の実装の一部

Copyright 1979, 1980, 1983, 1986, 1988, 1989, 1991, 1992, 1993, 1994

The Regents of the University of California. All rights reserved.

Redistribution and use in source and binary forms, with or without modification, are permitted provided that the following conditions are met:

1. Redistributions of source code must retain the above copyright notice, this list of conditions and the following disclaimer.
 2. Redistributions in binary form must reproduce the above copyright notice, this list of conditions and/or other materials provided with the distribution.
 3. All advertising materials mentioning features or use of this software must display the following acknowledgement:
 This product includes software developed by the University of California, Berkeley and its contributors.
 4. Neither the name of the University nor the names of its contributors may be used to endorse or promote products derived from this software without specific prior written permission.
- THIS SOFTWARE IS PROVIDED BY THE REGENTS AND CONTRIBUTORS "AS IS" AND ANY EXPRESS OR IMPLIED WARRANTIES, INCLUDING, BUT NOT LIMITED TO, THE IMPLIED WARRANTIES OF MERCHANTABILITY AND FITNESS FOR A PARTICULAR PURPOSE ARE DISCLAIMED. IN NO EVENT SHALL THE REGENTS OR CONTRIBUTORS BE LIABLE FOR ANY DIRECT, INDIRECT, INCIDENTAL, SPECIAL, EXEMPLARY, OR CONSEQUENTIAL DAMAGES (INCLUDING, BUT NOT LIMITED TO, PROCUREMENT OF SUBSTITUTE GOODS OR SERVICES; LOSS OF USE, DATA, OR PROFITS; OR BUSINESS INTERRUPTION) HOWEVER CAUSED AND ON ANY THEORY OF LIABILITY, WHETHER IN CONTRACT, STRICT LIABILITY, OR TORT (INCLUDING NEGLIGENCE OR OTHERWISE) ARISING IN ANY WAY OUT OF THE USE OF THIS SOFTWARE, EVEN IF ADVISED OF THE POSSIBILITY OF SUCH DAMAGE.

The Institute of Electrical and Electronics Engineers and the American National Standards Committee X3, on Information Processing Systems have given us permission to reprint portions of their documentation. In the following statement, the phrase "this text" refers to portions of the system documentation. Portions of this text are reprinted and reproduced in electronic form in the second BSD Networking Software Release, from IEEE Std 1003.1-1988, IEEE Standard Portable Operating System Interface for Computer Environments (POSIX), copyright C 1988 by the Institute of Electrical and Electronics Engineers, Inc. In the event of any discrepancy between these versions and the original IEEE Standard, the original IEEE Standard is the referee document.

In the following statement, the phrase "This material" refers to portions of the system documentation. This material is reproduced with permission from American National Standards Committee X3, on Information Processing Systems. Computer and Business Equipment Manufacturers Association (CBEMA), 311 First St., NW, Suite 500, Washington, DC 20001-2178. The developmental work of Programming Language C was completed by the X3J11 Technical Committee.

The views and conclusions contained in the software and documentation are those of the authors and should not be interpreted as representing official policies, either expressed or implied, of the Regents of the University of California.

NOTE: The copyright of UC Berkeley's Berkeley Software Distribution ("BSD") source has been updated. The copyright addendum may be found at <http://ftp.cs.berkeley.edu/pub/4bsd/README.Impt.License.Change> and is included below.

July 22, 1999

To All Licensees, Distributors of Any Version of BSD: As you know, certain of the Berkeley Software Distribution ("BSD") source code files require that further distributions of products containing all or portions of the software, acknowledge within their advertising materials that such products contain software developed by UC Berkeley and its contributors. Specifically, the provision reads:

- * * 3. All advertising materials mentioning features or use of this software
- * must display the following acknowledgement:
- * This product includes software developed by the University of

* California, Berkeley and its contributors." Effective immediately, licensees and distributors are no longer required to include the acknowledgement within advertising materials. Accordingly, the foregoing paragraph of those BSD Unix files containing it is hereby deleted in its entirety.
 William Hoskins
 Director, Office of Technology Licensing
 University of California, Berkeley

 Copyright (c) 1982, 1986, 1989, 1990, 1991, 1993
 The Regents of the University of California. All rights reserved.

Copyright (c) 2000
 Poul-Henning Kamp. All rights reserved.
 (c) UNIX System Laboratories, Inc.

All or some portions of this file are derived from material licensed to the University of California by American Telephone and Telegraph Co. or Unix System Laboratories, Inc. and are reproduced herein with the permission of UNIX System Laboratories, Inc. Redistribution and use in source and binary forms, with or without modification, are permitted provided that the following conditions are met:

1. Redistributions of source code must retain the above copyright notice, this list of conditions and the following disclaimer.
 2. Redistributions in binary form must reproduce the above copyright notice, this list of conditions and the following disclaimer in the documentation and/or other materials provided with the distribution.
 3. All advertising materials mentioning features or use of this software must display the following acknowledgement:
 This product includes software developed by the University of California, Berkeley and its contributors.
 4. Neither the name of the University nor the names of its contributors may be used to endorse or promote products derived from this software without specific prior written permission.
- THIS SOFTWARE IS PROVIDED BY THE REGENTS AND CONTRIBUTORS "AS IS" AND ANY EXPRESS OR IMPLIED WARRANTIES, INCLUDING, BUT NOT LIMITED TO, THE IMPLIED WARRANTIES OF MERCHANTABILITY AND FITNESS FOR A PARTICULAR PURPOSE ARE DISCLAIMED. IN NO EVENT SHALL THE REGENTS OR CONTRIBUTORS BE LIABLE FOR ANY DIRECT, INDIRECT, INCIDENTAL, SPECIAL, EXEMPLARY, OR CONSEQUENTIAL DAMAGES (INCLUDING, BUT NOT LIMITED TO, PROCUREMENT OF SUBSTITUTE GOODS OR SERVICES; LOSS OF USE, DATA, OR PROFITS; OR BUSINESS INTERRUPTION) HOWEVER CAUSED AND ON ANY THEORY OF LIABILITY, WHETHER IN CONTRACT, STRICT LIABILITY, OR TORT (INCLUDING NEGLIGENCE OR OTHERWISE) ARISING IN ANY WAY OUT OF THE USE OF THIS SOFTWARE, EVEN IF ADVISED OF THE POSSIBILITY OF SUCH DAMAGE.

 Copyright (c) 1982, 1986, 1989, 1990, 1993
 The Regents of the University of California. All rights reserved.

sendfile(2) and related extensions:
 Copyright (c) 1998, David Greenman. All rights reserved.

- Redistribution and use in source and binary forms, with or without modification, are permitted provided that the following conditions are met:
1. Redistributions of source code must retain the above copyright notice, this list of conditions and the following disclaimer.
 2. Redistributions in binary form must reproduce the above copyright notice, this list of conditions and the following disclaimer in the documentation and/or other materials provided with the distribution.
 3. All advertising materials mentioning features or use of this software must display the following acknowledgement:

This product includes software developed by the University of California, Berkeley and its contributors.

4. Neither the name of the University nor the names of its contributors may be used to endorse or promote products derived from this software

without specific prior written permission.

THIS SOFTWARE IS PROVIDED BY THE REGENTS AND CONTRIBUTORS "AS IS" AND ANY EXPRESS OR IMPLIED WARRANTIES, INCLUDING, BUT NOT LIMITED TO, THE IMPLIED WARRANTIES OF MERCHANTABILITY AND FITNESS FOR A PARTICULAR PURPOSE ARE DISCLAIMED. IN NO EVENT SHALL THE REGENTS OR CONTRIBUTORS BE LIABLE FOR ANY DIRECT, INDIRECT, INCIDENTAL, SPECIAL, EXEMPLARY, OR CONSEQUENTIAL DAMAGES (INCLUDING, BUT NOT LIMITED TO, PROCUREMENT OF SUBSTITUTE GOODS OR SERVICES; LOSS OF USE, DATA, OR PROFITS; OR BUSINESS INTERRUPTION) HOWEVER CAUSED AND ON ANY THEORY OF LIABILITY, WHETHER IN CONTRACT, STRICT LIABILITY, OR TORT (INCLUDING NEGLIGENCE OR OTHERWISE) ARISING IN ANY WAY OUT OF THE USE OF THIS SOFTWARE, EVEN IF ADVISED OF THE POSSIBILITY OF SUCH DAMAGE.

Copyright (c) 1988, 1992, 1993

The Regents of the University of California. All rights reserved.

Copyright (c) 1996

Matt Thomas <smatt@3am-software.com>

Redistribution and use in source and binary forms, with or without modification, are permitted provided that the following conditions are met:

1. Redistributions of source code must retain the above copyright notice, this list of conditions and the following disclaimer.
2. Redistributions in binary form must reproduce the above copyright notice, this list of conditions and the following disclaimer in the documentation and/or other materials provided with the distribution.

3. All advertising materials mentioning features or use of this software must display the following acknowledgement:
This product includes software developed by the University of California, Berkeley and its contributors.

4. Neither the name of the University nor the names of its contributors may be used to endorse or promote products derived from this software without specific prior written permission.
THIS SOFTWARE IS PROVIDED BY THE REGENTS AND CONTRIBUTORS "AS IS" AND ANY EXPRESS OR IMPLIED WARRANTIES, INCLUDING, BUT NOT LIMITED TO, THE IMPLIED WARRANTIES OF MERCHANTABILITY AND FITNESS FOR A PARTICULAR PURPOSE ARE DISCLAIMED. IN NO EVENT SHALL THE REGENTS OR CONTRIBUTORS BE LIABLE FOR ANY DIRECT, INDIRECT, INCIDENTAL, SPECIAL, EXEMPLARY, OR CONSEQUENTIAL DAMAGES (INCLUDING, BUT NOT LIMITED TO, PROCUREMENT OF SUBSTITUTE GOODS OR SERVICES; LOSS OF USE, DATA, OR PROFITS; OR BUSINESS INTERRUPTION) HOWEVER CAUSED AND ON ANY THEORY OF LIABILITY, WHETHER IN CONTRACT, STRICT LIABILITY, OR TORT (INCLUDING NEGLIGENCE OR OTHERWISE) ARISING IN ANY WAY OUT OF THE USE OF THIS SOFTWARE, EVEN IF ADVISED OF THE POSSIBILITY OF SUCH DAMAGE.

Copyright (c) 1988 University of Utah.

Copyright (c) 1982, 1990, 1992, 1993

The Regents of the University of California. All rights reserved.

This code is derived from software contributed to Berkeley by the Systems Programming Group of the University of Utah Computer

Science Department and Ralph Campbell.

Redistribution and use in source and binary forms, with or without modification, are permitted provided that the following

conditions are met:

1. Redistributions of source code must retain the above copyright notice, this list of conditions and the following disclaimer.

2. Redistributions in binary form must reproduce the above copyright notice, this list of conditions and the following disclaimer in the documentation and/or other materials provided with the distribution.

3. All advertising materials mentioning features or use of this software must display the following acknowledgement:
This product includes software developed by the University of California, Berkeley and its contributors.

4. Neither the name of the University nor the names of its contributors may be used to endorse or promote products derived from this software without specific prior written permission.
THIS SOFTWARE IS PROVIDED BY THE REGENTS AND CONTRIBUTORS "AS IS" AND ANY EXPRESS OR IMPLIED WARRANTIES, INCLUDING, BUT NOT LIMITED TO, THE IMPLIED WARRANTIES OF MERCHANTABILITY AND FITNESS FOR A PARTICULAR PURPOSE ARE DISCLAIMED. IN NO EVENT SHALL THE REGENTS OR CONTRIBUTORS BE LIABLE FOR ANY DIRECT, INDIRECT, INCIDENTAL, SPECIAL, EXEMPLARY, OR CONSEQUENTIAL DAMAGES (INCLUDING, BUT NOT LIMITED TO, PROCUREMENT OF SUBSTITUTE GOODS OR SERVICES; LOSS OF USE, DATA, OR PROFITS; OR BUSINESS INTERRUPTION) HOWEVER CAUSED AND ON ANY THEORY OF LIABILITY, WHETHER IN CONTRACT, STRICT LIABILITY, OR TORT (INCLUDING NEGLIGENCE OR OTHERWISE) ARISING IN ANY WAY OUT OF THE USE OF THIS SOFTWARE, EVEN IF ADVISED OF THE POSSIBILITY OF SUCH DAMAGE.

Copyright (c) 1988 Stephen Deering.

Copyright (c) 1992, 1993

The Regents of the University of California. All rights reserved.

This code is derived from software contributed to Berkeley by Stephen Deering of Stanford University.
Redistribution and use in source and binary forms, with or without modification, are permitted provided that the following conditions are met:

1. Redistributions of source code must retain the above copyright notice, this list of conditions and the following disclaimer.
2. Redistributions in binary form must reproduce the above copyright notice, this list of conditions and the following disclaimer in the documentation and/or other materials provided with the distribution.

3. All advertising materials mentioning features or use of this software must display the following acknowledgement:
This product includes software developed by the University of California, Berkeley and its contributors.

4. Neither the name of the University nor the names of its contributors may be used to endorse or promote products derived from this software without specific prior written permission.
THIS SOFTWARE IS PROVIDED BY THE REGENTS AND CONTRIBUTORS "AS IS" AND ANY EXPRESS OR IMPLIED WARRANTIES, INCLUDING, BUT NOT LIMITED TO, THE IMPLIED WARRANTIES OF MERCHANTABILITY AND FITNESS FOR A PARTICULAR PURPOSE ARE DISCLAIMED. IN NO EVENT SHALL THE REGENTS OR CONTRIBUTORS BE LIABLE FOR ANY DIRECT, INDIRECT, INCIDENTAL, SPECIAL, EXEMPLARY, OR CONSEQUENTIAL DAMAGES (INCLUDING, BUT NOT LIMITED TO, PROCUREMENT OF SUBSTITUTE GOODS OR SERVICES; LOSS OF USE, DATA, OR PROFITS; OR BUSINESS INTERRUPTION) HOWEVER CAUSED AND ON ANY THEORY OF LIABILITY, WHETHER IN CONTRACT, STRICT LIABILITY, OR TORT (INCLUDING NEGLIGENCE OR OTHERWISE) ARISING IN ANY WAY OUT OF THE USE OF THIS SOFTWARE, EVEN IF ADVISED OF THE POSSIBILITY OF

SUCH DAMAGE.

Copyright 1994, 1995 Massachusetts Institute of Technology
Permission to use, copy, modify, and distribute this software and

its documentation for any purpose and without fee is hereby granted, provided that both the above copyright notice and this permission notice appear in all copies, that both the above copyright notice and this permission notice appear in all supporting documentation, and that the name of M.I.T. not be used in advertising or publicity pertaining to distribution of the software without specific, written prior permission. M.I.T. makes no representations about the suitability of this software for any purpose. It is provided "as is" without express or implied warranty.

THIS SOFTWARE IS PROVIDED BY M.I.T. "AS IS". M.I.T. DISCLAIMS ALL EXPRESS OR IMPLIED WARRANTIES WITH REGARD TO THIS SOFTWARE, INCLUDING, BUT NOT LIMITED TO, THE IMPLIED WARRANTIES OF MERCHANTABILITY AND FITNESS FOR A PARTICULAR PURPOSE. IN NO EVENT SHALL M.I.T. BE LIABLE FOR ANY DIRECT, INDIRECT, INCIDENTAL, SPECIAL, EXEMPLARY, OR CONSEQUENTIAL DAMAGES (INCLUDING, BUT NOT LIMITED TO, PROCUREMENT OF SUBSTITUTE GOODS OR SERVICES; LOSS OF USE, DATA, OR PROFITS; OR BUSINESS INTERRUPTION) HOWEVER CAUSED AND ON ANY THEORY OF LIABILITY, WHETHER IN CONTRACT, STRICT LIABILITY, OR TORT (INCLUDING NEGLIGENCE OR OTHERWISE) ARISING IN ANY WAY OUT OF THE USE OF THIS SOFTWARE, EVEN IF ADVISED OF THE POSSIBILITY OF SUCH DAMAGE.

Copyright (C) 1995, 1996, 1997, 1998 and 1999 WIDE Project.

All rights reserved.

Redistribution and use in source and binary forms, with or without modification, are permitted provided that the following conditions are met:

1. Redistributions of source code must retain the above copyright notice, this list of conditions and the following disclaimer.
2. Redistributions in binary form must reproduce the above copyright notice, this list of conditions and the following disclaimer in the documentation and/or other materials provided with the distribution.

3. Neither the name of the project nor the names of its contributors may be used to endorse or promote products derived from this software without specific prior written permission.
THIS SOFTWARE IS PROVIDED BY THE PROJECT AND CONTRIBUTORS "AS IS" AND ANY EXPRESS OR IMPLIED WARRANTIES, INCLUDING, BUT NOT LIMITED TO, THE IMPLIED WARRANTIES OF MERCHANTABILITY AND FITNESS FOR A PARTICULAR PURPOSE ARE DISCLAIMED. IN NO EVENT SHALL THE PROJECT OR CONTRIBUTORS BE LIABLE FOR ANY DIRECT, INDIRECT, INCIDENTAL, SPECIAL, EXEMPLARY, OR CONSEQUENTIAL DAMAGES (INCLUDING, BUT NOT LIMITED TO, PROCUREMENT OF SUBSTITUTE GOODS OR SERVICES; LOSS OF USE, DATA, OR PROFITS; OR BUSINESS INTERRUPTION) HOWEVER CAUSED AND ON ANY THEORY OF LIABILITY, WHETHER IN CONTRACT, STRICT LIABILITY, OR TORT (INCLUDING NEGLIGENCE OR OTHERWISE) ARISING IN ANY WAY OUT OF THE USE OF THIS SOFTWARE, EVEN IF ADVISED OF THE POSSIBILITY OF SUCH DAMAGE.

Copyright (c) 1996, 1997 Berkeley Software Design, Inc. All rights reserved.

Redistribution and use in source and binary forms, with or without modification, are permitted provided that the following

conditions

are met:

1. Redistributions of source code must retain the above copyright notice, this list of conditions and the following disclaimer.
2. Redistributions in binary form must reproduce the above copyright notice, this list of conditions and the following disclaimer in the documentation and/or other materials provided with the distribution.
3. Berkeley Software Design Inc's name may not be used to endorse or promote products derived from this software without specific prior written permission.

THIS SOFTWARE IS PROVIDED BY BERKELEY SOFTWARE DESIGN INC "AS IS" AND ANY EXPRESS OR IMPLIED WARRANTIES, INCLUDING, BUT NOT LIMITED TO, THE IMPLIED WARRANTIES OF MERCHANTABILITY AND FITNESS FOR A PARTICULAR PURPOSE ARE DISCLAIMED. IN NO EVENT SHALL BERKELEY SOFTWARE DESIGN INC BE LIABLE FOR ANY DIRECT, INDIRECT, INCIDENTAL, SPECIAL, EXEMPLARY, OR CONSEQUENTIAL DAMAGES (INCLUDING, BUT NOT LIMITED TO, PROCUREMENT OF SUBSTITUTE GOODS OR SERVICES; LOSS OF USE, DATA, OR PROFITS; OR BUSINESS INTERRUPTION) HOWEVER CAUSED AND ON ANY THEORY OF LIABILITY, WHETHER IN CONTRACT, STRICT LIABILITY, OR TORT (INCLUDING NEGLIGENCE OR OTHERWISE) ARISING IN ANY WAY OUT OF THE USE OF THIS SOFTWARE, EVEN IF ADVISED OF THE POSSIBILITY OF SUCH DAMAGE.

Copyright (C) 1992-1994,2001 by Joerg Wunsch, Dresden
All rights reserved.

Redistribution and use in source and binary forms, with or without modification, are permitted provided that the following conditions are met:

1. Redistributions of source code must retain the above copyright notice, this list of conditions and the following disclaimer.
2. Redistributions in binary form must reproduce the above copyright notice, this list of conditions and the following disclaimer in the documentation and/or other materials provided with the distribution.

THIS SOFTWARE IS PROVIDED BY THE AUTHOR(S) "AS IS" AND ANY EXPRESS OR IMPLIED WARRANTIES, INCLUDING, BUT NOT LIMITED TO, THE IMPLIED WARRANTIES OF MERCHANTABILITY AND FITNESS FOR A PARTICULAR PURPOSE ARE DISCLAIMED. IN NO EVENT SHALL THE AUTHOR(S) BE LIABLE FOR ANY DIRECT, INDIRECT, INCIDENTAL, SPECIAL, EXEMPLARY, OR CONSEQUENTIAL DAMAGES (INCLUDING, BUT NOT LIMITED TO, PROCUREMENT OF SUBSTITUTE GOODS OR SERVICES; LOSS OF USE, DATA, OR PROFITS; OR BUSINESS INTERRUPTION) HOWEVER CAUSED AND ON ANY THEORY OF LIABILITY, WHETHER IN CONTRACT, STRICT LIABILITY, OR TORT (INCLUDING NEGLIGENCE OR OTHERWISE) ARISING IN ANY WAY OUT OF THE USE OF THIS SOFTWARE, EVEN IF ADVISED OF THE POSSIBILITY OF SUCH DAMAGE.

Copyright (c) 1994, Henrik Vestergaard Draboel
All rights reserved.

Redistribution and use in source and binary forms, with or without modification, are permitted provided that the following conditions are met:

1. Redistributions of source code must retain the above copyright notice, this list of conditions and the following disclaimer.
2. Redistributions in binary form must reproduce the above copyright notice, this list of conditions and the following disclaimer in

the

documentation and/or other materials provided with the distribution.

3. All advertising materials mentioning features or use of this software

must display the following acknowledgement:

This product includes software developed by (name).

4. The name of the author may not be used to endorse or promote products derived from this software without specific prior written permission.

THIS SOFTWARE IS PROVIDED BY THE AUTHOR AND CONTRIBUTORS "AS IS" AND ANY EXPRESS OR IMPLIED WARRANTIES, INCLUDING, BUT NOT LIMITED TO, THE IMPLIED WARRANTIES OF MERCHANTABILITY AND FITNESS FOR A PARTICULAR PURPOSE ARE DISCLAIMED. IN NO EVENT SHALL THE AUTHOR OR CONTRIBUTORS BE LIABLE FOR ANY DIRECT, INDIRECT, INCIDENTAL, SPECIAL, EXEMPLARY, OR CONSEQUENTIAL DAMAGES (INCLUDING, BUT NOT LIMITED TO, PROCUREMENT OF SUBSTITUTE GOODS OR SERVICES; LOSS OF USE, DATA, OR PROFITS; OR BUSINESS INTERRUPTION) HOWEVER CAUSED AND ON ANY THEORY OF LIABILITY, WHETHER IN CONTRACT, STRICT LIABILITY, OR TORT (INCLUDING NEGLIGENCE OR OTHERWISE) ARISING IN ANY WAY OUT OF THE USE OF THIS SOFTWARE, EVEN IF ADVISED OF THE POSSIBILITY OF SUCH DAMAGE.

Copyright (c) 1996 Matthew R. Green
All rights reserved.

Redistribution and use in source and binary forms, with or without modification, are permitted provided that the following conditions are met:

1. Redistributions of source code must retain the above copyright notice, this list of conditions and the following disclaimer.
2. Redistributions in binary form must reproduce the above copyright notice, this list of conditions and the following disclaimer in the documentation and/or other materials provided with the distribution.
3. The name of the author may not be used to endorse or promote products derived from this software without specific prior written permission.

THIS SOFTWARE IS PROVIDED BY THE AUTHOR "AS IS" AND ANY EXPRESS OR IMPLIED WARRANTIES, INCLUDING, BUT NOT LIMITED TO, THE IMPLIED WARRANTIES OF MERCHANTABILITY AND FITNESS FOR A PARTICULAR PURPOSE ARE DISCLAIMED. IN NO EVENT SHALL THE AUTHOR BE LIABLE FOR ANY DIRECT, INDIRECT, INCIDENTAL, SPECIAL, EXEMPLARY, OR CONSEQUENTIAL DAMAGES (INCLUDING, BUT NOT LIMITED TO, PROCUREMENT OF SUBSTITUTE GOODS OR SERVICES; LOSS OF USE, DATA, OR PROFITS; OR BUSINESS INTERRUPTION) HOWEVER CAUSED AND ON ANY THEORY OF LIABILITY, WHETHER IN CONTRACT, STRICT LIABILITY, OR TORT (INCLUDING NEGLIGENCE OR OTHERWISE) ARISING IN ANY WAY OUT OF THE USE OF THIS SOFTWARE, EVEN IF ADVISED OF THE POSSIBILITY OF SUCH DAMAGE.

Copyright (c) 1997 Peter Wemm <peter@freebsd.org>
All rights reserved.

Redistribution and use in source and binary forms, with or without modification, are permitted provided that the following conditions are met:

1. Redistributions of source code must retain the above copyright notice, this list of conditions and the following disclaimer.
2. Redistributions in binary form must reproduce the above copyright notice, this list of conditions and the following disclaimer in the documentation and/or other materials provided with the distribution.

3. The name of the author may not be used to endorse or promote products derived from this software without specific prior written permission.

THIS SOFTWARE IS PROVIDED BY THE AUTHOR AND CONTRIBUTORS "AS IS" AND ANY EXPRESS OR IMPLIED WARRANTIES, INCLUDING, BUT NOT LIMITED TO, THE IMPLIED WARRANTIES OF MERCHANTABILITY AND FITNESS FOR A PARTICULAR PURPOSE ARE DISCLAIMED. IN NO EVENT SHALL THE AUTHOR OR CONTRIBUTORS BE LIABLE FOR ANY DIRECT, INDIRECT, INCIDENTAL, SPECIAL, EXEMPLARY, OR CONSEQUENTIAL DAMAGES (INCLUDING, BUT NOT LIMITED TO, PROCUREMENT OF SUBSTITUTE GOODS OR SERVICES; LOSS OF USE, DATA, OR PROFITS; OR BUSINESS INTERRUPTION) HOWEVER CAUSED AND ON ANY THEORY OF LIABILITY, WHETHER IN CONTRACT, STRICT LIABILITY, OR TORT (INCLUDING NEGLIGENCE OR OTHERWISE) ARISING IN ANY WAY OUT OF THE USE OF THIS SOFTWARE, EVEN IF ADVISED OF THE POSSIBILITY OF SUCH DAMAGE.

Copyright (c) 1997, 1998, 2000 Doug Rabson
All rights reserved.

Redistribution and use in source and binary forms, with or without modification, are permitted provided that the following conditions are met:

1. Redistributions of source code must retain the above copyright notice, this list of conditions and the following disclaimer.
2. Redistributions in binary form must reproduce the above copyright notice, this list of conditions and the following disclaimer in the documentation and/or other materials provided with the distribution.

THIS SOFTWARE IS PROVIDED BY THE AUTHOR AND CONTRIBUTORS "AS IS" AND ANY EXPRESS OR IMPLIED WARRANTIES, INCLUDING, BUT NOT LIMITED TO, THE IMPLIED WARRANTIES OF MERCHANTABILITY AND FITNESS FOR A PARTICULAR PURPOSE ARE DISCLAIMED. IN NO EVENT SHALL THE AUTHOR OR CONTRIBUTORS BE LIABLE FOR ANY DIRECT, INDIRECT, INCIDENTAL, SPECIAL, EXEMPLARY, OR CONSEQUENTIAL DAMAGES (INCLUDING, BUT NOT LIMITED TO, PROCUREMENT OF SUBSTITUTE GOODS OR SERVICES; LOSS OF USE, DATA, OR PROFITS; OR BUSINESS INTERRUPTION) HOWEVER CAUSED AND ON ANY THEORY OF LIABILITY, WHETHER IN CONTRACT, STRICT LIABILITY, OR TORT (INCLUDING NEGLIGENCE OR OTHERWISE) ARISING IN ANY WAY OUT OF THE USE OF THIS SOFTWARE, EVEN IF ADVISED OF THE POSSIBILITY OF SUCH DAMAGE.

Copyright (c) 1998 HD Associates, Inc.
All rights reserved.

contact: dufault@hda.com
Redistribution and use in source and binary forms, with or without modification, are permitted provided that the following conditions are met:

1. Redistributions of source code must retain the above copyright notice, this list of conditions and the following disclaimer.
2. Redistributions in binary form must reproduce the above copyright notice, this list of conditions and the following disclaimer in the documentation and/or other materials provided with the distribution.

THIS SOFTWARE IS PROVIDED BY THE AUTHOR AND CONTRIBUTORS "AS IS" AND ANY EXPRESS OR IMPLIED WARRANTIES, INCLUDING, BUT NOT LIMITED TO, THE IMPLIED WARRANTIES OF MERCHANTABILITY AND FITNESS FOR A PARTICULAR PURPOSE ARE DISCLAIMED. IN NO EVENT SHALL THE AUTHOR OR CONTRIBUTORS BE LIABLE FOR ANY DIRECT, INDIRECT, INCIDENTAL, SPECIAL, EXEMPLARY, OR CONSEQUENTIAL

DAMAGES (INCLUDING, BUT NOT LIMITED TO, PROCUREMENT OF SUBSTITUTE GOODS OR SERVICES; LOSS OF USE, DATA, OR PROFITS; OR BUSINESS INTERRUPTION) HOWEVER CAUSED AND ON ANY THEORY OF LIABILITY, WHETHER IN CONTRACT, STRICT LIABILITY, OR TORT (INCLUDING NEGLIGENCE OR OTHERWISE) ARISING IN ANY WAY OUT OF THE USE OF THIS SOFTWARE, EVEN IF ADVISED OF THE POSSIBILITY OF SUCH DAMAGE.

 Copyright (c) 1998-2000 Luigi Rizzo, Universita' di Pisa
 Portions Copyright (c) 2000 Akamba Corp.
 All rights reserved

Redistribution and use in source and binary forms, with or without modification, are permitted provided that the following conditions are met:

1. Redistributions of source code must retain the above copyright notice, this list of conditions and the following disclaimer.
2. Redistributions in binary form must reproduce the above copyright notice, this list of conditions and the following disclaimer in the

documentation and/or other materials provided with the distribution.

THIS SOFTWARE IS PROVIDED BY THE AUTHOR AND CONTRIBUTORS "AS IS" AND ANY EXPRESS OR IMPLIED WARRANTIES, INCLUDING, BUT NOT LIMITED TO, THE IMPLIED WARRANTIES OF MERCHANTABILITY AND FITNESS FOR A PARTICULAR PURPOSE ARE DISCLAIMED. IN NO EVENT SHALL THE AUTHOR OR CONTRIBUTORS BE LIABLE FOR ANY DIRECT, INDIRECT, INCIDENTAL, SPECIAL, EXEMPLARY, OR CONSEQUENTIAL DAMAGES (INCLUDING, BUT NOT LIMITED TO, PROCUREMENT OF SUBSTITUTE GOODS OR SERVICES; LOSS OF USE, DATA, OR PROFITS; OR BUSINESS INTERRUPTION) HOWEVER CAUSED AND ON ANY THEORY OF LIABILITY, WHETHER IN CONTRACT, STRICT LIABILITY, OR TORT (INCLUDING NEGLIGENCE OR OTHERWISE) ARISING IN ANY WAY OUT OF THE USE OF THIS SOFTWARE, EVEN IF ADVISED OF THE POSSIBILITY OF SUCH DAMAGE.

 Copyright (c) 1999 Luoqi Chen <luoqi@freebsd.org>
 All rights reserved.

Redistribution and use in source and binary forms, with or without modification, are permitted provided that the following conditions are met:

1. Redistributions of source code must retain the above copyright notice, this list of conditions and the following disclaimer.
2. Redistributions in binary form must reproduce the above copyright notice, this list of conditions and the following disclaimer in the

documentation and/or other materials provided with the distribution.

THIS SOFTWARE IS PROVIDED BY THE AUTHOR AND CONTRIBUTORS "AS IS" AND ANY EXPRESS OR IMPLIED WARRANTIES, INCLUDING, BUT NOT LIMITED TO, THE IMPLIED WARRANTIES OF MERCHANTABILITY AND FITNESS FOR A PARTICULAR PURPOSE ARE DISCLAIMED. IN NO EVENT SHALL THE AUTHOR OR CONTRIBUTORS BE LIABLE FOR ANY DIRECT, INDIRECT, INCIDENTAL, SPECIAL, EXEMPLARY, OR CONSEQUENTIAL DAMAGES (INCLUDING, BUT NOT LIMITED TO, PROCUREMENT OF SUBSTITUTE GOODS OR SERVICES; LOSS OF USE, DATA, OR PROFITS; OR BUSINESS INTERRUPTION) HOWEVER CAUSED AND ON ANY THEORY OF LIABILITY, WHETHER IN CONTRACT, STRICT LIABILITY, OR TORT (INCLUDING NEGLIGENCE OR OTHERWISE) ARISING IN ANY WAY OUT OF THE USE OF THIS SOFTWARE, EVEN IF ADVISED OF THE POSSIBILITY OF SUCH DAMAGE.

 Copyright (c) 1999 Marcel Moolenaar

All rights reserved.

Redistribution and use in source and binary forms, with or without modification, are permitted provided that the following conditions are met:

1. Redistributions of source code must retain the above copyright notice, this list of conditions and the following disclaimer in this position and unchanged.
2. Redistributions in binary form must reproduce the above copyright notice, this list of conditions and the following disclaimer in the documentation and/or other materials provided with the distribution.
3. The name of the author may not be used to endorse or promote products derived from this software without specific prior written permission.

THIS SOFTWARE IS PROVIDED BY THE AUTHOR "AS IS" AND ANY EXPRESS OR IMPLIED WARRANTIES, INCLUDING, BUT NOT LIMITED TO, THE IMPLIED WARRANTIES OF MERCHANTABILITY AND FITNESS FOR A PARTICULAR PURPOSE ARE DISCLAIMED. IN NO EVENT SHALL THE AUTHOR BE LIABLE FOR ANY DIRECT, INDIRECT, INCIDENTAL, SPECIAL, EXEMPLARY, OR CONSEQUENTIAL DAMAGES (INCLUDING, BUT NOT LIMITED TO, PROCUREMENT OF SUBSTITUTE GOODS OR SERVICES; LOSS OF USE, DATA, OR PROFITS; OR BUSINESS INTERRUPTION) HOWEVER CAUSED AND ON ANY THEORY OF LIABILITY, WHETHER IN CONTRACT, STRICT LIABILITY, OR TORT (INCLUDING NEGLIGENCE OR OTHERWISE) ARISING IN ANY WAY OUT OF THE USE OF THIS SOFTWARE, EVEN IF ADVISED OF THE POSSIBILITY OF SUCH DAMAGE.

 Copyright (c) 1999 Michael Smith <msmith@freebsd.org>
 All rights reserved.

Redistribution and use in source and binary forms, with or without modification, are permitted provided that the following conditions are met:

1. Redistributions of source code must retain the above copyright notice, this list of conditions and the following disclaimer.
2. Redistributions in binary form must reproduce the above copyright notice, this list of conditions and the following disclaimer in the documentation and/or other materials provided with the distribution.

THIS SOFTWARE IS PROVIDED BY THE AUTHOR AND CONTRIBUTORS "AS IS" AND ANY EXPRESS OR IMPLIED WARRANTIES, INCLUDING, BUT NOT LIMITED TO, THE IMPLIED WARRANTIES OF MERCHANTABILITY AND FITNESS FOR A PARTICULAR PURPOSE ARE DISCLAIMED. IN NO EVENT SHALL THE AUTHOR OR CONTRIBUTORS BE LIABLE FOR ANY DIRECT, INDIRECT, INCIDENTAL, SPECIAL, EXEMPLARY, OR CONSEQUENTIAL DAMAGES (INCLUDING, BUT NOT LIMITED TO, PROCUREMENT OF SUBSTITUTE GOODS OR SERVICES; LOSS OF USE, DATA, OR PROFITS; OR BUSINESS INTERRUPTION) HOWEVER CAUSED AND ON ANY THEORY OF LIABILITY, WHETHER IN CONTRACT, STRICT LIABILITY, OR TORT (INCLUDING NEGLIGENCE OR OTHERWISE) ARISING IN ANY WAY OUT OF THE USE OF THIS SOFTWARE, EVEN IF ADVISED OF THE POSSIBILITY OF SUCH DAMAGE.

 Copyright (c) 1999 John D. Polstra

Copyright (c) 1999,2001 Peter Wemm <peter@FreeBSD.org>
 All rights reserved.

Redistribution and use in source and binary forms, with or without modification, are permitted provided that the following conditions are met:

1. Redistributions of source code must retain the above copyright notice, this list of conditions and the following disclaimer.
2. Redistributions in binary form must reproduce the above

copyright

notice, this list of conditions and the following disclaimer in the documentation and/or other materials provided with the distribution.

THIS SOFTWARE IS PROVIDED BY THE AUTHOR AND CONTRIBUTORS "AS IS" AND ANY EXPRESS OR IMPLIED WARRANTIES, INCLUDING, BUT NOT LIMITED TO, THE IMPLIED WARRANTIES OF MERCHANTABILITY AND FITNESS FOR A PARTICULAR PURPOSE ARE DISCLAIMED. IN NO EVENT SHALL THE AUTHOR OR CONTRIBUTORS BE LIABLE FOR ANY DIRECT, INDIRECT, INCIDENTAL, SPECIAL, EXEMPLARY, OR CONSEQUENTIAL DAMAGES (INCLUDING, BUT NOT LIMITED TO, PROCUREMENT OF SUBSTITUTE GOODS OR SERVICES; LOSS OF USE, DATA, OR PROFITS; OR BUSINESS INTERRUPTION) HOWEVER CAUSED AND ON ANY THEORY OF LIABILITY, WHETHER IN CONTRACT, STRICT LIABILITY, OR TORT (INCLUDING NEGLIGENCE OR OTHERWISE) ARISING IN ANY WAY OUT OF THE USE OF THIS SOFTWARE, EVEN IF ADVISED OF THE POSSIBILITY OF SUCH DAMAGE.

 Copyright (c) 1999, 2000, 2001 Robert N. M. Watson
 All rights reserved.

Redistribution and use in source and binary forms, with or without modification, are permitted provided that the following conditions are met:

1. Redistributions of source code must retain the above copyright notice, this list of conditions and the following disclaimer.
2. Redistributions in binary form must reproduce the above copyright notice, this list of conditions and the following disclaimer in the

documentation and/or other materials provided with the distribution.

THIS SOFTWARE IS PROVIDED BY THE AUTHOR AND CONTRIBUTORS "AS IS" AND ANY EXPRESS OR IMPLIED WARRANTIES, INCLUDING, BUT NOT LIMITED TO, THE IMPLIED WARRANTIES OF MERCHANTABILITY AND FITNESS FOR A PARTICULAR PURPOSE ARE DISCLAIMED. IN NO EVENT SHALL THE AUTHOR OR CONTRIBUTORS BE LIABLE FOR ANY DIRECT, INDIRECT, INCIDENTAL, SPECIAL, EXEMPLARY, OR CONSEQUENTIAL DAMAGES (INCLUDING, BUT NOT LIMITED TO, PROCUREMENT OF SUBSTITUTE GOODS OR SERVICES; LOSS OF USE, DATA, OR PROFITS; OR BUSINESS INTERRUPTION) HOWEVER CAUSED AND ON ANY THEORY OF LIABILITY, WHETHER IN CONTRACT, STRICT LIABILITY, OR TORT (INCLUDING NEGLIGENCE OR OTHERWISE) ARISING IN ANY WAY OUT OF THE USE OF THIS SOFTWARE, EVEN IF ADVISED OF THE POSSIBILITY OF SUCH DAMAGE.

 Copyright (c) 1999,2000,2001 Jonathan Lemon <jlemon@FreeBSD.org>
 All rights reserved.

Redistribution and use in source and binary forms, with or without modification, are permitted provided that the following conditions are met:

1. Redistributions of source code must retain the above copyright notice, this list of conditions and the following disclaimer.
2. Redistributions in binary form must reproduce the above copyright notice, this list of conditions and the following disclaimer in the

documentation and/or other materials provided with the distribution.

THIS SOFTWARE IS PROVIDED BY THE AUTHOR AND CONTRIBUTORS "AS IS" AND ANY EXPRESS OR IMPLIED WARRANTIES, INCLUDING, BUT NOT LIMITED TO, THE IMPLIED WARRANTIES OF MERCHANTABILITY AND FITNESS FOR A PARTICULAR PURPOSE ARE DISCLAIMED. IN NO EVENT SHALL THE AUTHOR OR CONTRIBUTORS BE LIABLE FOR ANY DIRECT, INDIRECT, INCIDENTAL, SPECIAL,

EXEMPLARY, OR CONSEQUENTIAL DAMAGES (INCLUDING, BUT NOT LIMITED TO, PROCUREMENT OF SUBSTITUTE GOODS OR SERVICES; LOSS OF USE, DATA, OR PROFITS; OR BUSINESS INTERRUPTION) HOWEVER CAUSED AND ON ANY THEORY OF LIABILITY, WHETHER IN CONTRACT, STRICT LIABILITY, OR TORT (INCLUDING NEGLIGENCE OR OTHERWISE) ARISING IN ANY WAY OUT OF THE USE OF THIS SOFTWARE, EVEN IF ADVISED OF THE POSSIBILITY OF SUCH DAMAGE.

 Copyright (c) 2000 Brian Somers <brian@Awfulhak.org>
 All rights reserved.

Redistribution and use in source and binary forms, with or without modification, are permitted provided that the following conditions are met:

1. Redistributions of source code must retain the above copyright notice, this list of conditions and the following disclaimer.
2. Redistributions in binary form must reproduce the above copyright notice, this list of conditions and the following disclaimer in the

documentation and/or other materials provided with the distribution.

THIS SOFTWARE IS PROVIDED BY THE AUTHOR AND CONTRIBUTORS "AS IS" AND ANY EXPRESS OR IMPLIED WARRANTIES, INCLUDING, BUT NOT LIMITED TO, THE IMPLIED WARRANTIES OF MERCHANTABILITY AND FITNESS FOR A PARTICULAR PURPOSE ARE DISCLAIMED. IN NO EVENT SHALL THE AUTHOR OR CONTRIBUTORS BE LIABLE FOR ANY DIRECT, INDIRECT, INCIDENTAL, SPECIAL, EXEMPLARY, OR CONSEQUENTIAL DAMAGES (INCLUDING, BUT NOT LIMITED TO, PROCUREMENT OF SUBSTITUTE GOODS OR SERVICES; LOSS OF USE, DATA, OR PROFITS; OR BUSINESS INTERRUPTION) HOWEVER CAUSED AND ON ANY THEORY OF LIABILITY, WHETHER IN CONTRACT, STRICT LIABILITY, OR TORT (INCLUDING NEGLIGENCE OR OTHERWISE) ARISING IN ANY WAY OUT OF THE USE OF THIS SOFTWARE, EVEN IF ADVISED OF THE POSSIBILITY OF SUCH DAMAGE.

 Copyright (c) 2000 Mark R. V. Murray
 All rights reserved.

Redistribution and use in source and binary forms, with or without modification, are permitted provided that the following conditions are met:

1. Redistributions of source code must retain the above copyright notice, this list of conditions and the following disclaimer in this position and unchanged.
2. Redistributions in binary form must reproduce the above copyright notice, this list of conditions and the following disclaimer in the

documentation and/or other materials provided with the distribution.
 THIS SOFTWARE IS PROVIDED BY THE AUTHOR "AS IS" AND ANY EXPRESS OR IMPLIED WARRANTIES, INCLUDING, BUT NOT LIMITED TO, THE IMPLIED WARRANTIES OF MERCHANTABILITY AND FITNESS FOR A PARTICULAR PURPOSE ARE DISCLAIMED. IN NO EVENT SHALL THE AUTHOR BE LIABLE FOR ANY DIRECT, INDIRECT, INCIDENTAL, SPECIAL, EXEMPLARY, OR CONSEQUENTIAL DAMAGES (INCLUDING, BUT NOT LIMITED TO, PROCUREMENT OF SUBSTITUTE GOODS OR SERVICES; LOSS OF USE, DATA, OR PROFITS; OR BUSINESS INTERRUPTION) HOWEVER CAUSED AND ON ANY THEORY OF LIABILITY, WHETHER IN CONTRACT, STRICT LIABILITY, OR TORT (INCLUDING NEGLIGENCE OR OTHERWISE) ARISING IN ANY WAY OUT OF THE USE OF THIS SOFTWARE, EVEN IF ADVISED OF THE POSSIBILITY OF SUCH DAMAGE.

 Copyright (c) 2000, 2001 Jake Burkholder <jake@freebsd.

org>.
 All rights reserved.

Redistribution and use in source and binary forms, with or without modification, are permitted provided that the following conditions are met:

1. Redistributions of source code must retain the above copyright notice, this list of conditions and the following disclaimer.
2. Redistributions in binary form must reproduce the above copyright notice, this list of conditions and the following disclaimer in the

documentation and/or other materials provided with the distribution.
 THIS SOFTWARE IS PROVIDED BY THE AUTHOR AND CONTRIBUTORS "AS IS" AND ANY EXPRESS OR IMPLIED WARRANTIES, INCLUDING, BUT NOT LIMITED TO, THE IMPLIED WARRANTIES OF MERCHANTABILITY AND FITNESS FOR A PARTICULAR PURPOSE ARE DISCLAIMED. IN NO EVENT SHALL THE AUTHOR OR CONTRIBUTORS BE LIABLE FOR ANY DIRECT, INDIRECT, INCIDENTAL, SPECIAL, EXEMPLARY, OR CONSEQUENTIAL DAMAGES (INCLUDING, BUT NOT LIMITED TO, PROCUREMENT OF SUBSTITUTE GOODS OR SERVICES; LOSS OF USE, DATA, OR PROFITS; OR BUSINESS INTERRUPTION) HOWEVER CAUSED AND ON ANY THEORY OF LIABILITY, WHETHER IN CONTRACT, STRICT LIABILITY, OR TORT (INCLUDING NEGLIGENCE OR OTHERWISE) ARISING IN ANY WAY OUT OF THE USE OF THIS SOFTWARE, EVEN IF ADVISED OF THE POSSIBILITY OF SUCH DAMAGE.

 Copyright (c) 2001
 Bosko Milekic <bmilekic@FreeBSD.org>. All rights reserved.
 Redistribution and use in source and binary forms, with or without modification, are permitted provided that the following conditions are met:

1. Redistributions of source code must retain the above copyright notice, this list of conditions and the following disclaimer.
2. Redistributions in binary form must reproduce the above copyright notice, this list of conditions and the following disclaimer in the

documentation and/or other materials provided with the distribution.
 3. The name of the author may not be used to endorse or promote products

derived from this software without specific prior written permission.
 THIS SOFTWARE IS PROVIDED BY THE AUTHOR AND CONTRIBUTORS "AS IS" AND ANY EXPRESS OR IMPLIED WARRANTIES, INCLUDING, BUT NOT LIMITED TO, THE IMPLIED WARRANTIES OF MERCHANTABILITY AND FITNESS FOR A PARTICULAR PURPOSE ARE DISCLAIMED. IN NO EVENT SHALL THE AUTHOR OR CONTRIBUTORS BE LIABLE FOR ANY DIRECT, INDIRECT, INCIDENTAL, SPECIAL, EXEMPLARY, OR CONSEQUENTIAL DAMAGES (INCLUDING, BUT NOT LIMITED TO, PROCUREMENT OF SUBSTITUTE GOODS OR SERVICES; LOSS OF USE, DATA, OR PROFITS; OR BUSINESS INTERRUPTION) HOWEVER CAUSED AND ON ANY THEORY OF LIABILITY, WHETHER IN CONTRACT, STRICT LIABILITY, OR TORT (INCLUDING NEGLIGENCE OR OTHERWISE) ARISING IN ANY WAY OUT OF THE USE OF THIS SOFTWARE, EVEN IF ADVISED OF THE POSSIBILITY OF SUCH DAMAGE.

TELNET の実装の一部

Copyright (c) 1983 Regents of the University of California.
 All rights reserved.
 Copyright (c) 1985 Regents of the University of California.
 All rights reserved.
 Copyright (c) 1989 The Regents of the University of California.
 All rights reserved.
 Copyright (c) 1991 The Regents of the University of California.
 All rights reserved.

Redistribution and use in source and binary forms are permitted provided that: (1) source distributions retain this entire copyright notice and comment, and (2) distributions including binaries display the following acknowledgement: "This product includes software developed by the University of California, Berkeley and its contributors" in the documentation or other materials provided with the distribution and in all advertising materials mentioning features or use of this software. Neither the name of the University nor the names of its contributors may be used to endorse or promote products derived from this software without specific prior written permission. THIS SOFTWARE IS PROVIDED "AS IS" AND WITHOUT ANY EXPRESS OR IMPLIED WARRANTIES, INCLUDING, WITHOUT LIMITATION, THE IMPLIED WARRANTIES OF MERCHANTABILITY AND FITNESS FOR A PARTICULAR PURPOSE.

TFTP の実装の一部

Copyright (c) 1983 Regents of the University of California.
 All rights reserved.
 Redistribution and use in source and binary forms are permitted provided that the above copyright notice and this paragraph are duplicated in all such forms and that any documentation, advertising materials, and other materials related to such distribution and use acknowledge that the software was developed by the University of California, Berkeley. The name of the University may not be used to endorse or promote products derived from this software without specific prior written permission. THIS SOFTWARE IS PROVIDED "AS IS" AND WITHOUT ANY EXPRESS OR IMPLIED WARRANTIES, INCLUDING, WITHOUT LIMITATION, THE IMPLIED WARRANTIES OF MERCHANTABILITY AND FITNESS FOR A PARTICULAR PURPOSE.

お問い合わせ先

株式会社セガ・インタラクティブ

本 社 〒 144-8531 東京都大田区羽田 1-2-12 羽田 1 号館
機器販売部 〒 144-0033 東京都大田区東糀谷 2-13-1 TRC 羽田ビル
TEL : 03-6864-8647

株式会社セガ・ロジスティクスサービス

カスタマサポート（ゲーム機に関する総合窓口）



0120-412-159（全国共通）

基本受付時間 平日 9:00～12:00 / 13:00～18:30

※ 技術相談については、年中無休で受け付けています。

※ 携帯電話、PHS からも利用できます。

訪問修理の依頼

FAX : 0120-492-041（全国共通）

部品の注文・先貸し出しの依頼

FAX : 0120-011-422（全国共通）

※ 部品注文、先貸し出しの当日出荷締切 16:00

※ 品番、品名、販売価格、その他部品に関する情報を入手したい場合は SLS e- サイト内 P-support (パーツサポート NET) を利用してください。画像で部品を確認できます。

<URL> <http://www.sls-net.co.jp/e-site/>（※事前登録が必要です。）

第 1 版

2018 年 7 月

