

# Scramble Spirits™

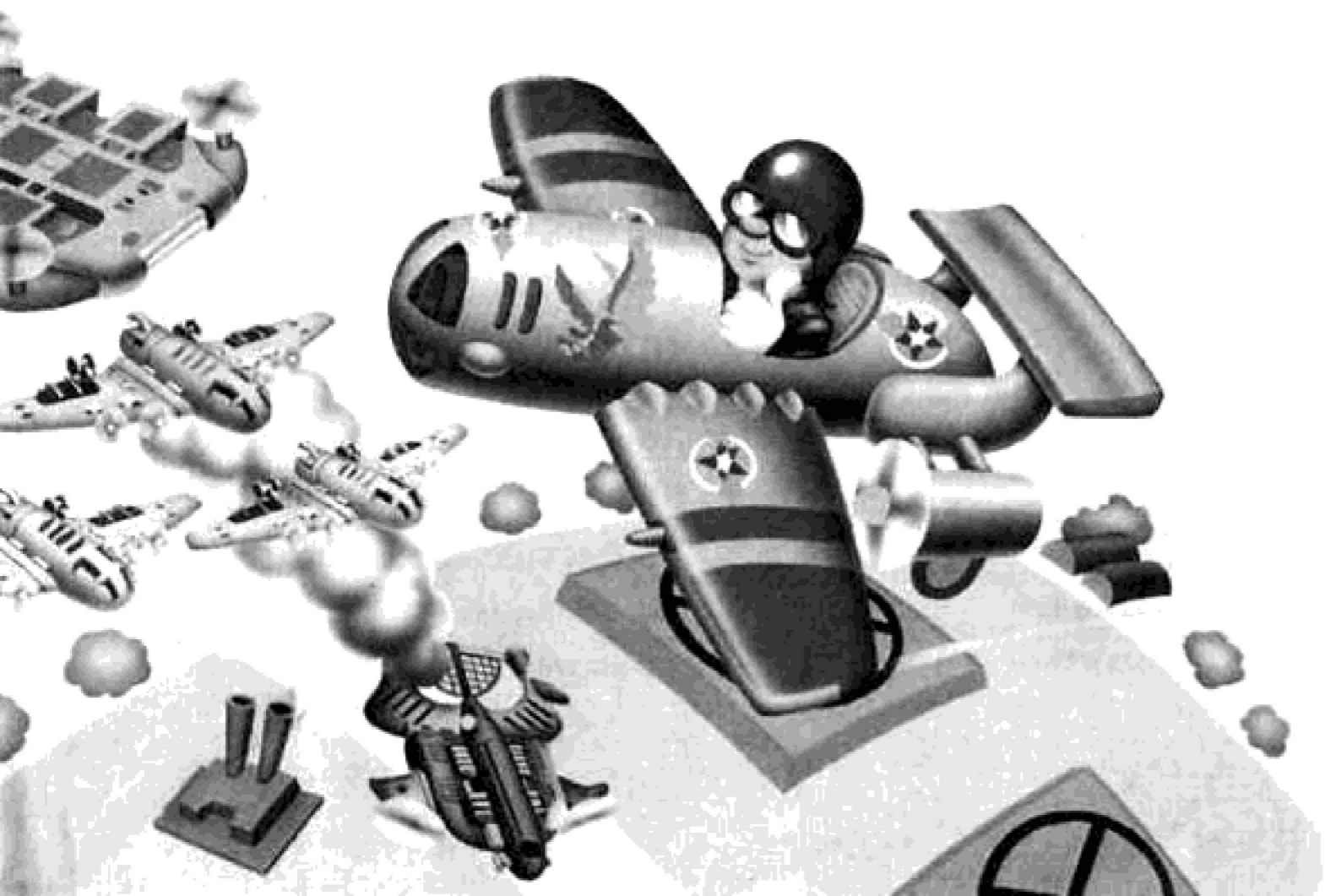

**SEGA**

## Loading Instructions:

### Starting Up:

1. Make sure the power switch is OFF.
2. Insert the game cartridge in the Power Base as described in your SEGA SYSTEM manual.
3. Turn the power switch ON. If nothing appears on the screen, turn the power switch OFF, remove the cartridge, and try again.
4. At the title screen, to start the game, press Button 1 or Button 2.

### IMPORTANT:

Always make sure that the Power Base is turned OFF when inserting or removing your Mega Cartridge.

- ① Insert Mega Cartridge
- ② Insert Control Pad 1
- ③ Insert Control Pad 2

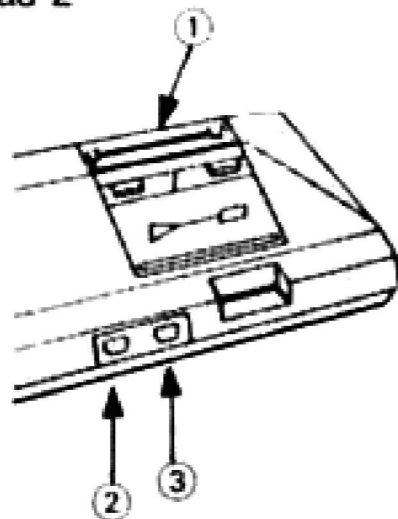

## Ladeanweisungen:

### Inbetriebnahme:

1. Vergewissern Sie sich, daß der Ein-/Aus-Schalter ausgeschaltet ist.
2. Setzen Sie die Spielkassette gemäß der Beschreibung in Ihrer SEGA SYSTEM-Anleitung in die Power Base ein.
3. Schalten Sie den Ein-/Aus-Schalter ein. Falls auf dem Bildschirm nichts erscheint, sollten Sie den Ein-/Aus-Schalter ausschalten, die Kassette entfernen und diese dann erneut einsetzen.
4. Wenn das Titelbild erscheint, drücken Sie die Taste 1 oder die Taste 2, um das Spiel zu beginnen.

### WICHTIG:

Achten Sie beim Einsetzen oder Entfernen Ihrer Mega-Kassette stets darauf, daß die Power Base ausgeschaltet ist.

- ① Mega-Kassette einsetzen
- ② Steuerpult 1 anschließen
- ③ Steuerpult 2 anschließen

## Innan du börjar spela:

### Hur du startar spelet:

1. Se till att huvudenhetens strömbrytare är AVSTÄNGD.
2. För in cartridgen i huvudenheten, som beskrivs i SEGA SYSTEM-manualen.
3. Sätt PÅ strömbrytaren. Om ingenting händer, stäng AV strömbrytaren och ta bort cartridgen. Gör om steg 1 - 3.
4. När spelets titelbild visas, tryck på knapp 1 eller 2 för att starta spelet.

### OBSERVERA:

Kontrollera alltid att strömbrytaren är avstängd innan du sätter in eller tar ut en cartridge. Om du inte gör detta riskerar du att skada huvudenheten eller cartridgen.

- ① Här sätter du in spelcartridge
- ② Här sätter du in handkontroll 1
- ③ Här sätter du in handkontroll 2

## Instructions de chargement:

### Mise en route:

1. Assurez-vous que l'alimentation de la console est coupée.
2. Introduisez la cartouche de jeu dans la console, de la manière décrite dans le mode l'emploi de votre "SEGA SYSTEM".
3. Mettez la console sous tension. Si rien n'apparaît sur l'écran, mettez la console hors tension, retirez la cartouche et essayez à nouveau.
4. Lorsque l'écran de titre apparaît, appuyez sur la touche 1 ou la touche 2 pour commencer une partie.

### IMPORTANT:

Faites toujours très attention à ce que l'alimentation de la console soit coupée avant d'introduire ou de retirer une cartouche Mega.

- ① Introduisez la cartouche Mega
- ② Introduisez le bloc de commande 1
- ③ Introduisez le bloc de commande 2

## Instrucciones de carga:

### Puesta en funcionamiento:

1. Cerciórese de que el interruptor de la alimentación esté en OFF.
2. Introduzca el cartucho del juego en la base de alimentación como se describe en el manual SEGA SYSTEM.
3. Ponga el interruptor de la alimentación en ON. Si no aparece nada en la pantalla, póngalo en OFF, retire el cartucho y pruebe de nuevo.
4. En la pantalla titular, pulse el botón 1 o el botón 2 para iniciar la partida.

### IMPORTANTE:

Cerciórese siempre de que la base de alimentación esté apagada antes de introducir o retirar el cartucho Mega.

- ① Inserte el cartucho Mega
- ② Inserte el Teclado de Control 1
- ③ Inserte el Teclado de Control 2

## Istruzioni di caricamento:

### Inizio:

1. Accertatevi che la Console sia spenta.
2. Inserite la cartuccia del gioco nella Console come descritto nel manuale SEGA SYSTEM.
3. Accendete il sistema. Se sullo schermo non appare niente, spegnete il sistema, estraete la cartuccia e ripetete daccapo il procedimento.
4. Non appena il titolo appare sullo schermo, premere il tasto 1 o il tasto 2 per dare inizio al gioco.

### IMPORTANTE:

Accertatevi sempre che la Console sia spenta prima di inserire o di estrarre la cartuccia Mega.

- ① Inserite la cartuccia Mega
- ② Collegate la Pulsantiera di Comando 1
- ③ Collegate la Pulsantiera di Comando 2

## Scramble Spirits

Bienvenue dans le futur. C'est l'aube du 21ème siècle et l'humanité a souffert une guerre nucléaire globale. Des cendres est sorti un monde unifié dans une paix globale... et bien décidé à la préserver à tout prix! Vous êtes un pilote de chasse dans une section secrète de l'Armée de l'air mondiale, connue seulement sous le nom de "Group One".

Les problèmes ont commencé lorsque les villes nouvellement reconstruites ont été attaquées par un ennemi inconnu, originaire de l'espace intersidéral. Des extra-terrestres! Leurs armes sont suffisamment puissantes pour mettre les villes en ruines. Ils ont plus de tanks, de navires et d'avions que personne ne peut en dénombrer. Alors qu'ils débutent leur conquête du monde, on s'est mis à rechercher quelqu'un d'assez brave... et d'assez malin pour les arrêter. On a fait appel à vous.

## Scramble Spirits

Bienvenido a tu futuro. Comienza el Siglo XXI y la humanidad ha sufrido una guerra nuclear mundial. De las cenizas ha surgido un mundo unido que vive en paz... y ¡dedicado a preservarla a toda costa! Tú eres un piloto de caza de una división secreta de la Fuerza Aérea Mundial conocida solamente con el nombre de Grupo Uno.

Los problemas comenzaron cuando las ciudades, recientemente reconstruidas, fueron atacadas un enemigo desconocido, procedente del espacio sideral. ¡Extraterrestres! Sus armas eran suficientemente poderosas para convertir las ciudades en ruinas. El número de tanques, naves y aviones que poseían era inimaginable. Al iniciar su marcha de conquista a través del mundo, se efectuó un llamamiento solicitando la presentación de alguien suficientemente valiente... y astuto como para detenerlos. Es a tí a quien llaman.

## Sclamble Spirits

Benvenuto nel futuro. Siamo agli sgoccioli del 21° Secolo e l'umanità è stata vittima della guerra nucleare. Dopo, quasi dal niente, l'umanità ha sviluppato un mondo con principi di pace globale... e si è dedicata a mantenerla a tutti i costi! Tu, sei il pilota di una squadra segreta di combattimento delle Forze d'Aviazione Mondiali, conosciuta solo come Group One.

I problemi iniziano quando le città ricostruite a nuovo, furono attaccate da forze nemiche sconosciute. La loro origine era qualche pianeta extra-terrestre. Extra-terrestri! Le loro armi erano così potenti da poter distruggere in briciole città intere. Loro avevamo carriarmati, navi da guerra e aerei più di quanto si possa contare. Come, iniziarono la marcia alla conquista del mondo, ci fu la richiesta di uomini valorosi, coraggiosi e... abbastanza intelligenti da fermare la forze nemiche. Il mondo chiede il tuo aiuto!

You are Group One's top pilot. You wear the Distinguished Air Cross for bravery in aerial combat. Besides guts and determination, you have the most advanced, high-performance air fighter ever created. You will launch from a secret base on a series of missions against the enemy. If you so choose, another air fighter of equal strength will be placed at your disposal for the pilot of your choice. You can fly your missions alone or with a friend.

Successfully complete your missions and you will drive the alien invaders from Earth's sail. Fail and they will take over the planet. Good luck on your missions. Earth's fate depends on your skill!

Sie sind der beste Pilot der Gruppe 1. Sie tragen den begehrten Luftkreuz-Ehrenorden für Tapferkeit im Luftkampf. Neben Ihren Fähigkeiten und Ihrer Entschlossenheit steht Ihnen das hochentwickelteste und modernste Kampfflugzeug zur Verfügung, das es je gab. Sie werden von einem geheimen Flugplatz aus starten und eine Reihe von Angriffen gegen den Feind fliegen. Wenn Sie möchten, steht Ihnen ein zweites Kampfflugzeug gleicher Stärke für den Piloten Ihrer Wahl zur Verfügung. Sie können allein oder mit einem Freund in die Schlacht fliegen.

Beenden Sie Ihre Mission erfolgreich und Sie werden die Eindringlinge von der Erde hinwegfegen. Wenn Sie versagen, ist die Eroberung der Welt unausweichlich. Viel Glück für Ihre Aufgabe. Das Schicksal der Erde hängt von Ihnen ab!

Du är Grupp Ett:s toppilot. Du bär det förnämliga "Flygkorset" för toppinsatser i luftstrid. Förutom mod och beslutsamhet har Du det mest avancerade, högteknologiska stridsplanet som någonsin skapats. Du lyfter från en hemlig bas i en serie av uppdrag mot fienden. Om Du så vill, kan ett till stridsplan med samma styrka flyga med Dig. Du kan alltså flyga själv eller med en kamrat.

Lyckas Du med Ditt uppdrag körs inkräktarna bort från jorden. Misslyckas Du tar de över planeten. LYCKA TILL med Ditt uppdrag. Jordens öde ligger i Din händer.

Vous êtes le meilleur pilote de Group One. Vous portez la fameuse croix de guerre pour bravoure dans les combats aériens. Outre le courage et la détermination, vous possédez l'avion de chasse le plus perfectionné jamais créé. Vous lancerez une série d'attaques sur l'ennemi depuis une base secrète. Si vous le désirez, un autre avion de chasse de force égale sera mis à votre disposition pour le pilote de votre choix. Vous pouvez exécuter vos missions seul, ou accompagné d'un ami.

Si vous terminez vos missions avec succès, vous débarrasserez la terre des envahisseurs étrangers. Si vous échouez, ils investiront la planète. Bonne chance pour vos missions. Le sort de la Terre dépend de votre habileté!

Tú eres el mejor piloto del Grupo Uno. Has sido condecorado con la famosa Cruz de Guerra al valor en combates aéreos. Además de coraje y determinación, tienes el más avanzado avión de caza de gran performance jamás creado. Saldrás de una base secreta en una serie de misiones contra el enemigo. Si lo deseas, otro avión de caza de igual potencia será puesto a tu disposición con el piloto de tu elección. Puedes realizar tus misiones solo o con un amigo.

Si finalizas exitosamente tus misiones, expulsarás a los invasores de la faz de la Tierra. Si fracasas, ellos se apoderarán del planeta. Buena suerte en tus misiones. El destino de la Tierra depende de tu destreza!

Come pilota del Group One, tu indossi la divisa con i gradi di pilota fattosi valore in campo di battaglia. Oltre ad essere un pilota coraggioso e pieno di determinazione, tu hai l'aereo più moderno che sia mai stato costruito. Nelle tue missioni contro il nemico, tu volerai da una base segreta. Se, tu scegli l'aiuto di un'altro pilota, ti sarà provvisto un'altro aereo uguale al tuo. Tu puoi tentare questa missione da solo o con un amico.

Completa questa missione con successo ed i nemici saranno spazzati via dal suolo terrestre, perdila e loro saranno i padroni del pianeta. Buona Fortuna! e ricorda che in futuro della Terra e nelle tue mani!

## Taking Control

### Control Pad 1:

- ① **Directional Button (D-Button):**  
Moves your fighter UP, LEFT, RIGHT, DOWN and ALL DIAGONALS.
- ② **Button 1:**  
To start a 1 player game.
  - Shoots air-to-air cannons.
  - Fires air-to-ground bombs.
- ③ **Button 2:**  
To change height of support fighter attack.
  - (On Control Pad 2) To start a 2 player game.

**Button 1 and Button 2:**  
Support fighter's special attack.

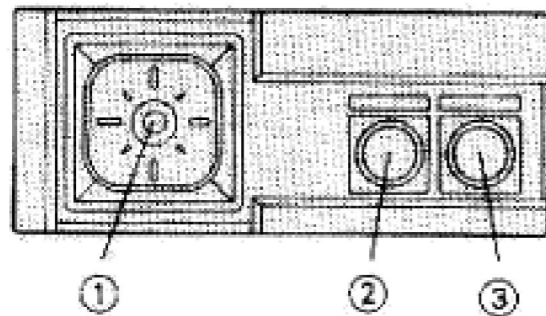

## Steuerung

### Steuerelement 1:

- ① **R-Taste:**  
Bewegt Ihr Kampfflugzeug nach OBEN, LINKS, RECHTS, ABWÄRTS und IN ALLE DIAGONALRICHTUNGEN.
- ② **Taste 1:**  
Um das Spiel mit einem Spieler zu beginnen.
  - Schießt Luft-Luft-Raketen ab.
  - Wirft Luft-Boden-Bomben.
- ③ **Taste 2:**  
Zur Höhenveränderung des Angriffs des zusätzlichen Mini-Kampfflugzeugs  
• (Auf Steuerelement 2) Um das Spiel für einen zweiten Spieler zu beginnen.

**Taste 1 und Taste 2:**  
Sonderangriff des zusätzlichen Kampfflugzeugs.

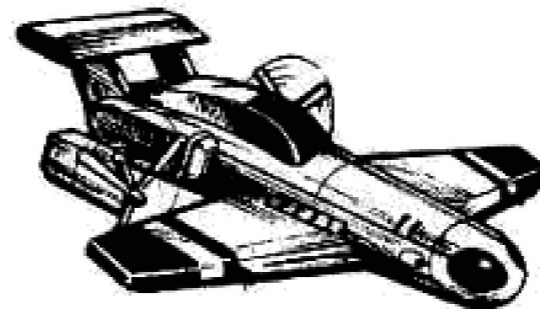

## Handkontrollen

### Control pad 1:

- ① **Styrknappen:**  
Flyttar Ditt stridsplan, upp, vänster, höger, ner och diagonalt.
- ② **Knapp 1:**  
Startar spelet för en spelare
  - skjuter kanonen.
  - släpper bomber.
- ③ **Knapp 2:**  
Startar spelet för två spelare.
  - ändra höjden för Ministridsplanet.

**Knapp 1 och Knapp 2:**  
Ministridsplanets  
övertäckningsattack.

## Prise en main

### Bloc de commande 1:

① **Bouton D:**

Déplace votre avion vers les directions HAUT, GAUCHE, DROITE, BAS et TOUTES DIAGONALES.

② **Bouton 1:**

Pour débiter une partie à 1 joueur.

- Fait tirer les canons air-air.
- Lance des bombes air-sol.

③ **Bouton 2:**

Change la hauteur d'attaque de l'avion de chasse.

- (Sur le bloc de commande 2) Pour débiter une partie à 2 joueurs.

**Bouton 1 et Bouton 2:**

Attaque spéciale de l'avion de chasse.

## Control del juego

### Tablero de Control 1:

① **Botón de dirección (Botón D):**

Mueve tu avión de caza HACIA ARRIBA, A LA IZQUIERDA, A LA DERECHA, ABAJO y en TODAS LAS DIAGONALES.

② **Botón 1:**

Para iniciar el juego con 1 jugador.

- Disparos de artillería aire a aire.
- Lanza bombas aire a tierra.

③ **Botón 2:**

Para cambiar la altura de ataque del caza de apoyo.

- (En el Tablero de Control 2) Para iniciar el juego con 2 jugadores.

**Botón 1 y Botón 2:**

Ataque especial del caza de apoyo.

## Pulsantiera

### Pulsantiera 1:

① **Tasto Direzionale (Tasto-D):**

Muove l'aereo UP, LEFT, RIGHT, DOWN e in TUTTE LE DIAGONALI.

② **Tasto-1:**

Per avviare il gioco a 1 giocatore.

- Spara cannoni in aria.
- Lancia bombe al suolo.

③ **Tasto 2:**

Per cambiare l'altezza dell'aereo di supporto all'attacco.

- (per la Pulsantiera 2) Inizia il gioco per giocare in due.

**Tasto 1 e Tasto 2:**

Per l'attacco speciale dell'aereo di supporto.



## Playing the Game

For a 1 player game: Press Button 1 or Button 2 on Control Pad 1. You will fly the red air fighter on the left.

For a 2 player game: Press Button 1 or Button 2 on Control Pad 2. Player 2 will use the blue air fighter on the right.

### Note:

A second player can join any one player game by pressing Button 1 or Button 2 on Control Pad 2. A blue air fighter will appear and two can play together. However, this feature is automatically disabled after Round 4.

## Object

The object of Scramble Spirits is to successfully complete all six missions. Each mission is a Round. Higher bonus points are gained by shooting down all the targets in the bonus rounds.

## Spielbeginn

Für ein Spiel mit einem Spieler; Drücken Sie Taste 1 oder Taste 2 auf Steuerelement 1. Sie fliegen das rote Kampfflugzeug auf der linken Seite.

Für ein Spiel mit zwei Spielern: Drücken Sie Taste 1 oder Taste 2 auf Steuerelement 2. Spieler 2 fliegt das blaue Kampfflugzeug auf der rechten Seite.

### Hinweis:

Ein zweiter Spieler kann sich einem Spiel mit einem Spieler jederzeit mit einem Druck auf die Taste 1 oder Taste 2 des Steuerelements 2 anschließen. Daraufhin erscheint ein blaues Kampfflugzeug und beide Spieler können zusammen kämpfen. Jedoch wird diese Möglichkeit automatisch nach Runde 4 ausgeschaltet.

## Ziel des Spiels

Das Ziel von Scramble Spirits ist es, alle sechs Aufgaben erfolgreich abzuschließen. Jede Spielrunde stellt eine Aufgabe dar. Wenn es Ihnen gelingt, in den Bonus-Runden alle Spiele abzuschließen, erhalten Sie höhere Bonuspunkte.

## Spela

För en spelare: Tryck ned knapp 1 eller 2 på control pad 1. Du flyger det röda stridsplanet till vänster.

För två spelare: Tryck ned knapp 1 eller 2 på control pad 2. Spelare 2 flyger det blåa stridsplanet till höger.

### Notera:

En andraspelare kan hoppa in i spelet när som helst genom att trycka ned knapp 1 eller 2 på control pad 2. Men, detta kan ej göras efter omgång 4.

## Mål

Syftet med Scramble Spirits är att fullfölja alla sex uppdrag. Varje uppdrag är en omgång. Högre bonuspoäng får Du om Du skjuter ner alla mål i bonusomgångarna.

## Comment jouer

Partie à 1 joueur: Appuyez sur le Bouton 1 ou sur le bouton 2 du bloc de commande 1. Vous piloterez l'avion rouge situé à gauche.

Partie à 2 joueurs: Appuyez sur le Bouton 1 ou sur le Bouton 2 du bloc de commande 2. Le joueur 2 pilotera l'avion rouge situé à droite.

### Note:

Un deuxième joueur peut se joindre à n'importe quelle partie à un joueur en appuyant sur le Bouton 1 ou sur le Bouton 2 du bloc de commande 2. Un avion bleu apparaîtra alors, et les deux joueurs pourront jouer ensemble. Néanmoins, cette possibilité est automatiquement inhibée après la manche 4.

## Objet du jeu

L'objet de Scramble Spirits consiste à accomplir avec succès les six missions. Chaque mission correspond à une manche. Des points en prime sont remportés en abattant toutes les cibles au cours des manches de bonus.

## Comencemos el juego

Para un juego con 1 jugador: Presiona el Botón 1 o el Botón 2 del Tablero de Control 1. Pilotarás el avión de caza rojo de la izquierda.

Para un juego con 2 jugadores: Presiona el Botón 1 o el Botón 2 del Tablero de Control 2. El Jugador 2 utilizará el avión de caza azul de la derecha.

### Nota:

Puede ingresar un segundo jugador en cualquier juego de un jugador presionando el Botón 1 o el Botón 2 del Tablero de Control 2. Aparecerá un avión de caza azul y los dos podrán jugar juntos. Sin embargo, esta posibilidad queda automáticamente inhabilitada en el 4º Round.

## Objetivo del juego

El objetivo de Scramble Spirits es finalizar exitosamente las seis misiones. Cada misión es un Round. Se obtienen más puntos adicionales derribando todos los blancos en los rounds adicionales.

## Per giocare

Per gioco a 1 giocatore: Premere il Tasto 1 o il Tasto 2 sulla Pulsantiera 1. Tu farai volare l'aereo rosso a sinistra.

Per gioco a 2 giocatori: Premere il Tasto 1 o il Tasto 2 sulla Pulsantiera 2. Il 2º giocatore farà volare l'aereo blu a destra.

### Nota:

Il secondo giocatore può entrare in gioco in qualsiasi fase di gioco del 1º giocatore premendo il Tasto 1 o il Tasto 2 sulla Pulsantiera 2. Sullo schermo appare un aereo blu ed i due giocatori possono giocare insieme. Tuttavia, questa opzione sarà annullata dopo il Round 4.

## Obiettivo

In Scramble Spirit, l'obiettivo è quello di completare tutte le sei missioni. Ogni missione è uguale alla durata di un round. I punti premio più alti si ottengono abbattendo tutti i oggetti nei round in premio.

## Game Over

You begin Scramble Spirits with five air fighters for your use. Each time the score increases by 500,000 points, you receive another fighter.

You lose a fighter every time you are hit by enemy fire, collide with an enemy craft or are hit by enemy ground fire. The game ends when you have lost your last fighter.

## Continuing

If all your fighters are lost between Round 1 and Round 4, CONTINUE will be displayed in the screen space where the remaining number of ships is shown. Pressing Button 1 or Button 2 will allow you to continue the game from that point with a zero score.

In a two player game, if one player loses his fighters and the other player still has fighters left, the first player can use CONTINUE as long as the other player remains in the game.

### Note:

If Button 1 or Button 2 is not pressed within a short amount of time when CONTINUE appears, the game will go to the title screen and you will have to start over.

## Spielende

Sie beginnen Scramble Spirits mit fünf Kampfflugzeugen, die Ihnen zur Verfügung stehen. Jedesmal, wenn Sie 500 000 Punkte erzielt haben, erhalten Sie ein weiteres Kampfflugzeug.

Sie verlieren ein Kampfflugzeug, wenn Sie von gegnerischem Feuer getroffen werden, mit einem gegnerischen Flugzeug zusammenstoßen oder von Boden-Abwehrfeuer des Feindes getroffen werden. Das Spiel ist zu Ende, wenn Sie das letzte Kampfflugzeug verloren haben.

## Fortsetzung des Spiels

Wenn Sie zwischen Runde 1 und Runde 4 alle Kampfflugzeuge verloren haben, erscheint das Wort CONTINUE auf dem Bildschirm an der Stelle, wo sonst die Anzahl der verbleibenden Kampfflugzeuge gezeigt wird. Mit einem Druck auf Taste 1 oder Taste 2 können Sie das Spiel fortsetzen, wobei Ihre Punktzahl allerdings Null ist.

Wenn bei einem Spiel mit zwei Spielern ein Spieler seine Kampfflugzeuge verloren hat, während der andere immer noch über Flugzeuge verfügt, kann der erste Spieler die CONTINUE-Funktion solange verwenden wie der zweite Spieler im Spiel bleibt.

### Hinweis:

Wenn nicht innerhalb kurzer Zeit nach dem Erscheinen von CONTINUE die Taste 1 oder Taste 2 gedrückt werden, schaltet das Spiel auf die Titeldisplayschirmanzeige um, und Sie müssen wieder ganz von vorn beginnen.

## Spelet över

Du börjar spelet med fem stridsplan. Varje gång Din poäng ökar med 500 000 poäng, får Du ett stridsplan till.

Du förlorar ett stridsplan varje gång Du blir träffad av fiendens skott eller kolliderar med ett fiendeplan. Spelet är över när Dina fem stridsplan är förlorade.

## Fortsättning

Om Du har förlorat alla Dina stridsplan mellan omgång 1 och 4 kommer Continue att visas på bilden. Tryck ned knapp 1 eller 2 så kan Du fortsätta där Du var men med 0 poäng.

När två spelare spelar samtidigt och en spelare förlorar alla sina stridsplan men den andra spelaren fortfarande har kvar, kan man använda Continue så länge den andra spelaren är med i spelet.

### Notera:

Om inte knapp 1 eller 2 pressas ned tillräckligt snabbt sedan Continue har dykt upp, kommer spelet att gå tillbaka till titelbilden och Du får starta om från början.

## Fin du jeu

Vous débutez Scramble Spirits avec cinq avions de chasse à votre disposition. Chaque fois que le score augmente de 500 000 points vous obtenez un nouveau chasseur.

Vous perdez un chasseur chaque fois que vous êtes atteint par le feu ennemi, que vous entrez en collision avec un avion ennemi ou que vous êtes atteint par la batterie terrestre de l'ennemi. Le jeu s'achève lorsque vous avez perdu votre dernier chasseur.

## Poursuite

Si tous vos avions de chasse sont perdus entre les manches 1 et 4, le message "CONTINUE" est affiché dans la zone de l'écran servant à indiquer le nombre d'avions restant. En appuyant sur le Bouton 1 ou sur le Bouton 2, vous pouvez poursuivre la partie depuis ce point avec un score égal à zéro.

Dans une partie à deux joueurs, si un joueur perd ses avions alors qu'il en reste encore à l'autre joueur, le premier joueur peut utiliser "CONTINUE" tant que l'autre joueur reste en jeu.

### Note:

Si le Bouton 1 ou le Bouton 2 n'est pas enfoncé pendant une courte période après l'affichage de "CONTINUE", le jeu passe sur l'écran de titre et vous devez alors recommencer depuis le tout début.

## Fin del juego

Comienzas Scramble Spirits con cinco cazas a tu disposición. Cada vez que tu puntaje aumenta 500.000 puntos, recibes otro caza.

Pierdes un caza cada vez que te alcanza el fuego enemigo, chocas con una nave enemiga o te alcanzan los disparos de los enemigos en tierra. El juego termina cuando pierdas tu último caza.

## Continuación

Si pierdes todos tus cazas entre el 1º y 4º Round, aparecerá CONTINUE en la pantalla en el lugar donde es indicado el número restante de naves. La pulsación del Botón 1 o Botón 2 te permitirá continuar el juego desde allí sin ningún punto.

En un juego con dos jugadores, si un jugador pierde sus cazas pero el otro jugador todavía tiene, el primero puede utilizar CONTINUE mientras el otro jugador continúe en el juego.

### Nota:

Si no se presionas el Botón 1 o el Botón 2 en poco tiempo a partir de la aparición de CONTINUE, el juego retornará a la pantalla del título y tendrás que empezar nuevamente.

## Game Over

Tu inizi a giocare Scramble Spirits con cinque aerei a disposizione. Ogni volta che il tuo punteggio aumenta di 500.000 punti, riceverai in premio un'altro aereo.

Tu perdi un aereo ogni volta che vieni colpito dagli aerei nemici, urtato oppure colpito dai cannoni a terra. Il gioco termina quando hai perso tutti gli aerei.

## Per continuare

Se tu perdi tutti i tuoi aerei durante il 1º ed il 4º Round, sul display per il numero di equipaggiamento rimasto, sarà mostrata l'indicazione CONTINUE. Premendo il Tasto 1 o il Tasto 2 sarai in grado di continuare il gioco dallo stesso punto, però il tuo punteggio sarà di zero.

Quando si gioca in due, se un giocatore perde i suoi aerei prima dell'altro giocatore, il giocatore senza aerei può selezionare l'opzione CONTINUE finché l'altro giocatore è in gioco.

### Nota:

Se il Tasto 1 o il Tasto 2 non viene premuto quasi subito dopo che appare l'indicazione CONTINUE, sullo schermo apparirà il titolo del gioco ed il gioco inizierà nuovamente dal principio.

## Mini Support Fighter

Soon after the beginning of each round, two helicopters will appear on the upper corners. If you destroy them, mini support fighters appear. You can pick up and use the mini fighters by touching them with your fighter. They will join you in formation and fight with you. You can change the height of your mini fighters by pressing Button 2. This will send them low to fight against ground based forces. Pressing Button 2 again will raise them to your level.

Mini fighters once freed, cannot be destroyed until you have added them to your formation. If you don't pick them up promptly, however, they will leave the screen.



## Zusätzliches Mini-Kampfflugzeug

Gleich am Anfang jeder Runde erscheinen zwei Hubschrauber in den oberen Ecken. Wenn Sie sie zerstören, stehen Ihnen zusätzliche Mini-Kampfflugzeuge zur Verfügung. Sie können die zusätzlichen Mini-Kampfflugzeuge verwenden, indem Sie sie mit Ihrem Kampfflugzeug berühren. Sie schließen sich Ihnen in einer Formation an und kämpfen mit Ihnen zusammen. Sie können die Höhe Ihrer Mini-Kampfflugzeuge verändern, indem Sie Taste 2 drücken.

Hierdurch gehen sie in den Tiefflug und kämpfen gegen Bodestreitkräfte. Wenn Sie die Taste 2 erneut drücken, steigen die Mini-Kampfflugzeuge wieder auf Ihr Niveau auf. Die Mini-Kampfflugzeuge können nicht zerstört werden, bis Sie sie in Ihre Formation eingeordnet haben. Aber wenn Sie sie nicht sofort an sich binden, verschwinden sie wieder vom Bildschirm.

## Mini stridsplan

I början av varje omgång dyker två helikoptrar upp i bilden. Om Du skjuter ner de, dyker två ministridsplan upp. Du kan använda de om Du rör vid dem med Ditt stridsplan. De flyger med Dig i formation och strider med Dig. Du kan ändra höjden för Ditt ministridsplan genom att trycka ned knapp 2. Detta gör att den går ned lågt och strider mot fienden på marken. Tryck ned knapp 2 igne och den stiger upp till Din nivå.

Ett ministridsplan som dykt upp kan inte bli nedskjutet förrän Du har rört vid det. Om Du inte rör det lämnar det snart bilden.

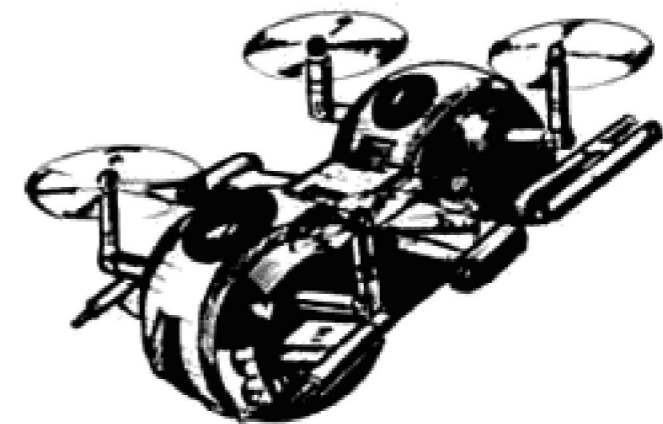

## Mini-chasseur de support

Peu après le début de chaque manche, deux hélicoptères apparaissent dans les coins supérieurs. Si vous les détruisez, des mini-chasseurs de support apparaissent.

Vous pouvez prendre et utiliser les mini-chasseurs en les touchant avec votre propre avion de chasse. Ils se joindront alors à vous en formation et ils combattront à vos côtés. Vous pouvez modifier la hauteur de vos mini-chasseurs en appuyant sur le Bouton 2. Cela les fera descendre pour attaquer les forces terrestres. Une nouvelle pression sur le Bouton 2 les ramène à votre niveau.

Une fois libérés, les mini-chasseurs ne peuvent pas être détruits jusqu'à ce que vous les ayez ajoutés à votre formation. Néanmoins, si vous n'en prenez pas rapidement possession ils quitteront l'écran.

## Minicazas de apoyo

Inmediatamente luego de comenzar cada round, aparecerán dos helicópteros en las esquinas superiores. Si los destruyes, aparecerán minicazas de apoyo.

Puedes tomar y usar los minicazas tocándolos con tu caza. Ellos se agregarán en formación y lucharán contigo. Puedes cambiar la altura de tus minicazas presionando el Botón 2. Esto los hará descender para luchar contra las fuerzas en tierra. Presionando nuevamente el Botón 2, subirán a tu nivel.

Los minicazas escogidos no podrán ser destruidos hasta que los hayas agregado a tu formación. Sin embargo, si no los recoges rápidamente, se irán de la pantalla.

## Mini Elicottero di Supporto

Subito dopo l'inizio di ogni round, due elicotteri appariranno sui lati in alto dello schermo. Se tu li distruggi, appariranno quelli di supporto.

Tu, scegli i tuoi alleati toccandoli con il tuo aereo. Loro si allinieranno in formazione e combatteranno con te. Premendo il Tasto 2 tu puoi cambiare l'altezza di volo dei tuoi alleati. Questo tasto farà scagliare i tuoi alleati contro le forze nemiche a terra. Premendo ancora il Tasto 2 farai risalire i tuoi alleati.

I mini elicotteri, una volta lanciati contro il nemico, non possono essere sconfitti finché non rientrano in formazione. Se tu non gli scegli subito, tuttavia, questi scompariranno dallo schermo.

## Surprise Attacks

Mini support fighters have the ability to make surprise attacks. If Buttons 1 & 2 are pressed at the same time when the mini fighter is in formation, the mini fighter will shoot forward and explode, destroying everything in its path. It will also send out a large fireball that destroys enemies to the sides.

When the surprise attack is completed, the mini fighter will return to formation with smoke pouring from its wings. If you make another surprise attack while smoke is coming from the wings, you will lose the mini fighter.

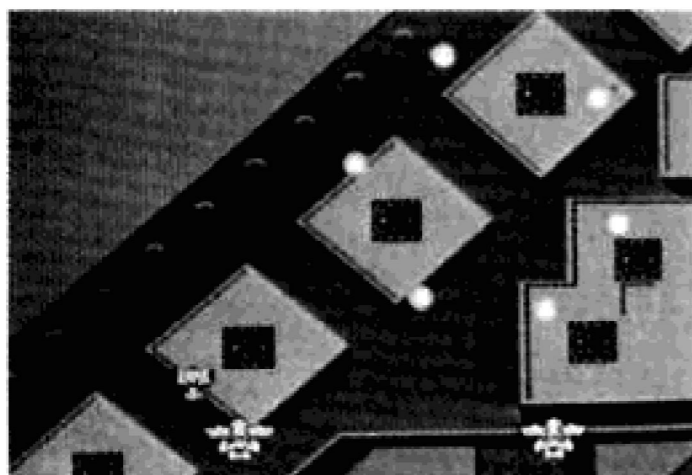

## Überraschungsangriffe

Die zusätzlichen Mini-Kampfflugzeuge haben die Fähigkeit, Überraschungsangriffe durchzuführen. Wenn die Tasten 1 und 2 gleichzeitig gedrückt werden, wenn sich die Mini-Kampfflugzeuge in der Formation befinden, schießen die Mini-Kampfflugzeuge vorwärts, verursachen eine Explosion und zerstören alles in Ihrem Wege. Dabei entsteht auch eine große Feuerkugel, die die Feinde an der Seite zerstört.

Nach Abschluß des Überraschungsangriffs kehren die Mini-Kampfflugzeuge wieder in die Formation zurück, wobei Rauch aus ihren Tragflächen austritt. Wenn Sie einen weiteren Überraschungsangriff durchführen, solange Rauch aus den Tragflächen austritt, verlieren Sie Ihre Mini-Kampfflugzeuge.

## Överraskningsattack

Ministridsplanen har även möjligheten att göra en överraskningsattack. Tryck ned knapp 1 och 2 samtidigt så sticker ministridsplanet framåt och exploderar och förgör allt i sin väg. Den skickar även ut stora eldklot som förgör fienden på sidorna.

När överraskningsattacken är över kommer ministridsplanet att återgå till Din formation med rök pyrande från vingarna. Om Du gör en till överraskningsattack så länge det pyr från vingarna förlorar Du ministridsplanet.

## **Attaques surprise**

Les mini-chasseurs de support ont la possibilité de faire des attaques surprise. Si les boutons 1 et 2 sont enfoncés simultanément alors qu'un mini-chasseur est en formation, ce dernier fonce en avant et explose, détruisant tout sur son passage. Il enverra aussi une grande boule de feu qui détruira les ennemis sur les côtés.

Lorsque l'attaque surprise est achevée, le mini-chasseur rejoint la formation en émettant de la fumée par ses ailes. Si vous réalisez une autre attaque surprise alors que de la fumée s'échappe des ailes, vous perdez le mini-chasseur.

## **Ataques por sorpresa**

Los minicazas de apoyo tienen la habilidad de realizar ataques por sorpresa. Si presionas los Botones 1 y 2 al mismo tiempo cuando el minicaza está en formación, éste efectuará un disparo hacia adelante que estallará, destruyendo todo a su paso. También arrojará una gran bola de fuego que destruirá enemigos hacia los costados.

Cuando finalice el ataque por sorpresa, el minicaza retornará a la formación arrojando humo por sus alas. Si efectúas otro ataque por sorpresa mientras está saliendo humo por las alas, perderás tu minicaza.

## **Attacchi a Sorpresa**

I mini alleati hanno le capacità di attaccare a sorpresa. Se si premono contemporaneamente i Tasti 1 e 2, quando i mini alleati sono in formazione, questi saranno lanciati in avanti ed esploderanno distruggendo tutto quello che li circonda. Inoltre, questi lanceranno grandi palle di fuoco che distruggeranno i nemici ai lati.

Quando si completa un attacco di sorpresa, i mini alleati torneranno in formazione con le ali in fumo. Se tu fai un altro attacco a sorpresa mentre le ali sono ancora in fumo, perderai il tuo alleato.



## Viewing The Screen

- ① Player 1's Remaining Lives
- ② Player 1's Fighter
- ③ Enemy Aircraft
- ④ Player 2's Fighter
- ⑤ Mini Support Fighter
- ⑥ Player 2's Remaining Lives
- ⑦ Cannon

## Rounds and Enemy Scores

You receive points whenever you defeat an enemy. Point totals are displayed in score screens at the end of each round.

Transport Helicopter . . . . . 500 Points.  
Capturing Mini Support Fighter  
. . . . . 200 Points.

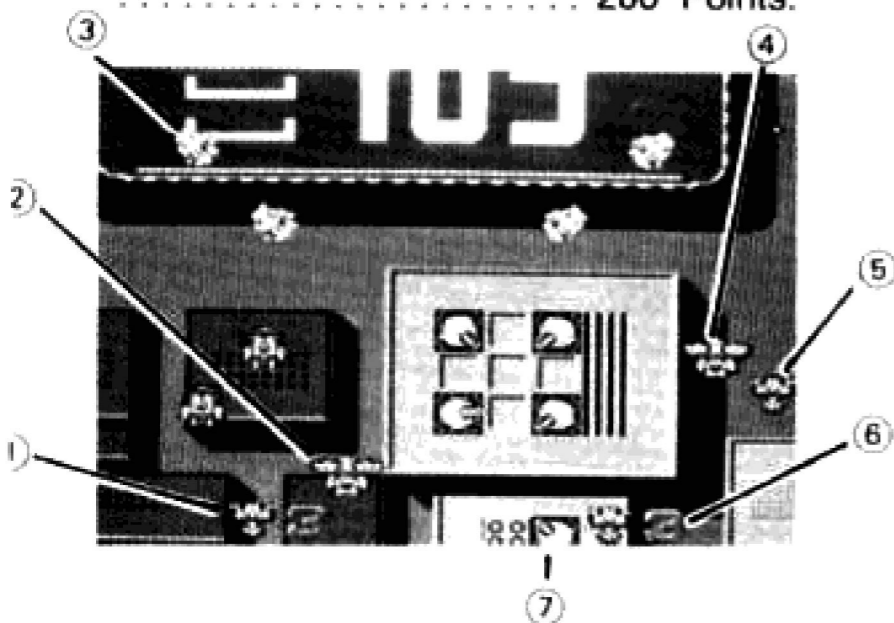

## Bildschirmanzeige

- ① Verbleibende Leben von Spieler 1
- ② Kampfflugzeug von Spieler 1
- ③ Feindliches Flugzeug
- ④ Kampfflugzeug von Spieler 2
- ⑤ Mini-Kampfflugzeug
- ⑥ Verbleibende Leben von Spieler 2
- ⑦ Kanone

## Runden und Punktzahl

Jedesmal, wenn es Ihnen gelingt, einen Feind zu besiegen, erhalten Sie Punkte. Die Gesamtpunktzahl wird auf der Punktzahl-Bildschirmanzeige am Ende jeder Runde angezeigt.

Transporthubschrauber . . . . . 500 Punkte.  
Aufgreifen eines zusätzlichen Mini-Kampfflugzeugs . . . . . 200 Punkte.

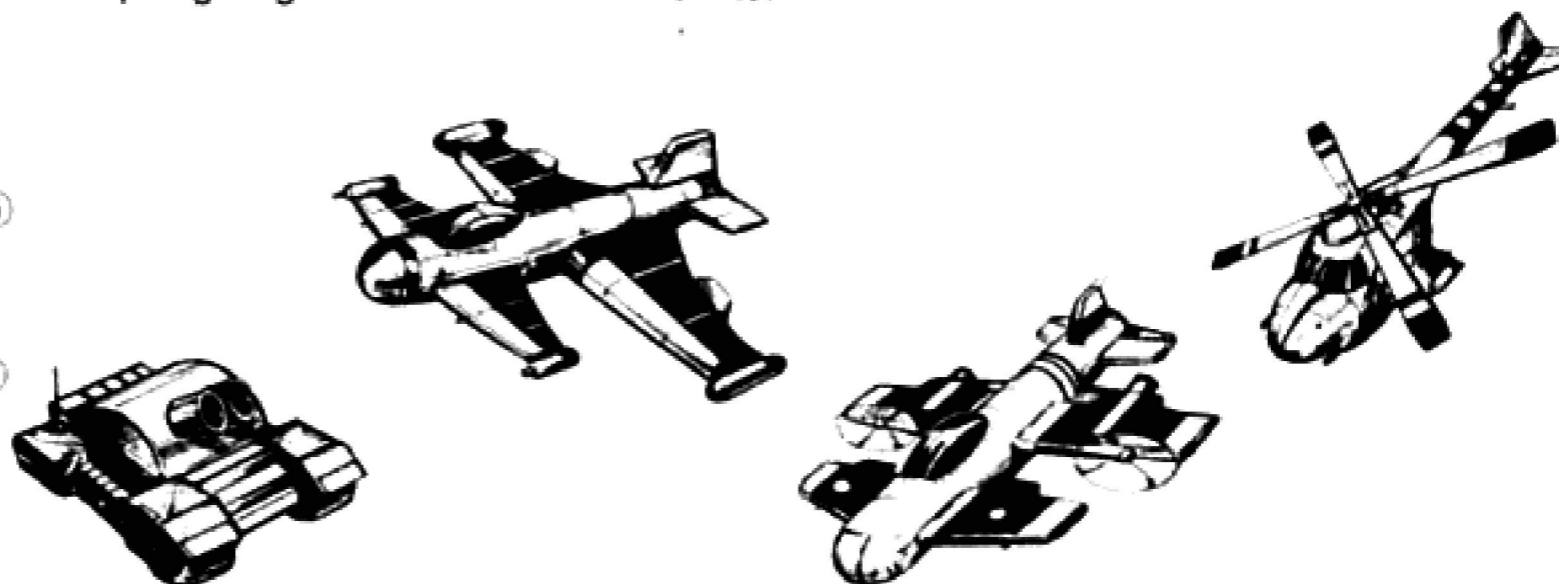

## Vy över bilden

- ① Spelare ett:s återstående liv
- ② Spelare ett:s stridsplan
- ③ Fiendens flyg
- ④ Spelare två's stridsplan
- ⑤ Ministridsplan
- ⑥ Spelare två's återstående liv
- ⑦ Kanon

## Omgångar och fiendepoäng

Du får poäng varje gång Du besegrar en fiende. Poängen visas i slutet av varje omgång.

Transport helicopter . . . . . 500 poäng.  
Fienden ministridsplan . . . . . 200 poäng.

## Vue de l'écran

- ① Vies restantes du joueur 1
- ② Chasseur du joueur 1
- ③ Avion ennemi
- ④ Chasseur du joueur 2
- ⑤ Mini-chasseur de support
- ⑥ Vies restantes du joueur 2
- ⑦ Canon

## Manches et score

Vous recevez des points chaque fois que vous battez l'ennemi. Le total des points est affiché sur des écrans de score à la fin de chaque manche.

Helicoptère de transport . . . 500 points.  
Capture d'un mini-chasseur de support . . . . . 200 points.

## Presentación en la pantalla

- ① Vidas restantes del Jugador 1
- ② Caza del Jugador 1
- ③ Avión enemigo
- ④ Caza del Jugador 2
- ⑤ Minicaza de apoyo
- ⑥ Vidas restantes del Jugador 2
- ⑦ Cañón

## Rounds y puntaje

Ganas puntos cada vez que vences a un enemigo. Los puntos totales se visualizan en las pantallas de puntaje al final de cada round.

Helicóptero de transporte . . 500 puntos.  
Captura de un minicaza de apoyo . . . . . 200 puntos.

## Indicazioni sullo Schermo

- ① Vite rimanenti al 1° giocatore
- ② Aereo del 1° giocatore
- ③ Velivoli nemici
- ④ Aereo del 2° giocatore
- ⑤ Mini velivoli di supporto
- ⑥ Vite rimanenti del 2° giocatore
- ⑦ Cannone

## Round e Punteggio

Tu riceverai punti ogni volta che abbatti un nemico, il punteggio totale sarà visualizzato sullo schermo al termine di ogni round.

Elicotteri da trasporto . . . . . 500 punti.  
Catturando un mini velivolo di supporto . . . . . 200 punti.

## Round 1

- ① Red Gun Turret . . . . . 150 Points
- ② Gray Gun Turret . . . . . 150 Points
- ③ Mini Tank . . . . . 200 Points
- ④ Harbor Craft . . . . . 300 Points
- ⑤ Medium Bomber . . . . . 5,000 Points
- ⑥ **Air Zipper**
  - Steering Wheel . . . . . 1,000 Points
  - Bomber . . . . . 100,000 Points
  - Red Bombs . . . . . 70 Points

## Runde 1

- ① Roter Geschützturm . . . . . 150 Punkte
- ② Grauer Geschützturm . . . . . 150 Punkte
- ③ Mini-Panzer . . . . . 200 Punkte
- ④ Luftkissenfahrzeug . . . . . 300 Punkte
- ⑤ Mittlerer Bomber . . . . . 5 000 Punkte
- ⑥ **Air-Zipper**
  - Steuerung . . . . . 1 000 Punkte
  - Bomber . . . . . 100 000 Punkte
  - Rote Bomben . . . . . 70 Punkte

## Omgång 1

- ① Red Gun kanontorn . . . . . 150 poäng
- ② Gray Gun kanontorn . . . . . 150 poäng
- ③ Mini Tank . . . . . 200 poäng
- ④ Hamnplan . . . . . 300 poäng
- ⑤ Mellanbombare . . . . . 5 000 poäng
- ⑥ **Luft Zipper**
  - Manöverhjul . . . . . 1 000 poäng
  - Bombare . . . . . 100 000 poäng
  - Röda bomber . . . . . 70 poäng

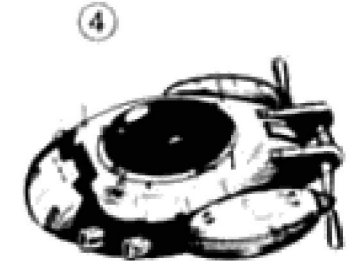
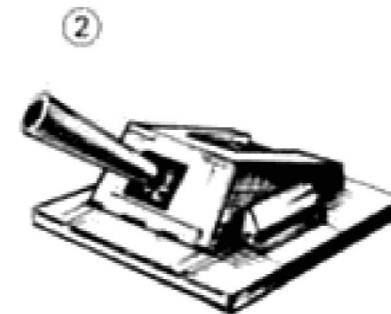
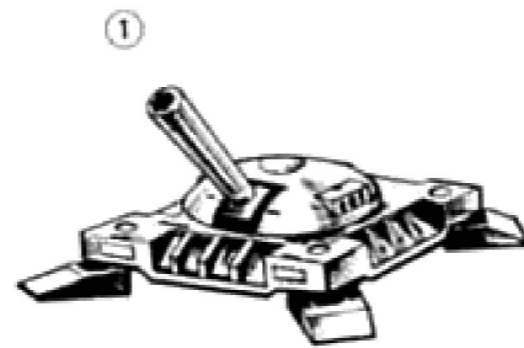
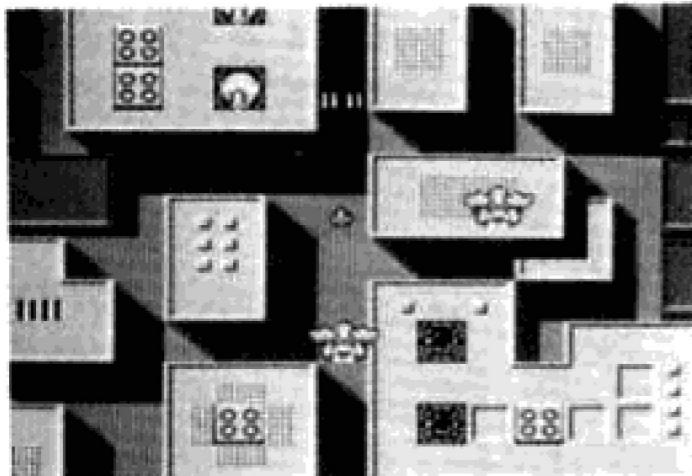

## Manche 1

- ① Red Gun Turret . . . . . 150 points
- ② Gray Gun Turret . . . . . 150 points
- ③ Mini Tank . . . . . 200 points
- ④ Harbor Craft . . . . . 300 points
- ⑤ Medium Bomber . . . . . 5 000 points
- ⑥ **Air Zipper**
  - Volant . . . . . 1 000 points
  - Bombardier . . . . . 100 000 points
  - Bombes rouges . . . . . 70 points

## 1° Round

- ① Red Gun Turret . . . . . 150 puntos
- ② Gray Gun Turret . . . . . 150 puntos
- ③ Mini Tank . . . . . 200 puntos
- ④ Harbor Craft . . . . . 300 puntos
- ⑤ Medium Bomber . . . . . 5.000 puntos
- ⑥ **Air Zipper**
  - Volante de mando . . . 1.000 puntos
  - Bombardero . . . . . 100.000 puntos
  - Bombas rojas . . . . . 70 puntos

## Round 1

- ① Torretta Red Gun . . . . . 150 punti
- ② Torretta Gray Gun . . . . . 150 punti
- ③ Mini Carrarmato . . . . . 200 punti
- ④ Velivoli nel rifugio . . . . . 300 punti
- ⑤ Bomber medi . . . . . 5.000 punti
- ⑥ **Air Zipper**
  - Comandi . . . . . 1.000 punti
  - Bomber . . . . . 100.000 punti
  - Bombe rosse . . . . . 70 punti

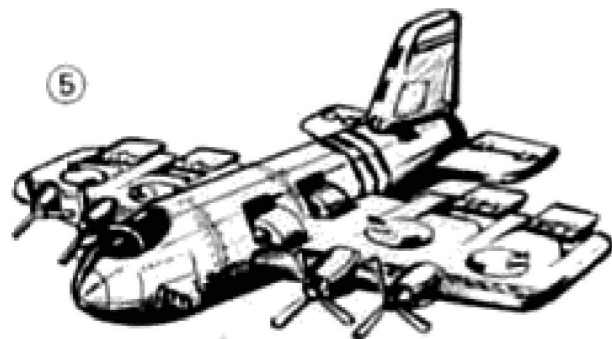

## Round 2

- ① Sand Cannon ..... 150 Points
- ② Missile Cannon ..... 200 Points
- ③ Death Cannon ..... 1,000 Points
- ④ Mid Tank ..... 5,000 Points
- ⑤ **Tank Coupler**
  - Each Tank ..... 5,000 Points
  - Each Joint ..... 1,000 Points

## Runde 2

- ① Sandkanone ..... 150 Punkte
- ② Raketenkanone ..... 200 Punkte
- ③ Todeskanone ..... 1 000 Punkte
- ④ Mittlerer Panzer ..... 5 000 Punkte
- ⑤ **Panzerformation**
  - Jeder Panzer ..... 5 000 Punkte
  - Jede Verbindung ..... 1 000 Punkte

## Omgång 2

- ① Sandkanon ..... 150 poäng
- ② Missilkanon ..... 200 poäng
- ③ Dödskanon ..... 1 000 poäng
- ④ Mellantank ..... 5 000 poäng
- ⑤ **Tankformation**
  - Varjetank ..... 5 000 poäng
  - Varjelänk ..... 1 000 poäng

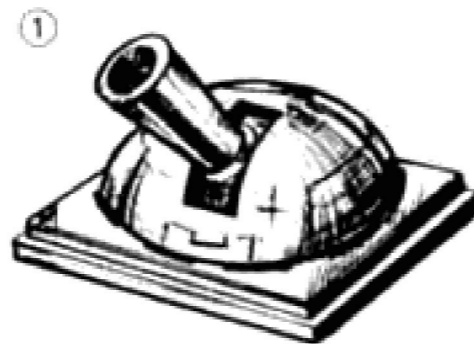
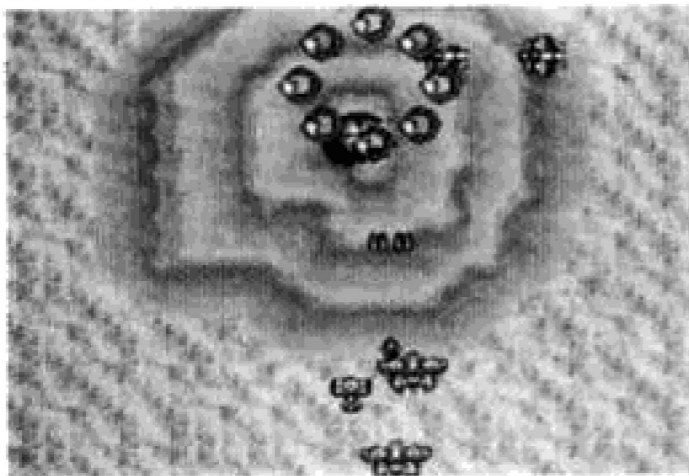

## Manche 2

- ① Sand Cannon ..... 150 points
- ② Missile Cannon ..... 200 points
- ③ Death Cannon ..... 1 000 points
- ④ Mid Tank ..... 5 000 points
- ⑤ **Tank Coupler**  
Chaque tank ..... 5 000 points  
Chaque raccord ..... 1 000 points

## 2° Round

- ① Sand Cannon ..... 150 puntos
- ② Missile Cannon ..... 200 puntos
- ③ Death Cannon ..... 1.000 puntos
- ④ Mid Tank ..... 5.000 puntos
- ⑤ **Tank Coupler**  
Cada tanque ..... 5.000 puntos  
Cada unión ..... 1.000 puntos

## Round 2

- ① Sand Cannon ..... 150 punti
- ② Cannone missile ..... 200 punti
- ③ Cannone defunto ..... 1.000 punti
- ④ Carrarmato Mid ..... 5.000 punti
- ⑤ **Accoppia Carrarmato**  
Ogni carrarmato ..... 5.000 punti  
Ogni accoppiatore ..... 1.000 punti

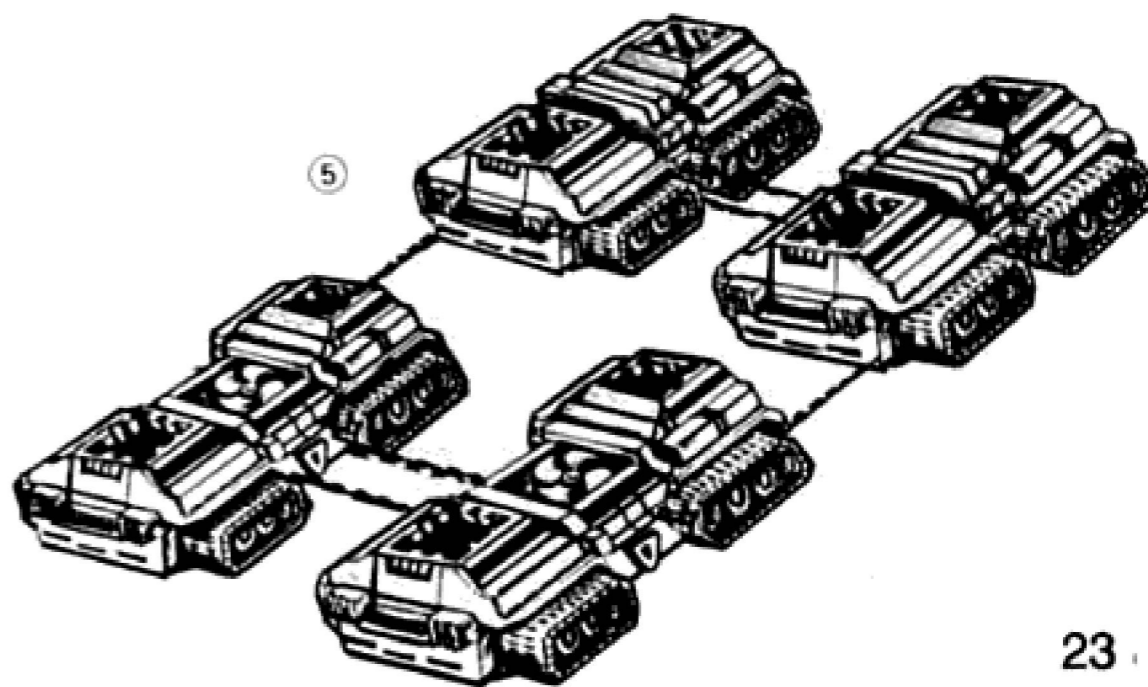
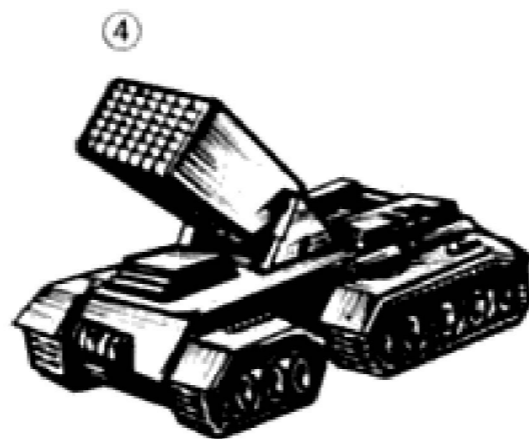

### Round 3

- ① Transport Plane  
Main Body . . . . . 70 Points each hit  
Parachute . . . . . 200 Points
- ② Flying Pancake  
Main Body . . . . . 70 Points each hit  
Each Engine . . . . . 100,000 Points  
Each Ball . . . . . 10,000 Points

Other enemies . . . . . same as previous rounds

### Round 4

- ③ Medium Bomber . . . . . 5,000 Points
- ④ Tracker Truck . . . . . 1,000 Points
- ⑤ Tri-Beater . . . . . 100,000 Points

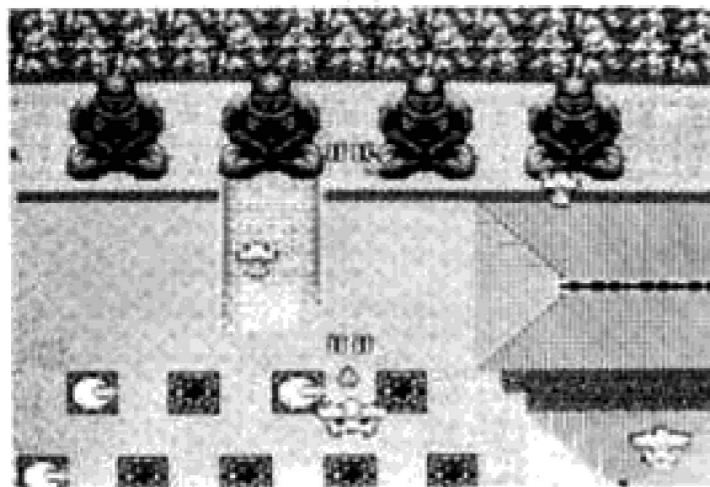

### Runde 3

- ① Transportflugzeug  
Haupttrumpf . . . 70 Punkte pro Treffer  
Fallschirm . . . . . 200 Punkte
- ② Fliegender Pfannkuchen  
Haupttrumpf . . . 70 Punkte pro Treffer  
Jeder Motor . . . . . 100 000 Punkte  
Jede Kugel . . . . . 10 000 Punkte

Andere Feinde wie in der vorigen Runde

### Runde 4

- ③ Mittlerer Bomber . . . . . 5 000 Punkte
- ④ Schienenpanzer . . . . . 1 000 Punkte
- ⑤ Tri-Beater . . . . . 100 000 Punkte

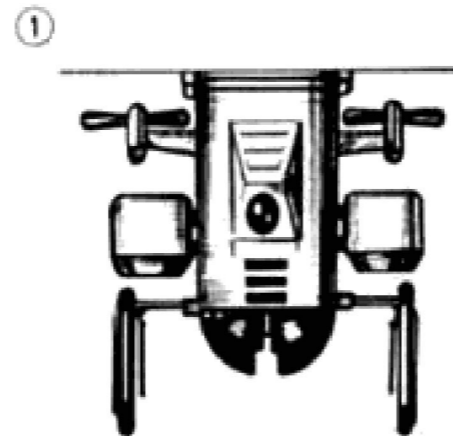

### Omgång 3

- ① Transport Plan  
Planets kropp . . 70 poäng varje träff  
Fallskärm . . . . . 200 poäng
- ② Flygande pannkaka  
Planets kropp . 70 poäng varje träff  
Varje motor . . . . . 100 000 poäng  
Varje boll . . . . . 10 000 poäng

Andra fiender . . . . . samma som i föregående omgång.

### Omgång 4

- ③ Mellanbombare . . . . . 5 000 poäng
- ④ Spårning truck . . . . . 1 000 poäng
- ⑤ Tri-Beater . . . . . 100 000 poäng

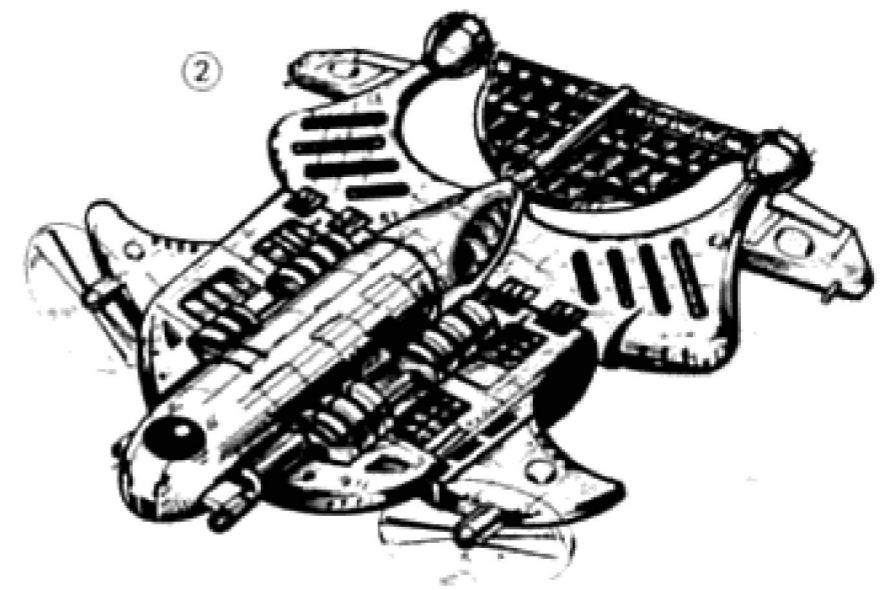

### Manche 3

- ① Transport Plane  
Corps principal . . . . . 70 points pour chaque coup au but  
Parachute . . . . . 200 points
- ② Flying Pancake  
Corps principal . . . . . 70 points pour chaque coup au but  
Chaque moteur . . . . . 100 000 points  
Chaque boule . . . . . 10 000 points

Autres ennemis . . . . . comme pour les manches précédentes.

### Manche 4

- ③ Medium Bomber . . . . . 5 000 points
- ④ Tracker Truck . . . . . 1 000 points
- ⑤ Tri-Beater . . . . . 100 000 points

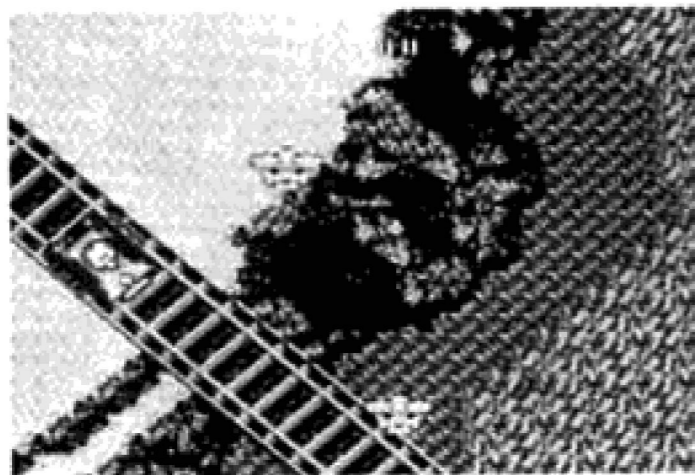

### 3° Round

- ① Transport Plane  
Fuselaje . . . 70 puntos cada disparo certero  
Paracaídas . . . . . 200 puntos
- ② Flying Pancake  
Fuselaje . . . 70 puntos cada disparo certero  
Cada motor . . . . . 100.000 puntos  
Cada bola . . . . . 10.000 puntos

Otros enemigos . . igual que los rounds previos

### 4° Round

- ③ Medium Bomber . . . . . 5.000 puntos
- ④ Tracker Truck . . . . . 1.000 puntos
- ⑤ Tri-Beater . . . . . 100.000 puntos

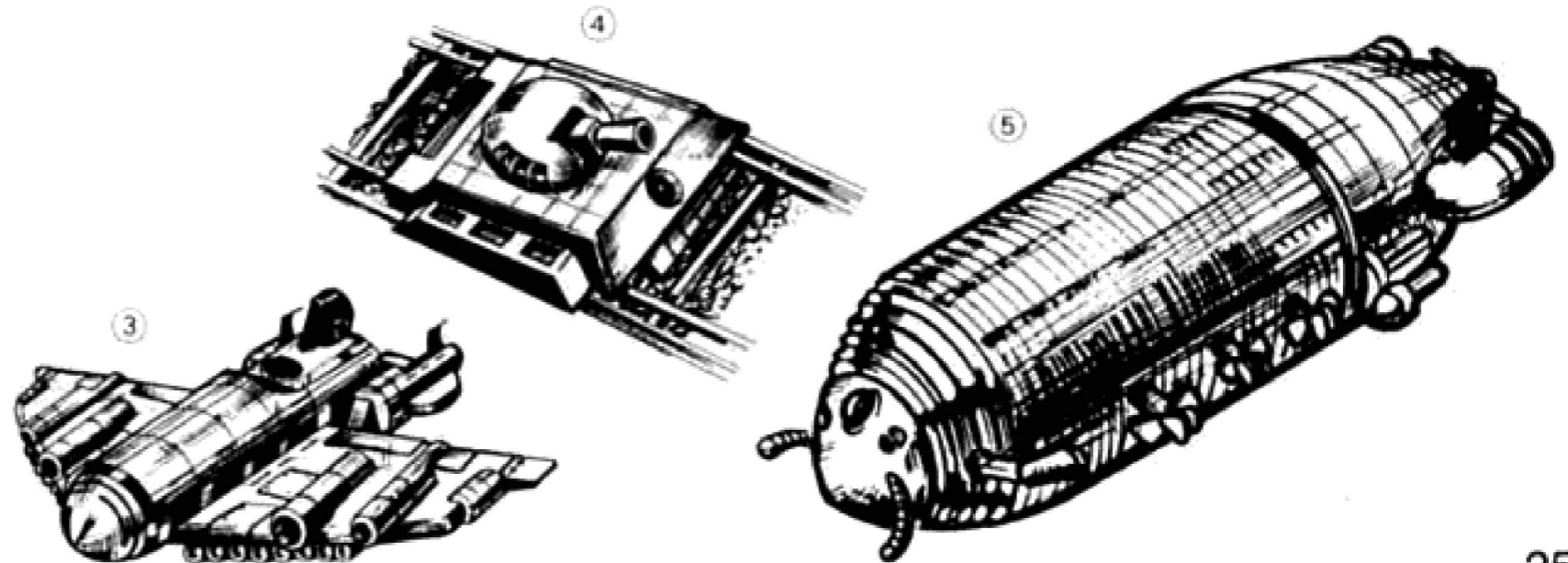

### Round 3

- ① Aereo di Trasporto  
Struttura centrale . 70 punti per ogni colpo dato  
Paracadute . . . . . 200 punti
- ② Pancake Volante  
Struttura centrale . 70 punti per ogni colpo dato  
Ogni motore . . . . . 100.000 punti  
Ogni palla . . . . . 10.000 punti

Altri nemici . . come i round precedenti

### Round 4

- ③ Bomber medio . . . . . 5.000 punti
- ④ Carro di intercettazione . 1.000 punti
- ⑤ Tri-Beater . . . . . 100.000 punti



## Round 5

- ① Medium Bomber . . . . . 5,000 Points
- ② Sky Revolver  
Each Gun Turret . . . . . 5,000 Points

## Round 6

- ③ Go-Fast Ship  
Gun Turret . . . . . 500 Points  
Main Body . . . . . 1,000 Points
- ④ Shuttle Cannon . . . . . 200 Points
- ⑤ Bruiser Cruiser  
Gun Turret . . . . . 150 Points  
Missile Launcher . . . . . 5,000 Points
- ⑥ Sting Ray Battle Commander  
Rotating Gun Turret 300,000 Points  
Gun Turret . . . . . 50,000 Points  
Star . . . . . 150 Points

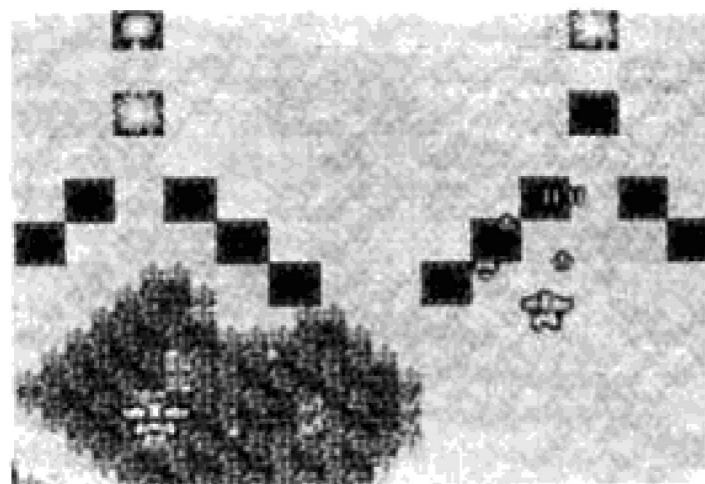

## Runde 5

- ① Mittlerer Bomber . . . . . 5 000 Punkte
- ② Sky-Revolver  
Jeder Geschützturm . . . 5 000 Punkte

## Runde 6

- ③ Schnellboot  
Geschützturm . . . . . 500 Punkte  
Haupttrumpf . . . . . 1 000 Punkte
- ④ Shuttle-Kanone . . . . . 200 Punkte
- ⑤ Bruiser Cruiser  
Geschützturm . . . . . 150 Punkte  
Raketenabschußvorrichtung  
. . . . . 5 000 Punkte
- ⑥ Sting Ray Battle Commander  
Rotierende Geschütztürme  
. . . . . 300 000 Punkte  
Geschützturm . . . . . 50 000 Punkte  
Stern . . . . . 150 Punkte

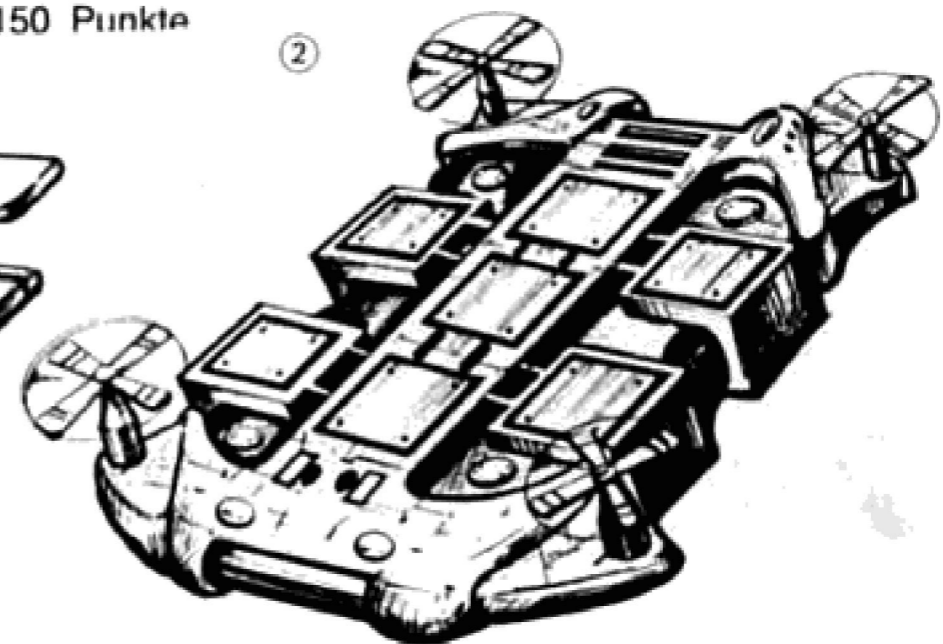
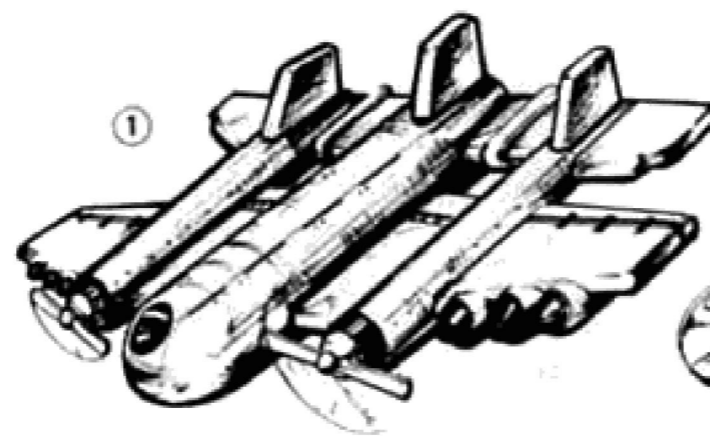

## Omgång 5

- ① Mellanbombare . . . . . 5 000 poäng
- ② Luftvärnsrevolver  
. . . . . 5 000 poäng

## Omgång 6

- ③ Snabbgående skepp  
Kanontorn . . . . . 500 poäng  
Skeppets kropp . . . . . 1 000 poäng
- ④ Skyttelkanon . . . . . 200 poäng
- ⑤ Krossarkryssare  
Kanontorn . . . . . 150 poäng  
Missilavfyrare . . . . . 5 000 poäng
- ⑥ Sting Rock Slagskepp  
Roterande kanontorn 300 000 poäng  
Kanontorn . . . . . 50 000 poäng  
Stjärna . . . . . 150 poäng

## Manche 5

- ① Medium Bomber . . . . . 5 000 points
- ② **Sky Revolver**  
Chaque tourelle d'armement  
. . . . . 5 000 points

## Manche 6

- ③ Go-Fast Ship  
Tourelle d'armement . . . 500 points  
Corps principal . . . . . 1 000 points
- ④ Shuttle Cannon . . . . . 200 points
- ⑤ Bruiser Cruiser  
Tourelle d'armement . . . 150 points  
Lance-missile . . . . . 5 000 points
- ⑥ **Sting Ray Battle Commander**  
Tourelle d'armement rotative  
. . . . . 300 000 points  
Tourelle d'armement . 50 000 points  
Etoile . . . . . 150 points

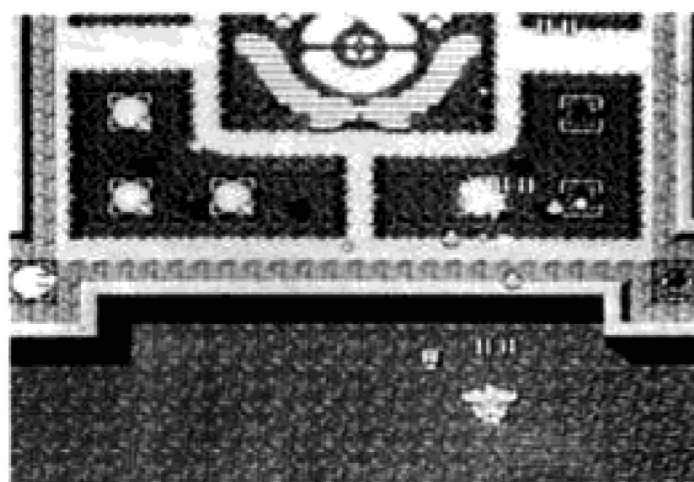

## 5° Round

- ① Medium Bomber . . . . . 5.000 puntos
- ② **Sky Revolver**  
Cada torreta de cañón . 5.000 puntos

## 6° Round

- ③ Go-Fast Ship  
Torreta de cañón . . . . . 500 puntos  
Casco . . . . . 1.000 puntos
- ④ Shuttle Cannon . . . . . 200 puntos
- ⑤ Bruiser Cruiser  
Torreta de cañón . . . . . 150 puntos  
Lanzamisiles . . . . . 5.000 puntos
- ⑥ **Sting Ray Battle Commander**  
Torreta de cañón giratoria . . 300.000 puntos  
Torreta de cañón . . . . . 50.000 puntos  
Estrella . . . . . 150 puntos

## Round 5

- ① Bomber medio . . . . . 5,000 punti
- ② **Sky Revolver**  
Per ogni torretta . . . . . 5.000 punti

## Round 6

- ③ Nave Go-Fast  
Torretta . . . . . 500 punti  
Struttura . . . . . 1.000 punti
- ④ Cannone Shuttle . . . . . 200 punti
- ⑤ Bruiser Cruiser  
Torretta . . . . . 150 punti  
Lancia missili . . . . . 5.000 punti
- ⑥ **Sting Ray Battle Commander**  
Torretta mobile . . . . . 300.000 punti  
Torretta fissa . . . . . 50.000 punti  
Stella . . . . . 150 punti

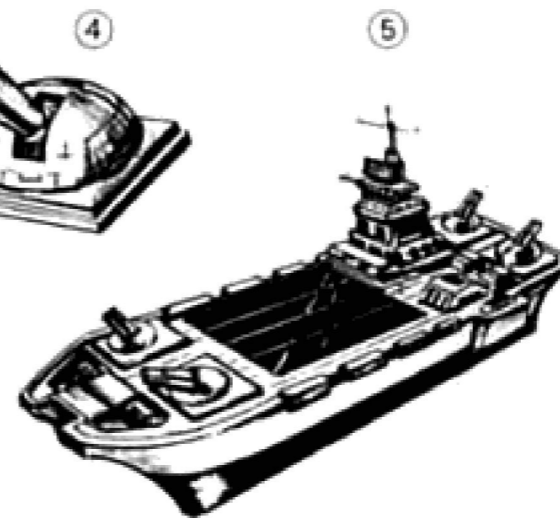
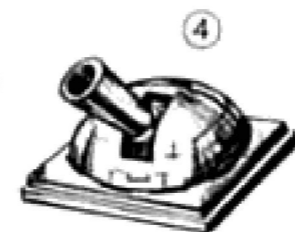
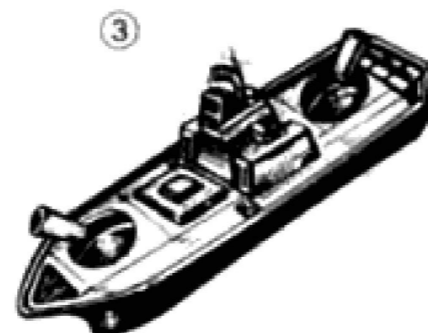

## Special Point Bonus

Picking up mini support fighters can be especially beneficial if you get both of them at the beginning of the round. Making a formation with two mini fighters will get you a first time point bonus of 10,000, then 20,000 and 40,000 points thereafter every time you make a double formation! These extra points can come in handy when trying to get the extra lives!

## Bonus Stages

You will find bonus stages in the middles of Round 1, Round 3 and Round 5. In the bonus stages, you must destroy as many of the enemy vehicles and weapons as you can, without taking any enemy fire. Getting hit won't cost you a life, but it will delay your time by a necessary second!

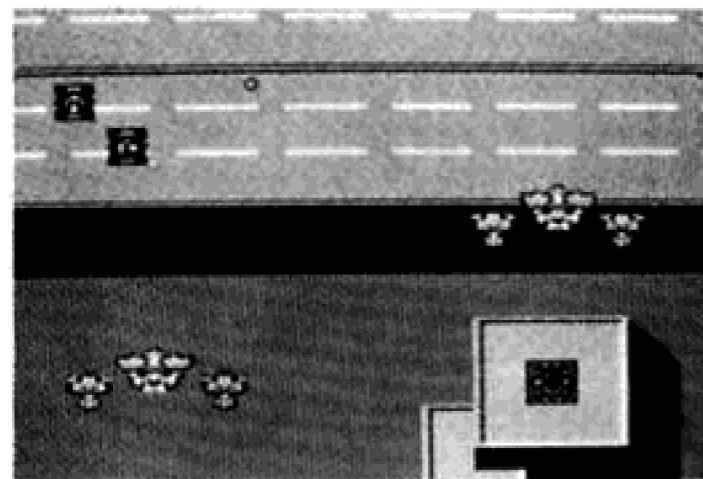

## Zusätzliche Bonuspunkte

Wenn es Ihnen gelingt, zusätzliche Mini-Kampfflugzeuge am Anfang jeder Runde zu gewinnen, ist dies besonders vorteilhaft, wenn Sie beide erlangen. Wenn Sie eine Formation mit zwei Mini-Kampfflugzeugen bilden, erhalten Sie beim ersten Mal einen Bonus von 10 000 Punkten, dann 20 000 Punkten und bei jeder weiteren Doppelformation 40 000 Punkten! Diese Sonderpunkte sind besonders dann hilfreich, wenn Sie versuchen, zusätzliche Leben zu erringen!

## Bonusstufen

In der Mitte von Runde 1, Runde 3 und Runde 5 werden Sie Bonusstufen finden. In diesen Bonusstufen müssen Sie so viele feindliche Fahrzeuge und Waffen zerstören wie möglich, ohne jedoch von feindlichem Feuer getroffen zu werden. Wenn Sie getroffen werden, kostet es Sie zwar nicht das Leben, aber Sie verlieren wertvolle Sekunden!

## Speciell Bonus poäng

Om Du plockar upp bägge ministridsplanen i början av varje omgång får Du en stor fördel. Gör en formation med två ministridsplan och Du får första gången en bonuspoäng på 10 000, sedan 20 000 och 40 000 poäng Du gör en dubbel formation. Dessa extra poäng behövs när Du försöker få extra liv.

## Bonus omgång

Du hittar Bonus omgång i mitten av omgång 1, 3 och 5. I bonusomgångarna måste Du förgöra så många fiendefarkoster och vapen Du kan utan att själv bli träffad. Om Du blir träffad förlorar Du ej något liv, men får mindre tid på Dig!

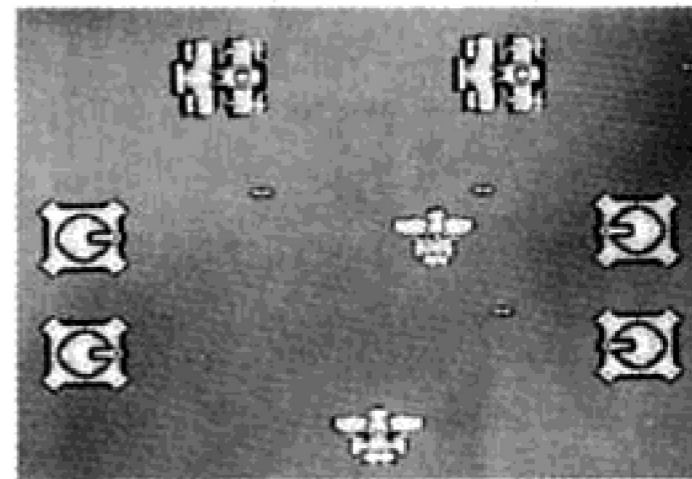

## Bonus spécial

L'acquisition de mini-chasseurs de support peut être particulièrement bénéfique si les deux mini-chasseurs sont obtenus en début de manche. La réalisation d'une formation avec deux mini-chasseurs vous rapporte un bonus de 10 000 points pour la première fois, puis 20 000 et 40 000 points chaque fois que vous constituez une double formation par la suite! Ces points supplémentaires se révèlent être utiles pour l'obtention de vies supplémentaires!

## Etapas de bonus

Vous rencontrerez des étapes de bonus au cours des manches 1, 3 et 5. Lors des étapes de bonus, vous devez détruire autant d'armes et de véhicules ennemis que possible, sans être atteint par le feu ennemi. Si vous êtes touché vous ne perdrez pas une vie, mais cela vous retardera d'une seconde.

## Puntos adicionales especiales

Tomar minicazas de apoyo puede ser especialmente beneficioso si los consigues al principio del round. Logrando una formación con dos minicazas, obtendrás 10.000 puntos adicionales la primera vez, 20.000 la segunda y 40.000 de allí en adelante cada vez que logres una formación doble ¡Estos puntos adicionales pueden ser útiles cuando tratas de conseguir vidas adicionales!

## Etapas adicionales

Encontrarás etapas adicionales en el medio del 1º, 3º y 5º Round. En estas etapas, debes destruir la mayor cantidad de vehículos y armas enemigos que puedas, sin ser alcanzado por el fuego enemigo. ¡Un disparo certero del enemigo no te costará una vida, pero retardará tu precioso tiempo en un segundo!

## Punti in Premio Speciali

Facendo tuoi i mini velivoli, può essere utile specialmente se tu riesci a farli tuoi all'inizio del round. Catturando due mini velivoli, ti farà guadagnare punti in premio. 10.000 punti la prima volta, dopo 20.000 e 40.000 punti ogni volta che riesci a fare una formazione accoppiata! Ci sono punti extra che possono essere guadagnati quando si tenta di guadagnare vite extra!

## Fasi di Gioco in Premio

Durante il Round 1, il Round 3 ed il Round 5, ci sono fasi di gioco in premio. In queste fasi di gioco, tu devi cercare di distruggere il più possibile di velivoli, macchinari e armature nemiche, senza farti colpire dal nemico. Se sarai colpito, non perderai una vita ma ti costerà un secondo di tempo.

The bonus points you receive are based on the percentage of targets you destroyed. If you collide with a target, it will explode but will not be counted as a hit for your score. Shoot fast!

Die Bonuspunkte, die Sie erhalten, beruhen auf dem Prozentsatz der Ziele, die Sie zerstört haben. Wenn Sie mit einem Ziel kollidieren, explodiert dies zwar, Sie erhalten jedoch keine Punkte. Schießen Sie schnell!

Bonuspoängen är baserad på procenten av nedskjutna fiender. Om Du kolliderar med en fiende exploderar han men det räknas ej någon poäng. Skjut snabbt!

## Helpful Hints

- Enemy aircraft move and shoot faster than ground targets. Take them out first as fast as you can, then concentrate on the ground targets.
- Keep moving! If you leave your fighter in one spot for more than a few seconds, you will be hit!

## Nützliche Hinweise

- Feindliche Flugzeuge bewegen sich und schießen schneller als Bodenziele. Schießen Sie sie zuerst ab, und konzentrieren Sie sich dann auf die Bodenziele.
- Bewegen Sie sich ununterbrochen! Wenn Sie Ihr Kampfflugzeug nur einige Sekunden an einer Stelle lassen, werden Sie mit Sicherheit getroffen!

## Tips

- Fiendens luftfarkoster rör sig och skjuter snabbare än fienden på marken. Se till att skjut dem så fort Du kan, sen koncentrerar Du Dig på markmål!
- Håll Dig i rörelse! Om Du står stilla allt för länge, blir Du träffad!

Les points en prime reçus sont basés sur le pourcentage de cibles détruites. Si vous entrez en collision avec une cible, elle explosera mais ne sera pas comptée comme coup au but pour votre score. Tirez vite!

### Conseils utiles

- Les avions ennemis se déplacent et tirent plus vite que les cibles au sol. Prenez-les d'abord aussi vite que possible, puis concentrez-vous sur les cibles terrestres.
- Continuez à vous déplacer! Si vous laissez votre chasseur immobile sur un endroit pendant plus que quelques secondes, vous serez atteint!

Los puntos adicionales que ganas se basan en el porcentaje de blancos que destruiste. Si chocas con un blanco, éste estallará pero no será contado como acierto para tu puntaje. ¡Dispara rápido!

### Sugerencias útiles

- Las aeronaves enemigas se mueven y disparan más rápido que los objetivos en tierra. Primero destrúyelas lo más pronto posible y luego concéntrate en los objetivos en tierra.
- ¡No dejes de moverte! ¡Si dejas tu caza en un punto por más de unos segundos, serás alcanzado por el enemigo!

I punti che riceverai in premio sono contati in percentuale agli oggetti distrutti. Se, ti scontri con uno degli oggetti, questo esploderà ma non sarà contato nel tuo punteggio. Spara più veloce che puoi!

### Consigli Utili

- I velivoli nemici sparano e si muovono più velocemente dei bersagli a terra. Distruggili il più presto che puoi e dopo concentrati sui bersagli a terra.
- Tieniti in movimento! Se, tu lasci il tuo aereo fermo per pochi secondi, sarai colpito dal nemico!

## HANDLING THE SEGA CARD AND THE MEGA CARTRIDGE

The SEGA CARD and the MEGA CARTRIDGE are intended exclusively for the SEGA MASTER SYSTEM.

### For Proper Usage

- ① Do not get wet!
  - ② Do not bend!
  - ③ Do not subject to any violent impact!
  - ④ Do not expose to direct sunlight!
  - ⑤ Do not damage or disfigure!
  - ⑥ Do not place near any high temperature source!
  - ⑦ Do not expose to thinner, benzine, etc.!
- Be especially careful not to stick anything on the SEGA CARD!
  - When wet, completely dry before using.
  - When it becomes dirty, carefully wipe it with a soft cloth dipped in soapy water.
  - After use, put it in its case.



## BEHANDLUNG DER SEGA-CARD UND DER MEGA-CARTRIDGE

Die SEGA-CARD und die MEGA-CARTRIDGE sind ausschließlich für das SEGA MASTER SYSTEM bestimmt.

### Vorsichtsmaßnahmen

- ① Vor Nässe schützen!
  - ② Nicht knicken!
  - ③ Vor Gewalteinwirkungen schützen!
  - ④ Nicht direkt der Sonne aussetzen!
  - ⑤ Nicht beschädigen oder verunstalten!
  - ⑥ Vor Hitze schützen!
  - ⑦ Nicht mit Verdünnung, Benzin usw. in Berührung bringen!
- Achten Sie besonders darauf, daß Sie nichts auf die SEGA-CARD kleben!
  - Bei Nässe vor dem Gebrauch vollständig trocknen.
  - Bei Verschmutzung vorsichtig mit einem weichen, in Seifenwasser getauchten Tuch abreiben.
  - Nach Gebrauch in die Hülle legen.

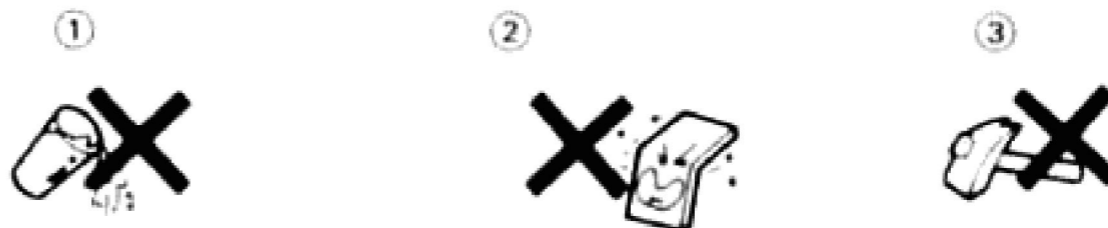

## HUR DU SKÖTER SEGA CARD OCH CARTRIDGES

SEGA Card och Cartridges är endast avsedda till att användas tillsammans med Sega Master System.

### Försiktighetsåtgärder

- ① Aktas för fukt och vatten!
  - ② Får ej vikas!
  - ③ Får ej utsättas för stötar!
  - ④ Utsätt dem ej för starkt solljus!
  - ⑤ Öppna dem ej eller skada dem!
  - ⑥ Förvaras ej nära värmekälla!
  - ⑦ Använd inga lösningsmedel vid rengöring!
- Var speciellt försiktig med att inte göra åverkan på SEGA Card!
  - Om fukt eller liknande hamnar på kassetten, så torka bort det innan användning.
  - Om spelet blir smutsigt—torka försiktigt bort smutsen med en mjuk trasa fuktad med lite tvålsvatten.
  - Efter användandet så lägg tillbaka spelet i fodralet.

## MANIPULATION DE LA CARTE SEGA ET DE LA CARTOUCHE MEGA

La CARTE SEGA et la CARTOUCHE MEGA sont conçues exclusivement pour le SEGA MASTER SYSTEM.

### Pour une utilisation appropriée

- ① Ne pas mouiller!
  - ② Ne pas plier!
  - ③ Ne pas soumettre à des chocs violents!
  - ④ Ne pas exposer au soleil!
  - ⑤ Ne pas abîmer!
  - ⑥ Ne pas laisser à proximité d'une source de chaleur!
  - ⑦ Ne pas mettre en contact avec du diluant, de l'essence, etc.!
- Ne rien coller sur la carte SEGA!
  - Si votre cartouche est mouillée, séchez-la bien avant de la réutiliser.
  - Si elle est sale, frottez-la avec précaution à l'aide d'un chiffon humide et d'un peu de savon.
  - Si vous ne vous en servez plus, rangez-la dans sa boîte.

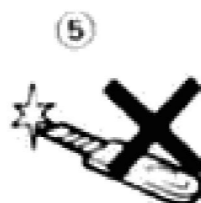
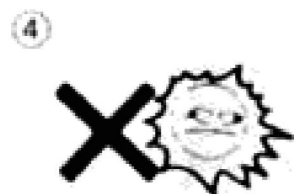

## MANEJO DE LA TARJETA SEGA Y EL CARTUCHO MEGA

La tarjeta SEGA y el cartucho MEGA están diseñados únicamente para el SEGA MASTER SYSTEM.

### Para un mejor uso

- ① ¡No mojarlo!
  - ② ¡No doblarlo!
  - ③ ¡No darle golpes violentos!
  - ④ ¡No exponerlo a la luz directa del sol!
  - ⑤ ¡No dañarlo ni rayarlo!
  - ⑥ ¡No exponerlo a altas temperaturas!
  - ⑦ ¡No exponerlo a diluyente, bencina, etc.!
- ¡Tener especial cuidado en no pegar nada en la tarjeta SEGA!
  - Cuando esté húmedo, séquelo por completo antes de usarlo.
  - Cuando esté sucio, límpielo con cuidado con un paño suave humedecido en agua con jabón.
  - Después de usarlo, colóquelo en su funda.



## PRECAUZIONI RIGUARDO ALLA SEGA CARD E MEGA CARTRIDGE

La SEGA CARD e la MEGA CARTRIDGE sono destinate esclusivamente al "MASTER SYSTEM" SEGA.

### Per un uso appropriato

- ① Non bagnarla!
  - ② Non piegarla!
  - ③ Evitare i colpi violenti!
  - ④ Non esporla alla luce diretta del sole!
  - ⑤ Non danneggiarla o colpirla!
  - ⑥ Non lasciarla vicino a fonti di calore!
  - ⑦ Non bagnarla con benzina o altro!
- In particolare non attaccare niente alla SEGA CARD!
  - Quando si bagna, asciugarla bene prima dell'uso.
  - Quando si sporca, pulirla con un panno morbido inumidito con dell'acqua insaponata.
  - Dopo l'uso rimetterla nella sua custodia.





### SCOREBOOK

<b>Name</b>			
<b>Date</b>			
<b>Score</b>			

<b>Name</b>			
<b>Date</b>			
<b>Score</b>			

<b>Name</b>			
<b>Date</b>			
<b>Score</b>			

<b>Name</b>			
<b>Date</b>			
<b>Score</b>			

### SCOREBOOK

<b>Name</b>			
<b>Date</b>			
<b>Score</b>			

<b>Name</b>			
<b>Date</b>			
<b>Score</b>			

<b>Name</b>			
<b>Date</b>			
<b>Score</b>			

<b>Name</b>			
<b>Date</b>			
<b>Score</b>			

### SCOREBOOK

<b>Name</b>			
<b>Date</b>			
<b>Score</b>			

<b>Name</b>			
<b>Date</b>			
<b>Score</b>			

<b>Name</b>			
<b>Date</b>			
<b>Score</b>			

<b>Name</b>			
<b>Date</b>			
<b>Score</b>			

### SCOREBOOK

<b>Name</b>			
<b>Date</b>			
<b>Score</b>			

<b>Name</b>			
<b>Date</b>			
<b>Score</b>			

<b>Name</b>			
<b>Date</b>			
<b>Score</b>			

<b>Name</b>			
<b>Date</b>			
<b>Score</b>			

**SEGA**  
Printed in Japan